

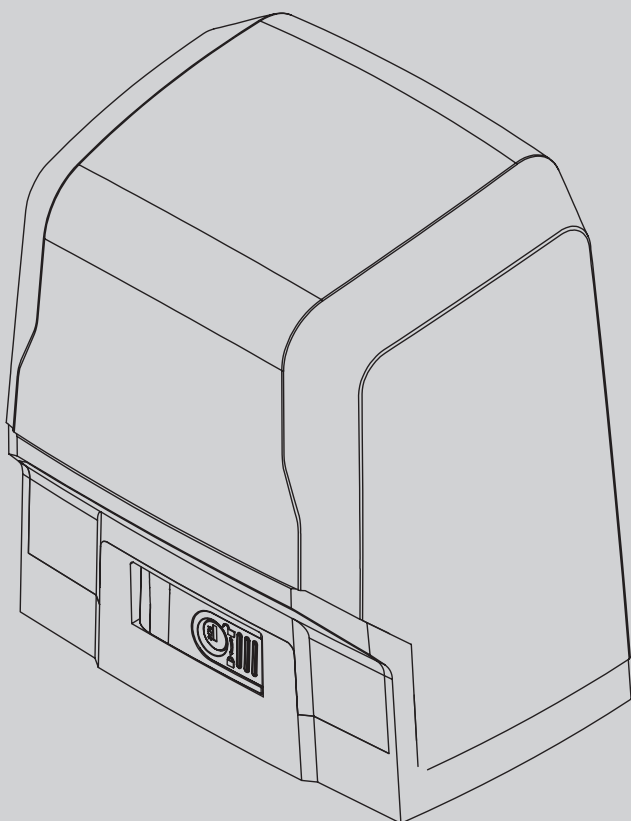

D814275 0AA22\_03 07-02-24

## MECANISM DE ACȚIONARE PENTRU PORȚI GLISANTE CU CREMALIERĂ



MANUAL DE INSTALARE ȘI DE UTILIZARE

**ARES VELOCE SMART BT A500  
ARES VELOCE SMART BT A1000 /  
ARES VELOCE SMART BT A1000 STEEL**



((ER-Ready))



AZIENDA CON  
SISTEMA DI GESTIONE  
CERTIFICATO DA DNV GL  
= ISO 9001 =  
= ISO 14001 =

**Bft**

Atenție! Citiți cu atenție „Avertismentele” din interior!

**AVERTISMENT! Instrucțiuni importante de siguranță. Citiți cu atenție și respectați toate avertismentele și instrucțiunile furnizate împreună cu produsul, deoarece utilizarea incorectă poate provoca vătămarea persoanelor și animalelor, precum și deteriorarea proprietății. Păstrați instrucțiunile pentru referințe ulterioare și predați-le noilor utilizatori.**

**Acest produs este destinat utilizării numai în scopul pentru care a fost instalat în mod explicit. Orice altă utilizare reprezintă o utilizare necorespunzătoare și, prin urmare, este periculoasă. Producătorul nu poate fi tras la răspundere pentru eventualele deteriorări cauzate de utilizarea necorespunzătoare, incorectă sau nerezonabilă.**

### INSTRUCȚIUNI GENERALE DE SIGURANȚĂ

Vă mulțumim că ați ales acest produs. Compania este sigură că performanța sa va satisface nevoile dumneavoastră de utilizare.

Acest produs respectă standardele tehnice recunoscute și dispozițiile de siguranță atunci când este instalat corect de către personal calificat, cu experiență (instalator profesionist).

Dacă este instalat și utilizat corect, sistemul automatizat va respecta standardele de siguranță pentru funcționare. Cu toate acestea, se recomandă să se respecte anumite reguli de comportament astfel încât să se poată evita problemele accidentale:

- Țineți adulții, copiii și bunurile afară din zona de acțiune a sistemului automatizat, în special în timp ce se deplasează.
- Nu permiteți copiilor să se joace sau să stea în raza de acțiune a sistemului automatizat.
- Unitatea poate fi folosită de copii cu vârsta peste 8 ani și de persoane cu capacități fizice, senzoriale sau mentale reduse sau fără experiență și cunoștințele necesare, cu condiția ca aceștia să fie supravegheați sau instruiți în legătură cu utilizarea în siguranță a echipamentului și să înțeleagă riscurile implicate. Copiii nu trebuie să se joace cu unitatea. Curățarea și întreținerea nu trebuie efectuate de copii nesupravegheați.
- Copiii trebuie supravegheați pentru a se asigura că nu se joacă cu dispozitivul. Nu permiteți copiilor să se joace cu comenzile fixe. Nu țineți telecomenzile la îndemâna copiilor.
- Nu lucrați în apropierea balamalelor sau a pieselor mecanice în mișcare.
- Nu împiedicați mișcarea canatului și nu încercați să deschideți ușa manual decât dacă actuatorul a fost eliberat cu ajutorul butonului de eliberare relevant.
- Rămâneți în afara razei de acțiune a ușii sau porții motorizate în timp ce se mișcă.
- Nu țineți telecomenzile sau alte dispozitive de comandă la îndemâna copiilor, pentru a evita funcționarea accidentală a sistemului automatizat.
- Activarea dispozitivului de eliberare manual ar putea duce la mișcări necontrolate ale ușii dacă există defecțiuni mecanice sau la pierderea echilibrului.
- Când se utilizează deschizătoare de rulou cu role: supravegheați ruloul cu role în timp ce se mișcă și țineți persoanele departe până când se închide complet. Aveți grijă la activarea dispozitivului de eliberare, dacă este instalat un astfel de dispozitiv, deoarece ruloul deschis ar putea cădea rapid în caz de uzură sau rupere.
- Ruperea sau uzura oricărei piese mecanice a ușii

(piesă acționată), cum ar fi cablurile, arcurile, suporturile, balamalele, ghidajele, poate genera un pericol. Solicitați verificarea sistemului de către personal calificat, cu experiență (instalator profesionist) la intervale regulate, în conformitate cu instrucțiunile emise de instalator sau de producătorul ușii.

- Când curățați exteriorul, întrerupeți întotdeauna alimentarea electrică de la rețea.
- Mențineți curate elementele optice ale fotocelulelor și dispozitivele indicatoare luminoase. Verificați să nu existe ramuri sau arbuști care să interfereze cu dispozitivele de siguranță.
- Nu utilizați sistemul automatizat dacă are nevoie de reparații. În cazul în care sistemul automatizat se defectează sau funcționează necorespunzător, întrerupeți alimentarea electrică de la rețea a sistemului; nu încercați să reparați pe cont propriu sau să efectuați alte lucrări pentru remedierea defecțiunii, ci apelați la personal calificat, cu experiență (instalator profesionist) pentru a efectua reparațiile sau operațiile de întreținere necesare. Pentru a permite accesul, activați dispozitivul de eliberare de urgență (dacă este prevăzut).
- Dacă vreo piesă a sistemului automatizat necesită o intervenție directă de orice natură, care nu este prevăzută aici, solicitați serviciile unui personal calificat, cu experiență (instalator profesionist).
- Cel puțin o dată pe an, sistemul automatizat și, în special, toate dispozitivele de siguranță, trebuie să fie verificate de personal calificat, cu experiență (instalator profesionist) pentru a vă asigura că acestea nu sunt deteriorate și că funcționează corespunzător.
- Trebuie să se înregistreze toate lucrările de instalare, întreținere și reparații, iar documentația relevantă trebuie pusă la dispoziția utilizatorului, la cerere.
- Nerespectarea celor menționate mai sus poate duce la apariția unor situații periculoase.



### ELIMINAREA

Materialele trebuie eliminate în conformitate cu reglementările în vigoare. Nu aruncați echipamentul eliminat sau bateriile uzate cu deșeurile menajere. Sunteți responsabil pentru ducerea tuturor deșeurilor de echipamente electrice și electronice la un centru de reciclare adecvat.

**Orice acțiune care nu este prevăzută în mod explicit în ghidul de utilizare nu este permisă. Acționarea corectă de către operator poate fi garantată numai dacă se respectă instrucțiunile furnizate. Compania nu va fi răspunzătoare pentru daunele cauzate de nerespectarea instrucțiunilor prezentate aici.**

**Deși nu vom modifica caracteristicile esențiale ale produsului, firma își rezervă dreptul, în orice moment, de a face ca aceste modificări să fie considerate oportune pentru a îmbunătăți produsul din punct de vedere tehnic, comercial sau al proiectării și nu va fi obligată să actualizeze această publicație în consecință.**

# USER'S MANUAL: FUNCȚIONARE MANUALĂ

## FIG. 3

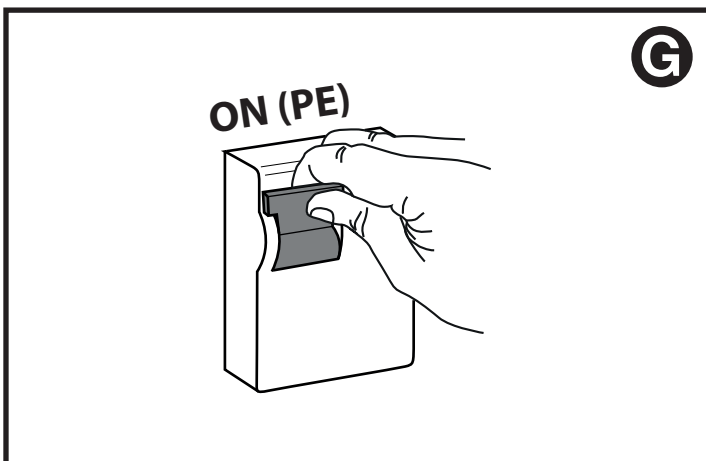
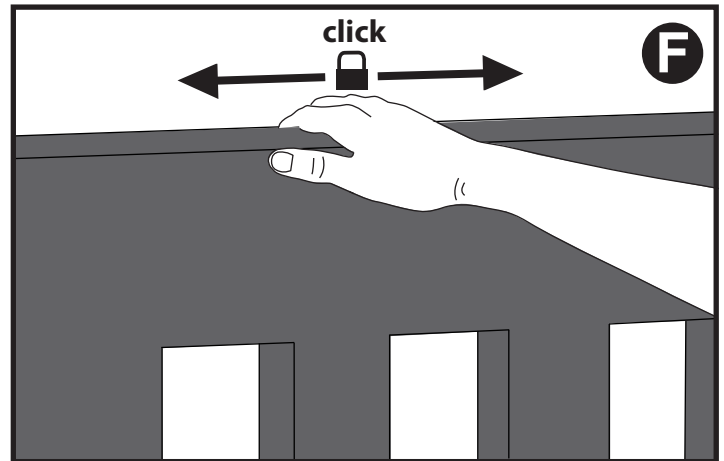
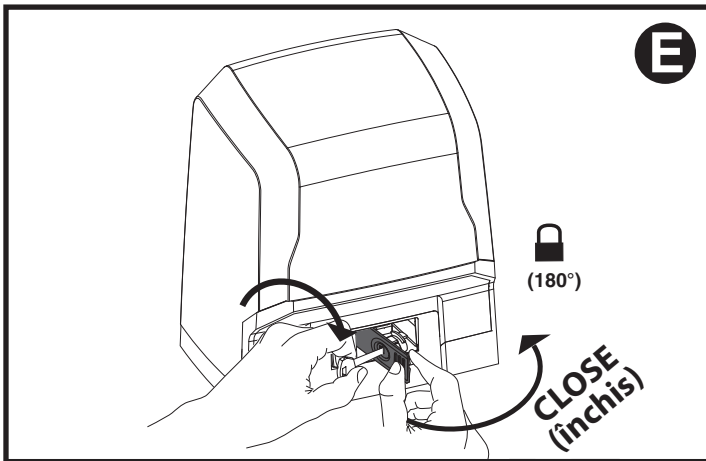
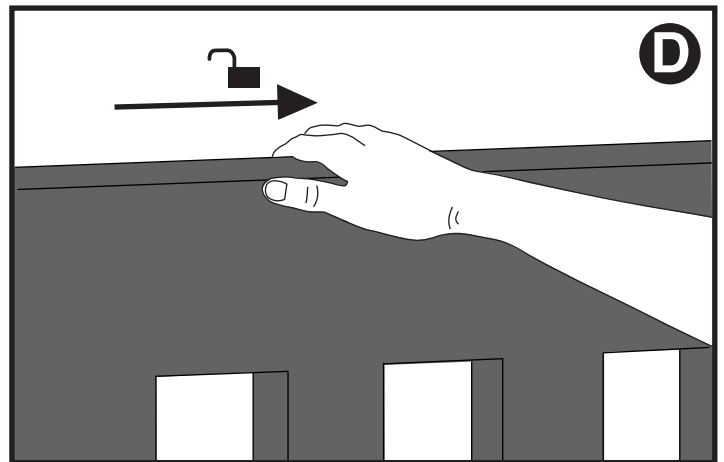
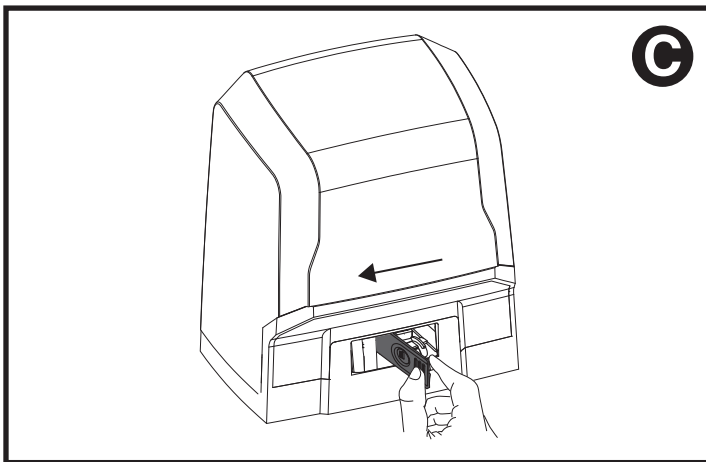
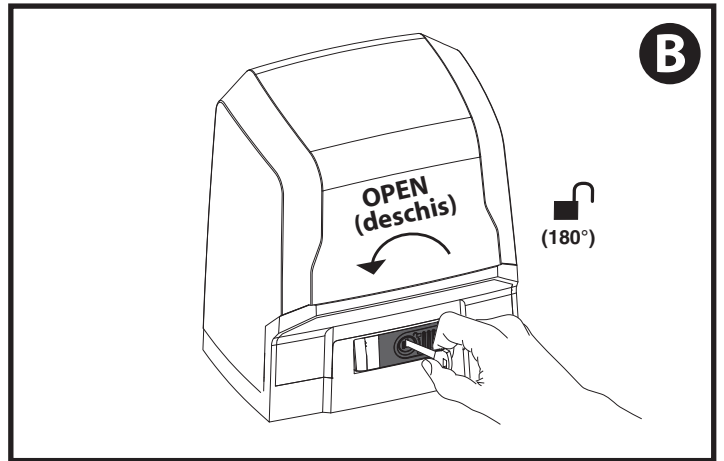
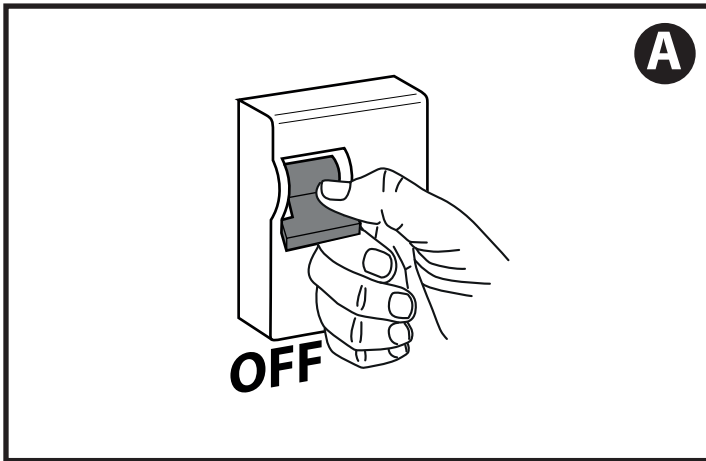

**AVERTISMENT! Instrucțiuni importante de siguranță. Citiți cu atenție și respectați toate avertismentele și instrucțiunile furnizate împreună cu produsul, deoarece instalarea incorectă poate provoca vătămarea persoanelor și animalelor, precum și deteriorarea proprietății. Avertismentele și instrucțiunile furnizează informații importante privind siguranța, instalarea, utilizarea și întreținerea. Păstrați instrucțiunile, astfel încât să le puteți atașa la fișierul tehnic și să le păstrați la îndemână pentru referințe ulterioare.**

## INSTRUCȚIUNI GENERALE DE SIGURANȚĂ

Acest produs a fost proiectat și construit exclusiv în scopul indicat în prezentul document. Alte utilizări decât cele indicate aici pot duce la deteriorarea produsului și la apariția unui pericol.

- Unitățile care compun echipamentul și instalația acestuia trebuie să respecte cerințele următoarelor directive europene, după caz: 2014/30/UE, 2014/35/UE, 2006/42/UE, 2011/305/UE, 2014/53/UE și modificările ulterioare. Pentru toate țările din afara UE, se recomandă respectarea standardelor menționate, pe lângă standardele naționale în vigoare, pentru a atinge un nivel corespunzător de siguranță.
- Producătorul acestui produs (denumit în continuare „Companie”) declină orice responsabilitate care rezultă din utilizarea necorespunzătoare sau orice altă utilizare decât cea pentru care a fost proiectat produsul, așa cum este indicat aici, precum și pentru neaplicarea unei bune practici în construcția sistemelor de intrare (uși, porți etc.) și pentru deformarea care ar putea apărea în timpul utilizării.
- Instalarea trebuie efectuată de personal calificat (instalator profesionist, în conformitate cu EN 12635), respectând bunele practici și normele în vigoare.
- Înainte de a instala produsul, efectuați toate modificările structurale necesare pentru a avea spații de siguranță și pentru a asigura protejarea sau izolarea tuturor zonelor periculoase de strivire, forfecare și tragere și a zonelor de pericol în general, în conformitate cu prevederile standardelor EN 12604 și 12453 sau cu orice standard local de instalare. Verificați dacă structura existentă respectă cerințele de rezistență și stabilitate necesare.
- Înainte de a începe instalarea, verificați dacă produsul este deteriorat.
- Compania nu este responsabilă de neaplicarea unei bune practici în construcția și întreținerea ușilor, porților etc. pentru a fi motorizate sau pentru deformarea care ar putea apărea în timpul utilizării.
- Asigurați-vă că intervalul de temperatură stabilit este compatibil cu locul în care urmează să fie instalat sistemul automatizat.
- Nu instalați acest produs într-un mediu exploziv: prezența gazelor sau a fumului inflamabil constituie un pericol serios pentru siguranță.
- Deconectați alimentarea electrică înainte de efectuarea oricărei intervenții asupra sistemului. De asemenea, deconectați bateriile tampon, dacă sunt conectate.
- Înainte de a conecta alimentarea electrică, asigurați-vă că valoarea nominală a produsului corespunde cu valoarea nominală a rețelei și că un disjuncteur de curent rezidual adecvat și un dispozitiv de protecție la supracurent au fost instalate în amonte de sistemul electric. Dispuneți de alimentare electrică de la rețeaua sistemului automatizat prin intermediul unui întrerupător sau al unui disjuncteur termomagnetic omnipolar, separând contactele pentru a asigura o deconectare completă în condiții de supratensiune de categoria III.
- Asigurați-vă că în amonte de alimentarea electrică de la rețea există un disjuncteur de curent rezidual care se declanșează la maxim 0,03 A, precum și orice alte echipamente necesare conform reglementărilor.
- Asigurați-vă că sistemul de împănțare a fost instalat corect: legați la împănțare toate piesele metalice aparținând sistemului de intrare (uși, porți etc.) și toate părțile sistemului care au o bornă de împănțare.
- Instalarea trebuie efectuată cu dispozitive de siguranță și efectuând verificări care respectă standardele EN 12978 și EN 12453.
- Forțele de impact pot fi reduse prin utilizarea marginilor deformabile.
- În cazul în care forțele de impact depășesc valorile stabilite de standardele relevante, aplicați dispozitive electrosensibile sau sensibile la presiune.
- Aplicați toate dispozitivele de siguranță (fotelule, margini de siguranță etc.) necesare pentru a menține zona fără pericol de impact, strivire, tragere și tăiere. Țineți cont de standardele și directivele în vigoare, criteriile de bună practică, utilizarea intenționată, mediul de instalare, logica de funcționare a sistemului și forțele generate de sistemul automatizat.
- Aplicați toate semnele cerute de codul curent pentru a identifica zonele periculoase (riscuri reziduale). Toate instalațiile trebuie să fie identificate în mod vizibil în conformitate cu prevederile standardului EN 13241-1.
- Odată ce instalarea este finalizată, aplicați o plăcuță de identificare cu datele ușii/porții.
- Acest produs nu poate fi instalat pe canatură care încorporează uși (cu excepția cazului în care motorul poate fi activat numai când ușa este închisă).
- Dacă sistemul automatizat este instalat la o înălțime mai mică de 2,5 m sau este accesibil, părțile electrice și mecanice trebuie protejate corespunzător.
- Numai pentru automatizarea rulourilor cu role
  - 1) Piesele mobile ale motorului trebuie instalate la o înălțime mai mare de 2,5 m deasupra pardoselii sau a altei suprafețe de la care pot fi atinse.
  - 2) Motoreductorul trebuie să fie instalat într-un spațiu separat și protejat corespunzător, astfel încât să nu poată fi atins fără ajutorul uneltelor.
  - 3) Dacă sunt prezente deschideri care permit trecerea unui cilindru cu diametru de 50 mm, trebuie să se protejeze împotriva riscului de ridicare.
- În acest caz, instalați o pereche de fototelule pentru a preveni strivirea în dreptul lintoului superior.
- Instalați toate comenzile fixe într-o poziție în care acestea nu vor provoca un pericol, departe de piesele în mișcare. Mai precis, comenzile de așteptare pentru execuție trebuie să fie poziționate cu vedere directă la componenta comandată și, cu excepția cazului în care acestea sunt acționate cu cheie, trebuie instalate la o înălțime de cel puțin 1,5 m și într-un loc în care nu pot fi atinse de către public.
- Aplicați cel puțin o lampă de avertizare (lampă intermitentă) într-o poziție vizibilă și, de asemenea, atașați un semn de avertizare pe structură.
- Atașați o etichetă în apropierea dispozitivului de acționare, într-un mod permanent, cu informații despre modul de utilizare a dispozitivului de eliberare manuală a sistemului automatizat.
- Asigurați-vă că, în timpul funcționării, se evită riscurile mecanice și că se iau măsurile de protecție adecvate și, mai precis, că nimic nu poate fi lovit, strivit, prins sau tăiat între partea care este acționată și părțile înconjurătoare.
- După finalizarea instalării, asigurați-vă că setările automatizării motorului sunt corecte și că sistemele de siguranță și de eliberare funcționează corect.
- Utilizați numai piese de schimb originale pentru lucrări de întreținere sau reparații. Compania nu își asumă responsabilitatea pentru funcționarea corectă și în siguranță a sistemului automatizat, dacă sunt utilizate piese de la alți producători.
- Nu efectuați modificări asupra componentelor sistemului automatizat decât dacă sunt

autorizate în mod explicit de către companie.

- Instruiți utilizatorul sistemului cu privire la eventualele riscuri reziduale, la sistemele de comandă care au fost aplicate și la deschiderea manuală a sistemului în caz de urgență. Înmănați ghidul de utilizare utilizatorului final.

- Eliminați materialele de ambalare (plastic, carton, polistiren etc.) în conformitate cu prevederile legislației în vigoare. Evitați ca pungile din nylon și polistiren să ajungă la îndemâna copiilor.

## CABLURI

**AVERTISMENT!** Pentru conectarea la rețeaua de alimentare electrică, utilizați: un cablu cu mai multe fire cu o secțiune transversală de cel puțin 5 x 1,5 mm<sup>2</sup> sau 4 x 1,5 mm<sup>2</sup> atunci când se utilizează alimentări electrice trifazate sau 3 x 1,5 mm<sup>2</sup> pentru alimentări monofazate (de exemplu, tipul de cablu H05RN-F poate fi utilizat cu o secțiune transversală de 4 x 1,5 mm<sup>2</sup>). Pentru a conecta echipament auxiliar, utilizați cabluri cu o secțiune transversală de cel puțin 0,5 mm<sup>2</sup>.

- Utilizați numai butoanele cu o capacitate de 10 A-250 V sau mai mult.
- Cablurile trebuie să fie fixate cu elemente de fixare suplimentare în apropierea bornelor (de exemplu, cu coliere de cablu) pentru a ține piesele sub tensiune bine separate de piesele de tensiune de siguranță foarte joasă.
- În timpul instalării, cablul de alimentare trebuie să fie dezizolat pentru a permite conectarea cablului de împănțare la borna relevantă, lăsând în același timp cablurile de alimentare cât mai scurte posibil. Cablul de împănțare trebuie să fie ultimul care trebuie tras în cazul în care dispozitivul de fixare al cablului este slabit.

**AVERTISMENT!** Cablurile de tensiune de siguranță foarte joasă trebuie să fie păstrate fizic separate de firele de joasă tensiune.

Numai personalul calificat (instalatorul profesionist) trebuie să aibă acces la piesele sub tensiune.

## VERIFICAREA SISTEMULUI AUTOMATIZAT ȘI ÎNȚEȚINEREA

Înainte de punerea în funcțiune a sistemului automatizat și în timpul lucrărilor de întreținere, efectuați următoarele verificări cu meticulozitate:

- Asigurați-vă că toate componentele sunt fixate în siguranță.
- Verificați operațiile de pornire și oprire în cazul comenzii manuale.
- Verificați logica pentru funcționarea normală sau personalizată.
- Numai pentru porți culisante: verificați dacă cremaliera și pinionul se angrenează corect, având un joc de 2 mm pe toată lungimea cremalierii; mențineți porțiunea de culisare a șinei porții curată și fără reziduuri în permanență.
- Numai pentru porți și uși culisante: asigurați-vă că șina de rulare a porții este dreaptă și orizontală și că roțile sunt suficient de puternice pentru a prelua greutatea porții.
- Numai pentru porți culisante în consolă: asigurați-vă că nu există lăsări sau oscilații în timpul funcționării.
- Numai pentru porți batante: asigurați-vă că axa de rotație a canaturilor este perfect verticală.
- Numai pentru bariere: înainte de a deschide ușa, arcul trebuie să fie decomprimat (braț vertical).
- Verificați dacă toate dispozitivele de siguranță (fotelule, margini de siguranță etc.) funcționează corect și dacă dispozitivul de siguranță anti-strivire este reglat corect, asigurându-vă că forța de impact măsurată în punctele prevăzute de standardul EN 12445 este mai mică decât valoarea stabilită de standardul EN 12453.
- Forțele de impact pot fi reduse prin utilizarea marginilor deformabile.
- Asigurați-vă că acționarea de urgență funcționează, în cazul în care există această funcție.
- Verificați operațiile de deschidere și închidere cu dispozitivele de comandă aplicate.
- Verificați dacă conexiunile electrice și cablajul sunt intacte, asigurându-vă că manșoanele izolatoare și presetupele de cablu nu sunt deteriorate.
- În timpul efectuării lucrărilor de întreținere, curățați elementele optice ale fototelulelor.
- Când sistemul automatizat este oprit pentru orice perioadă de timp, activați dispozitivul de eliberare de urgență (consultați secțiunea „ACȚIONAREA DE URGENȚĂ”), astfel încât partea acționată să fie inactivă, permițând astfel deschiderea și închiderea manuală a porții.
- În cazul în care cablul de alimentare este deteriorat, acesta trebuie înlocuit de producător, de departamentul de asistență tehnică sau de o altă persoană calificată pentru a evita orice risc.
- Dacă sunt instalate dispozitive de tip „D” (așa cum sunt definite de EN 12453), conectați-le în mod neverificat, efectuați întreținerea obligatorie cel puțin o dată la șase luni
- Întreținerea descrisă mai sus trebuie repetată cel puțin o dată pe an sau la intervale mai scurte, în cazul în care condițiile locului de montaj sau de instalare fac acest lucru necesar.

## AVERTISMENT!

Amintiți-vă că mecanismul de acționare este conceput pentru a facilita utilizarea porții/ușii și nu va rezolva problemele apărute în urma unei instalări defectuoase sau necorespunzătoare, sau a unei lipse de întreținere



## ELIMINAREA

Materialele trebuie eliminate în conformitate cu reglementările în vigoare. Nu aruncați echipamentul eliminat sau bateriile uzate cu deșeurile menajere. Sunteți responsabil pentru ducerea tuturor deșeurilor de echipamente electrice și electronice la un centru de reciclare adecvat.

## DEMONTAREA

Dacă sistemul automatizat este demontat pentru a fi reasamblat într-un alt loc, va trebui să:

- Opriți alimentarea și deconectați întregul sistem electric.
- Demontați actuatorul de la baza pe care este montat.
- Demontați toate componentele instalației.
- Înlocuiți toate componentele care nu pot fi demontate sau care sunt deteriorate.

**DECLARAȚIILE DE CONFORMITATE POT FI ACCESATE LA ADRESA <http://www.bft-automation.com/CE> INSTRUCȚIUNILE DE UTILIZARE ȘI ASAMBLARE POT FI GĂSITE ÎN SECȚIUNEA DE DESCĂRCARE.**

**Orice acțiune care nu este prevăzută în mod explicit în manualul de instalare nu este permisă. Acționarea corectă a operatorului poate fi garantată numai dacă se respectă informațiile furnizate. Compania nu va fi răspunzătoare pentru daunele cauzate de nerespectarea instrucțiunilor prezentate aici. Deși nu vom modifica caracteristicile esențiale ale produsului, firma își rezervă dreptul, în orice moment, de a face ca aceste modificări să fie considerate oportune pentru a îmbunătăți produsul din punct de vedere tehnic, comercial sau al proiectării și nu va fi obligată să actualizeze această publicație în consecință.**

# INSTALARE RAPIDĂ

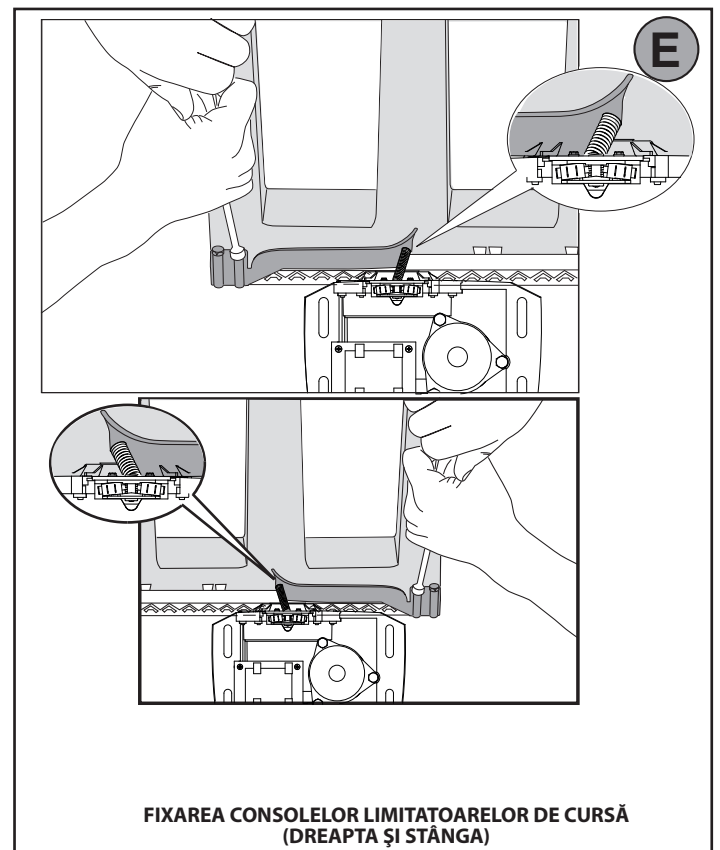
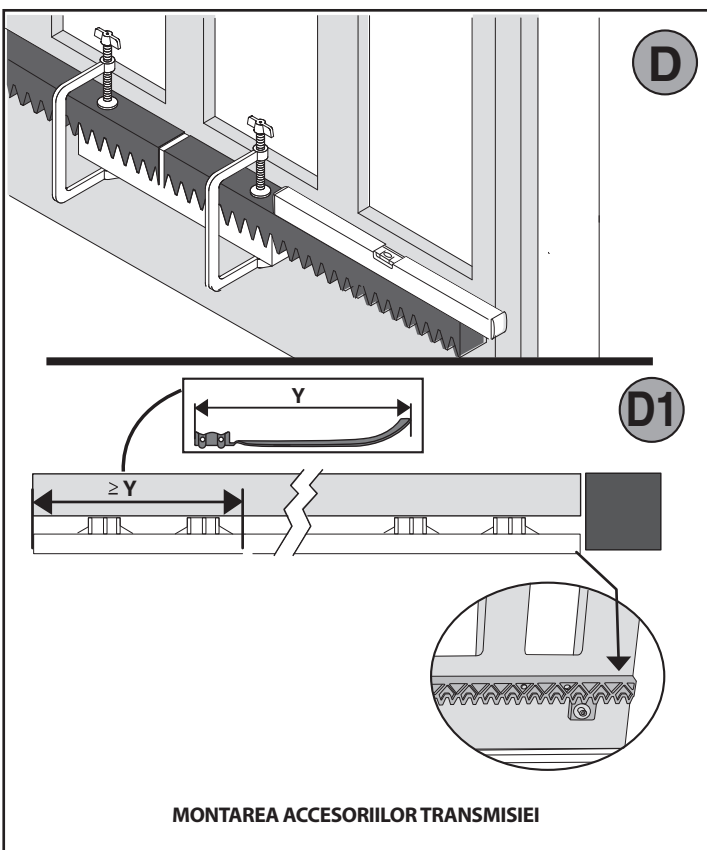
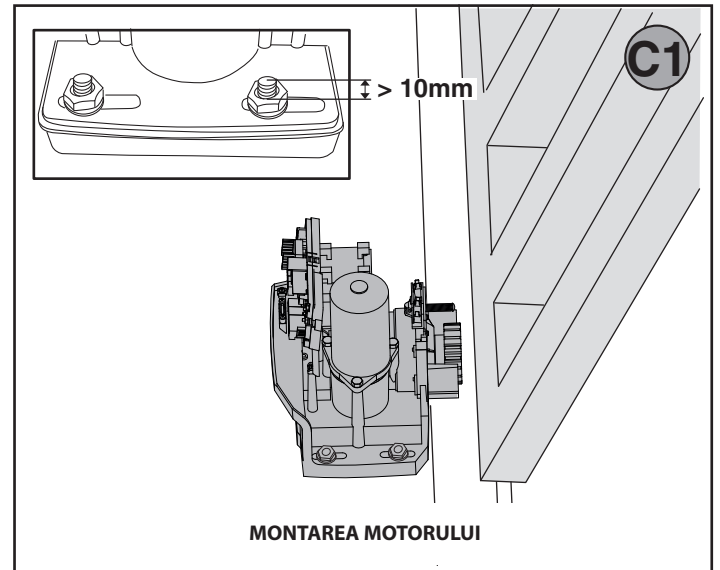
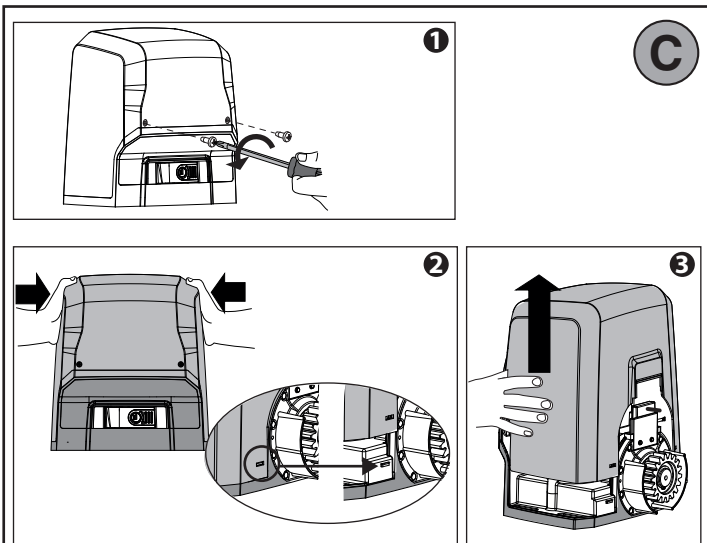
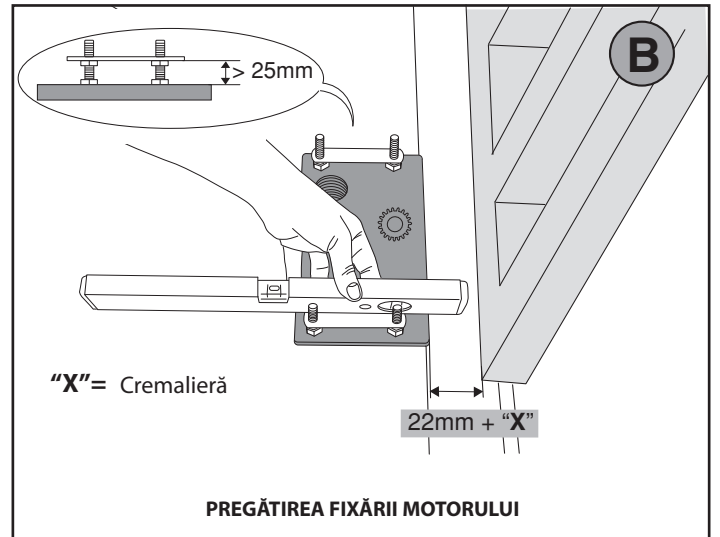
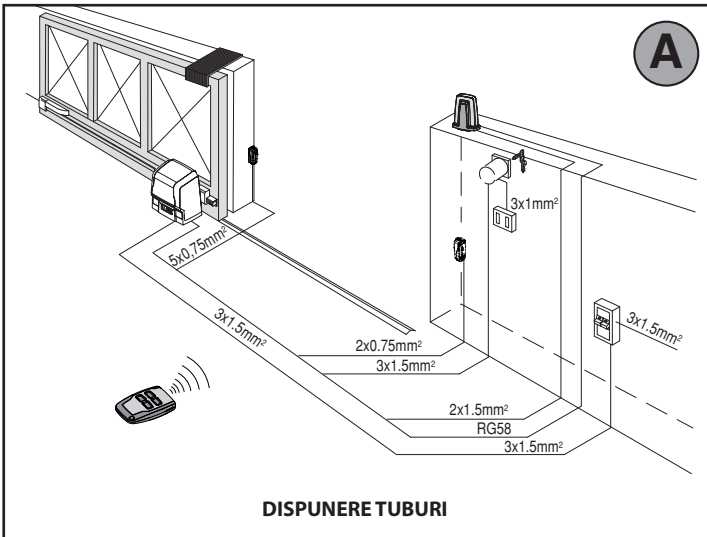

## CONECTAREA PLĂCII DE BORNE

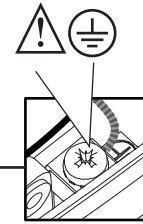
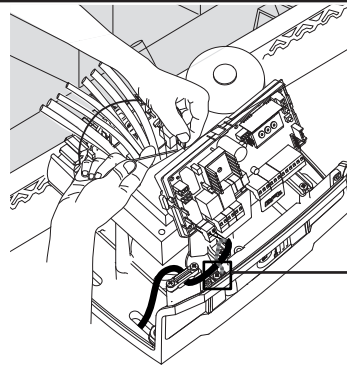
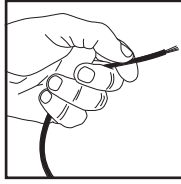

F

D814275 0AA22\_03

Afișaj plus taste de programare Conector frână

G

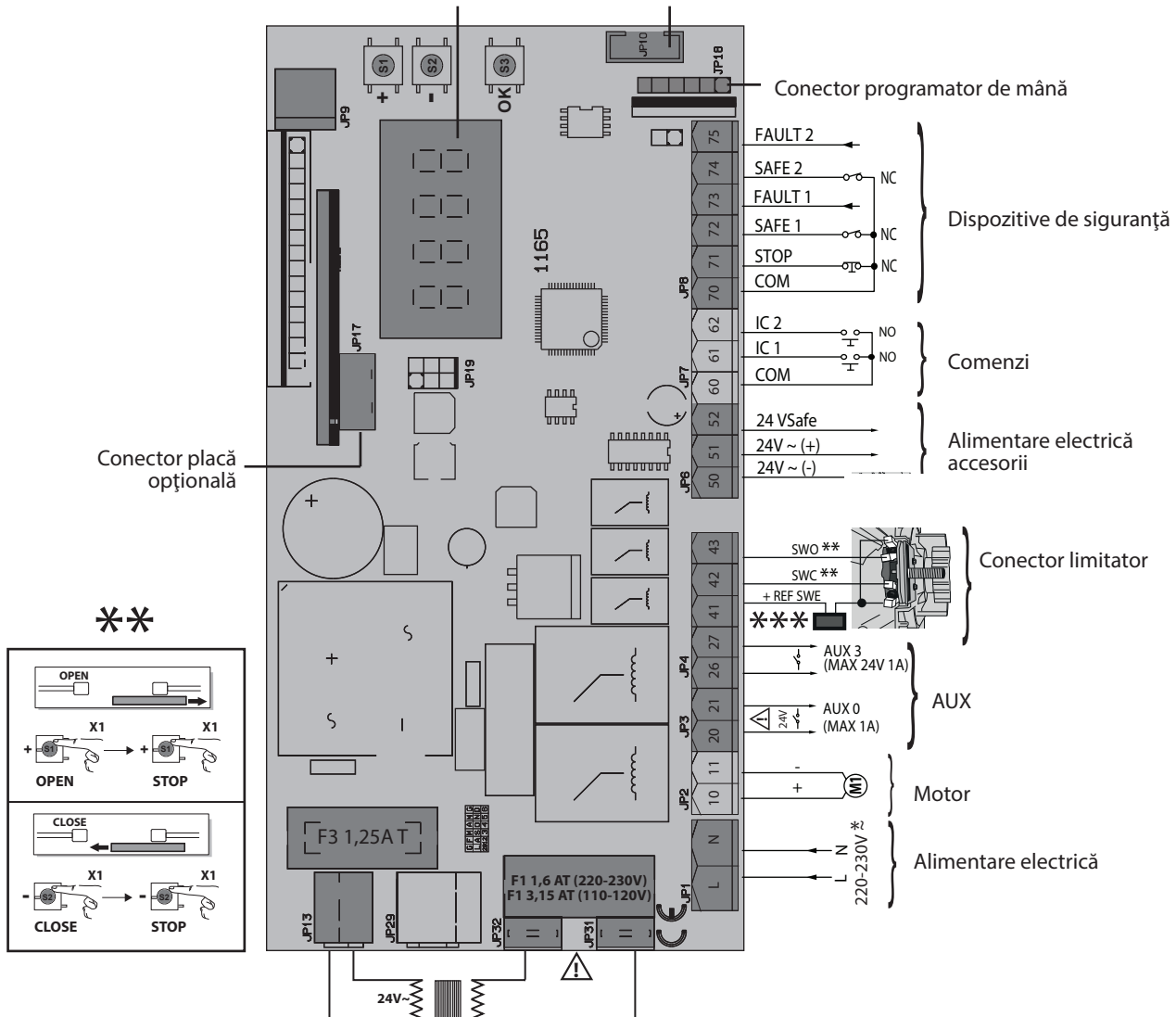

\*\*

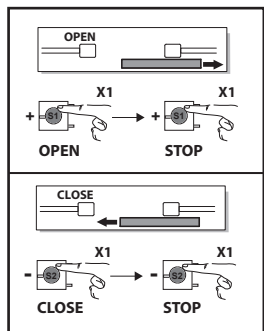

1

AUX 0 = 0  
AUX 0 = 2  
AUX 0 = 3  
AUX 0 = 4  
AUX 0 = 5  
AUX 0 = 7  
AUX 0 = 8  
AUX 0 = 9  
AUX 0 = 10

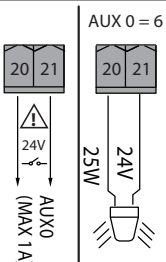

2

AUX 3 = 0  
AUX 3 = 2  
AUX 3 = 3  
AUX 3 = 4  
AUX 3 = 5  
AUX 3 = 6  
AUX 3 = 7  
AUX 3 = 8  
AUX 3 = 9  
AUX 3 = 10

AUX 3 = 1

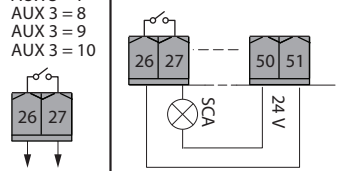

\*\*\*

Sensor de release

\*\* Cu logică de inversare a direcției de deschidere = 000 (DIR=DR)

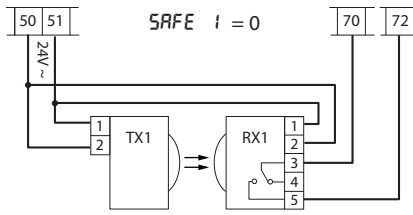
**H1**

Fotocelule neverificate (Verificare o dată la 6 luni)

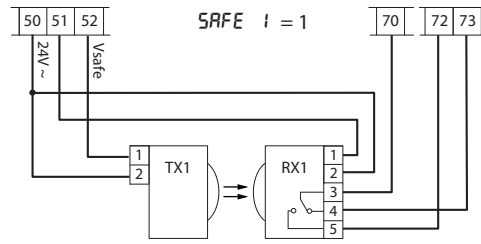
**H2**

Fotocelulă verificată

## Activare deblocare mecanică a motorului.

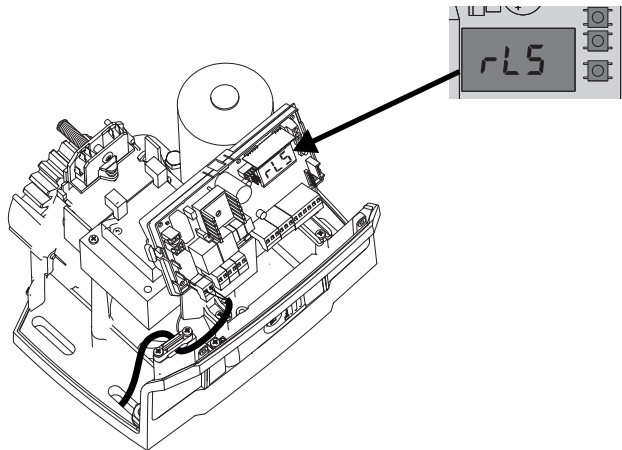
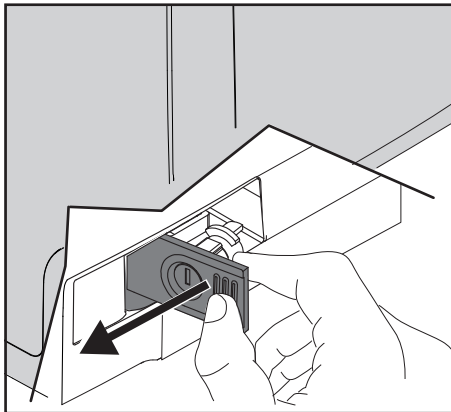

**Manevra următoare se va efectua la viteză redus**

# MENIU SIMPLIFICAT (FIG. 1)

D814275 0AA22\_03

\*\*\* Introducere parolă.

Solicitare cu logica nivelului de protecție setată la 1, 2, 3, 4

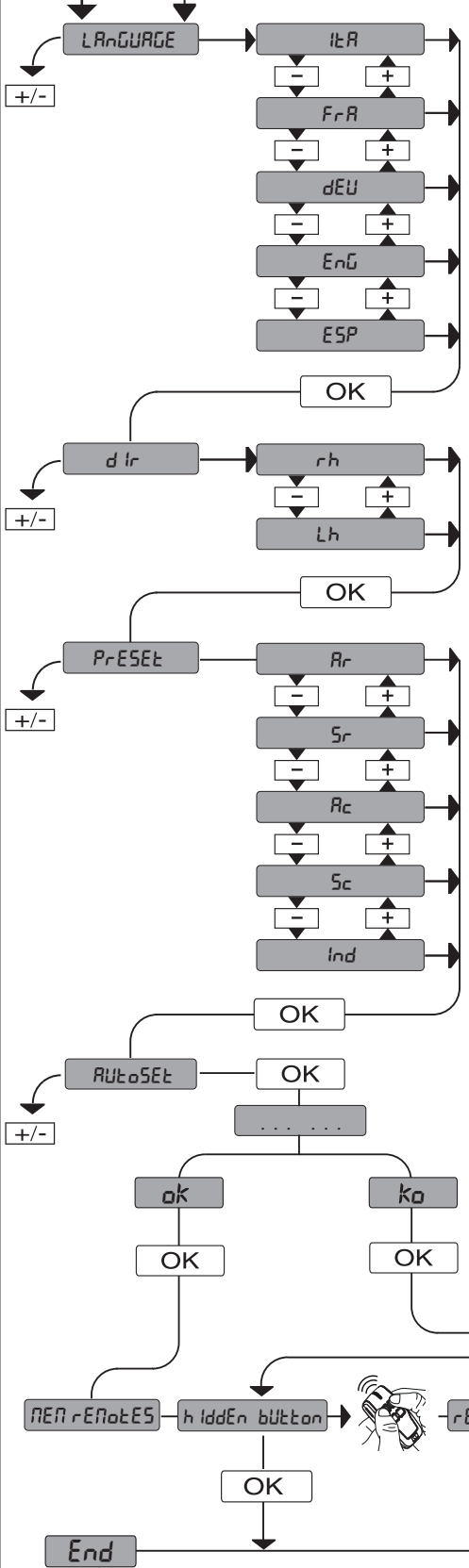
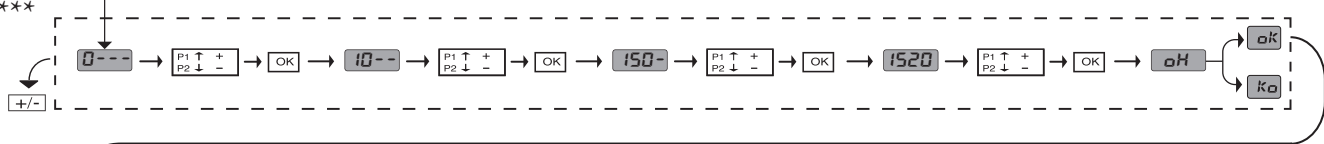
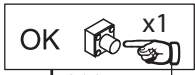

PRESET	MOD IMPLICIT	Rr	Sr	Rc	Sc	ind
<b>PARAMETRI</b>						
Timp de închidere automată [s]						
<b>LOGICĂ</b>						
Timp de închidere automată	0	1	0	1	0	0
Mișcare pas cu pas	0	0	0	1	1	0
Pre-alarmă	0	0	0	0	0	1
„Om mort”	0	0	0	0	0	1
Impulsuri de blocare în timpul deschiderii	0	0	0	1	1	0

rh : motor instalat în dreapta  
Lh : motor instalat pe partea

Ar : funcționare automată, rezidențial  
Sr : funcționare semiautomată, rezidențial  
Rc : funcționare automată, comercial  
Sc : funcționare semiautomată, comercial  
ind : „om mort” apartamente

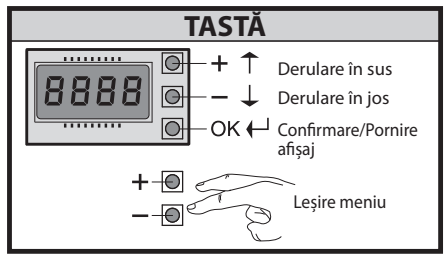
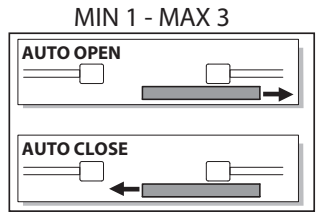

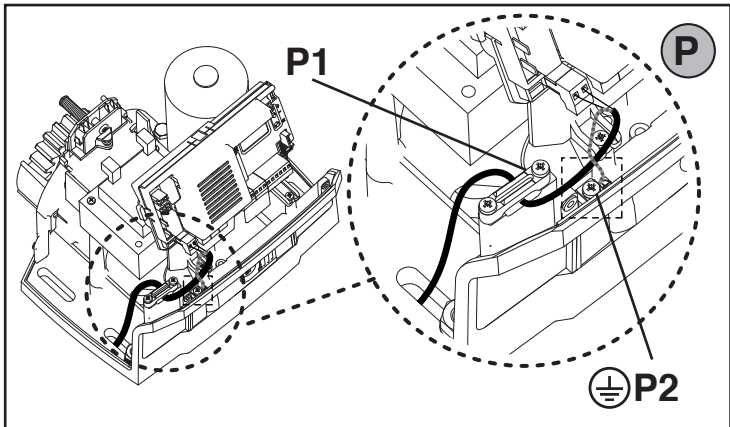
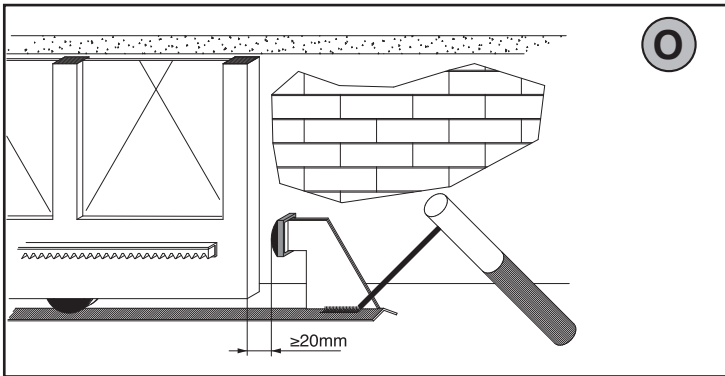
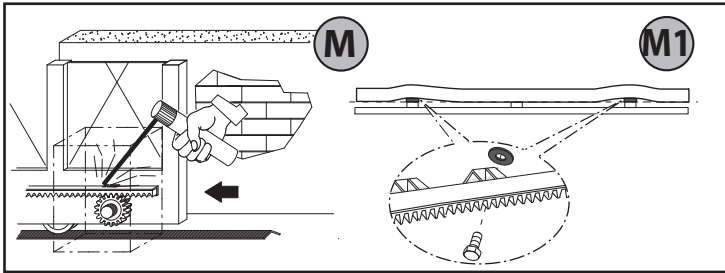
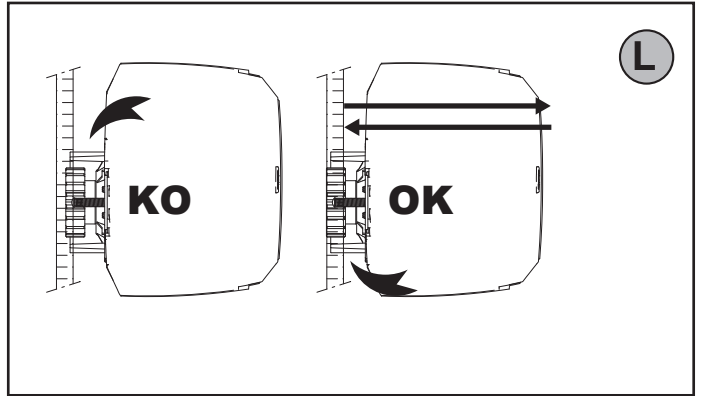
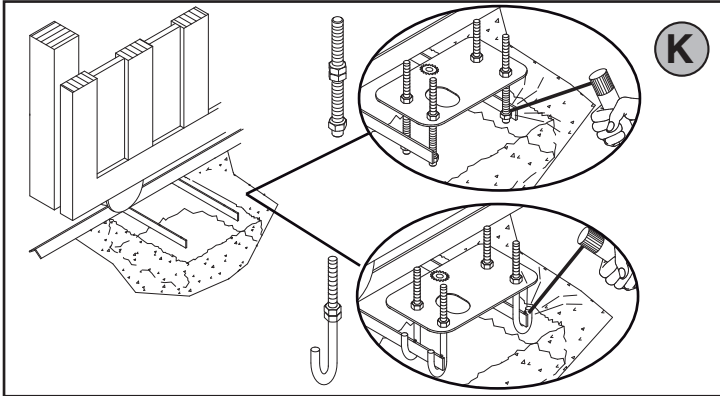
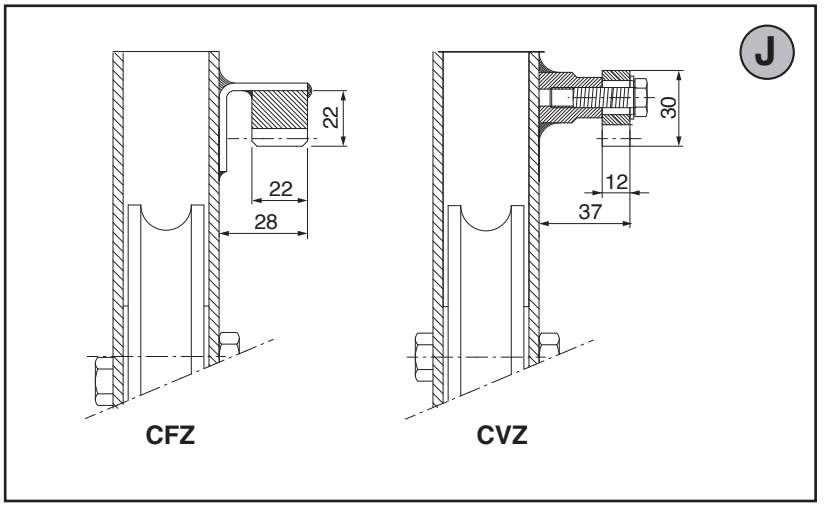
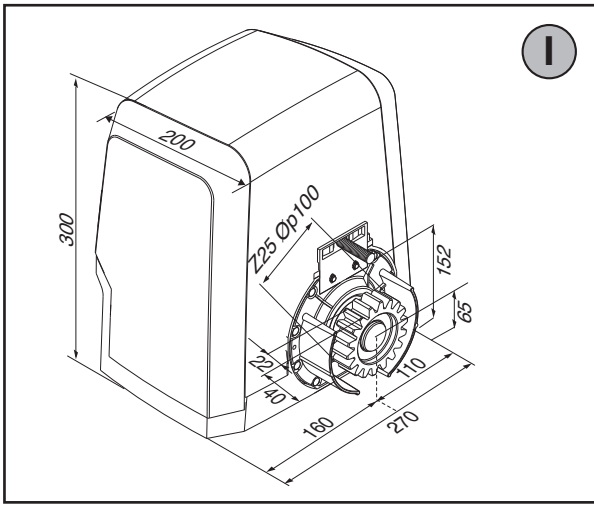

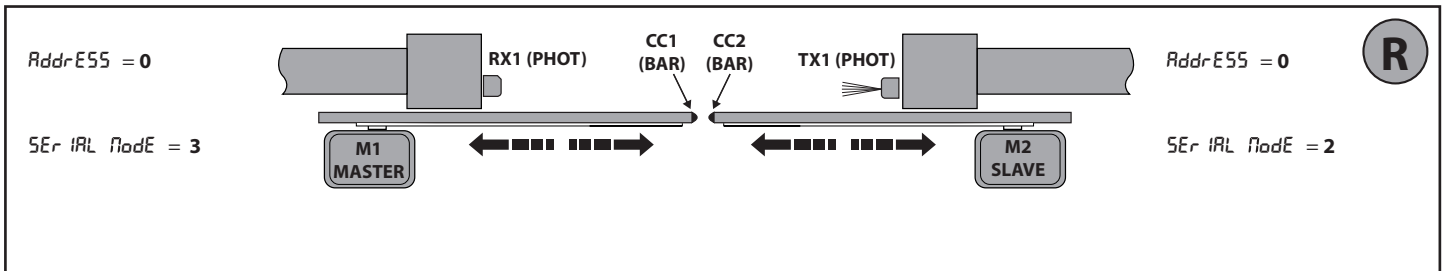
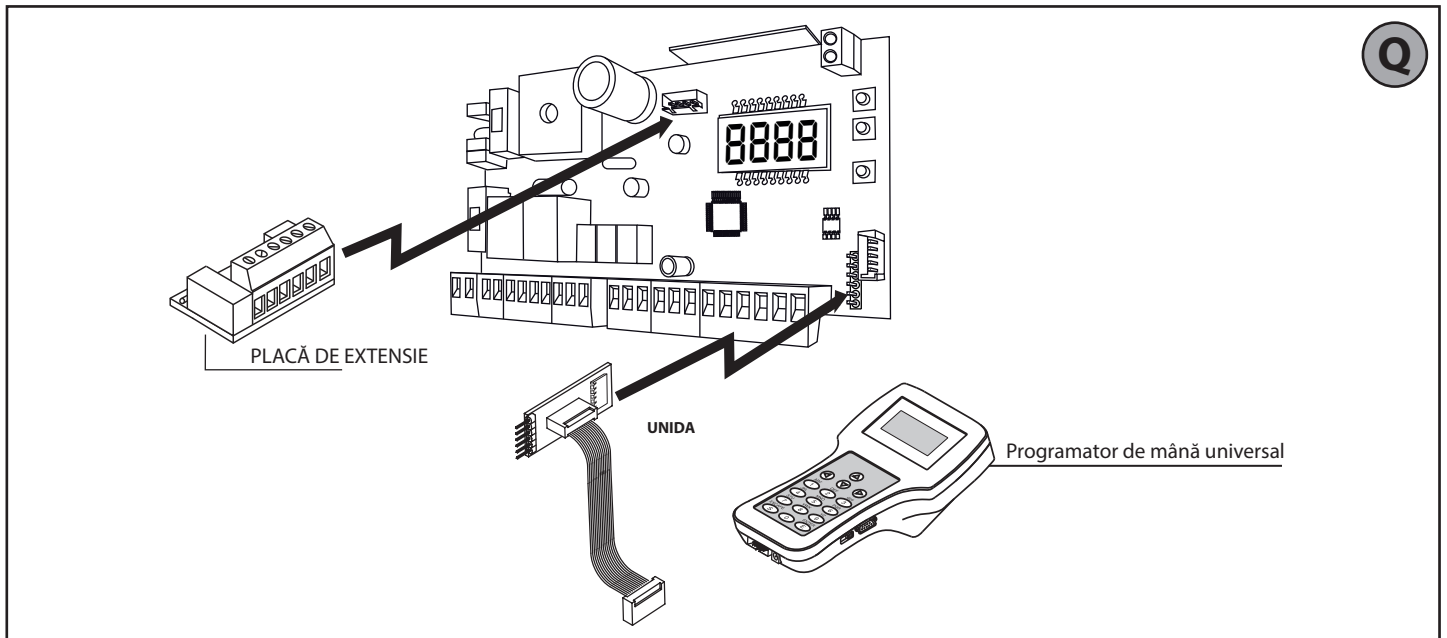

**EXEMPLU DE APLICAȚIE CU CANATURI OPUSE CU 1 PHOT ȘI 2 BAR**

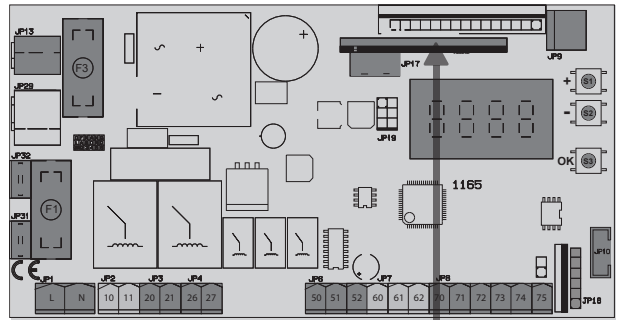
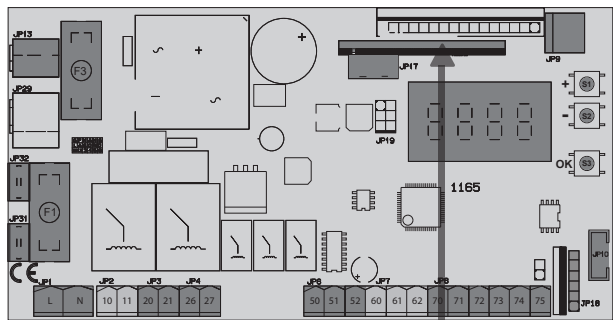

MAX 250m

**B EBA RS 485 LINK**

**B EBA RS 485 LINK**

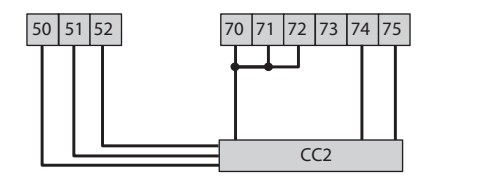
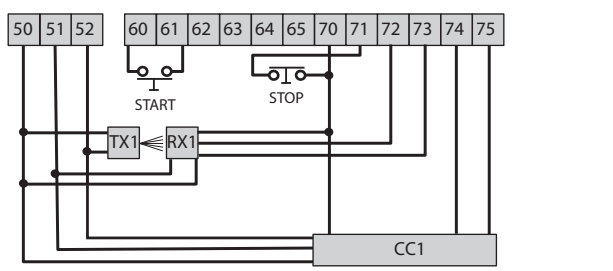

SAFE 2 SLAVE = SAFE 2 MASTER

SAFE 1 : 1  
SAFE 2 : 7 (≥6)



SETAREA AUTOMATĂ TREBUIE EFECTUATĂ SEPARAT PE CELE 2 CANATURI ÎNAINTE DE A SETA FUNCȚIA CANATURILOR OPUSE.

PENTRU A CONECTA MAI MULTE FOTOCELULE, CONSULTAȚI FIG. T

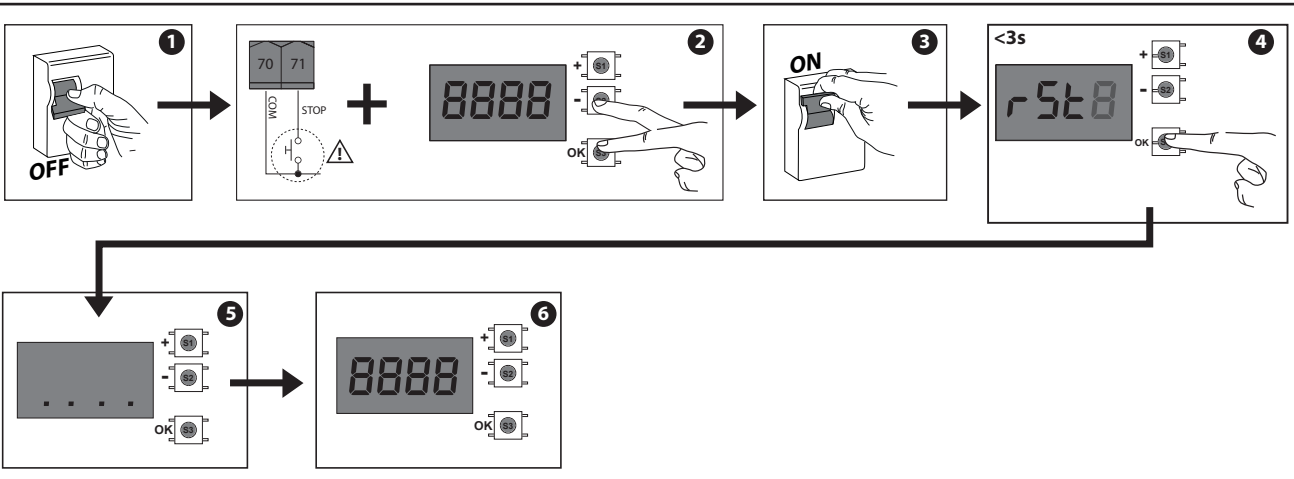

S

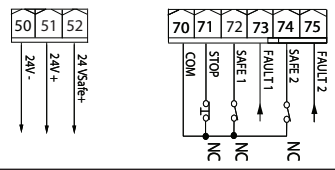

T

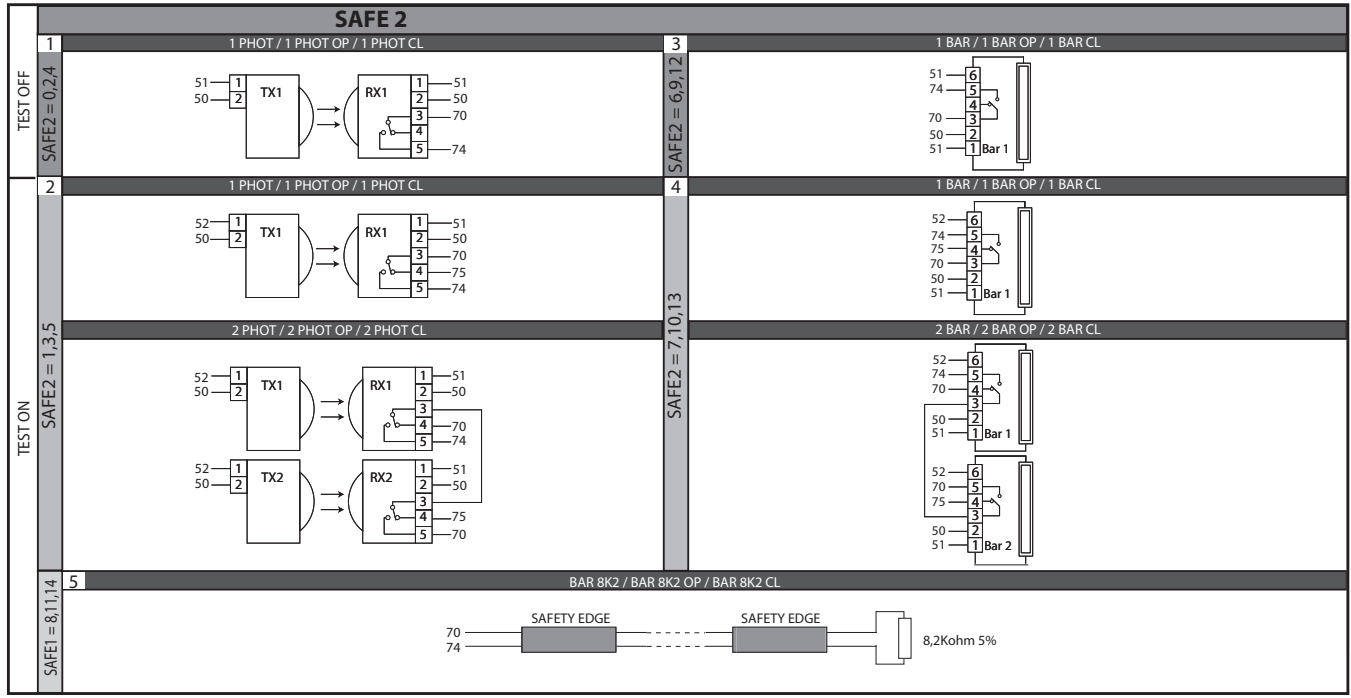
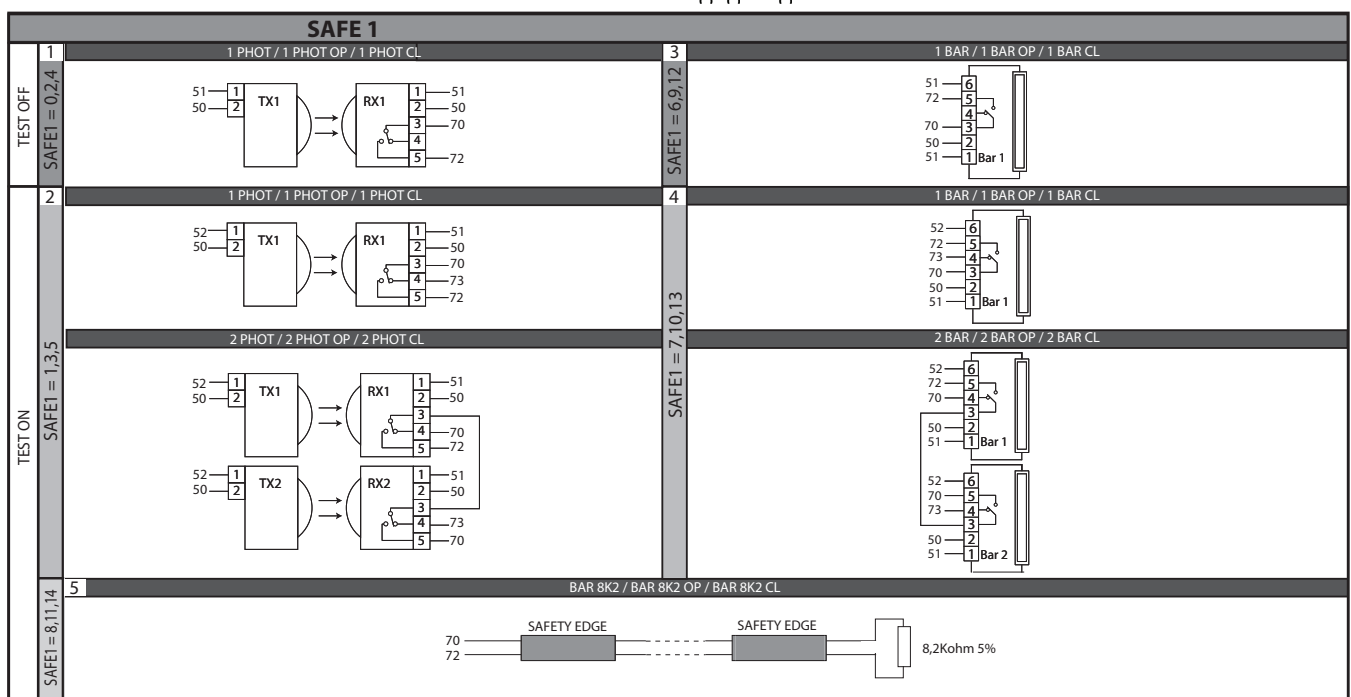

U

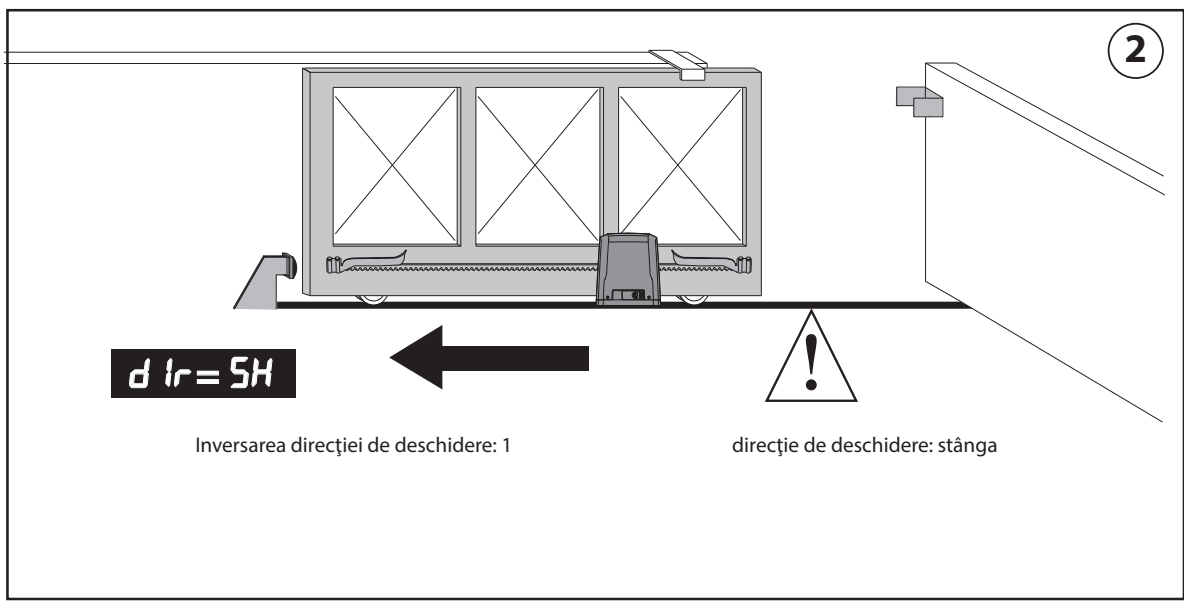
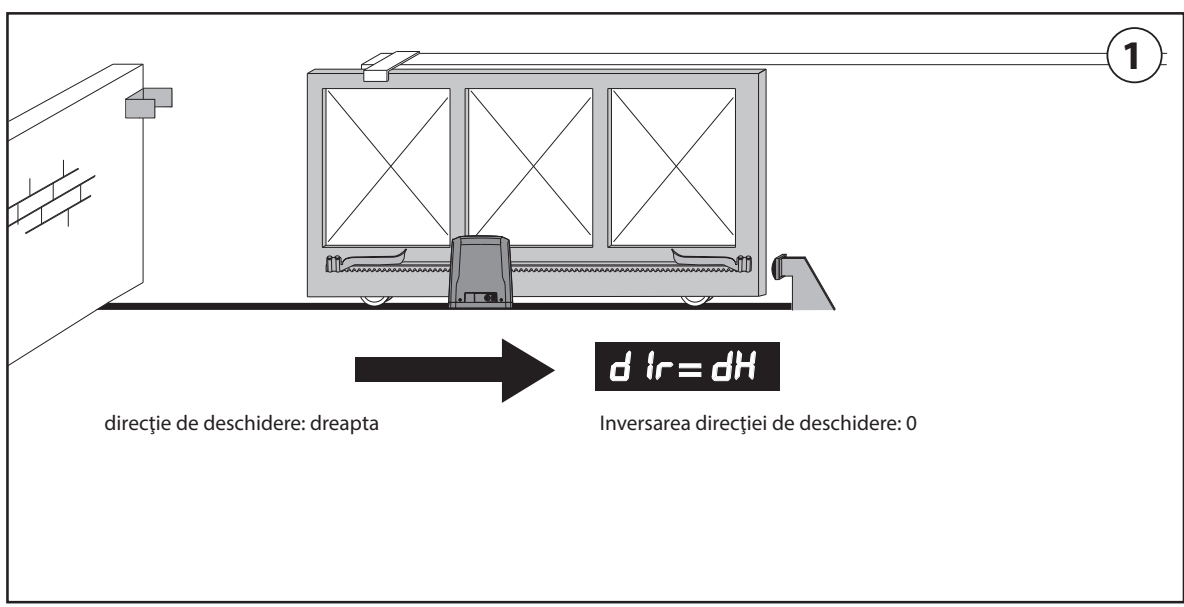

- În etapa de configurare a logicii de deschidere la dreapta/stânga, nu inversați conexiunea originală a conectorului JP10.



**1) INFORMAȚII GENERALE**

Mecanismul de acționare **ARES VELOCE SMART BT A500-BT A1000-BT A1000 STEEL** oferă o mare flexibilitate de instalare, mulțumită poziției foarte coborâte a pinionului, forme compacte a mecanismului de acționare și posibilității de reglare a înălțimii și adâncimii de care dispune. Limitatorul electronic de cuplu, care este reglabil, asigură protecția împotriva strivirii. Manevra manuală de urgență se efectuează foarte ușor, cu ajutorul manetei de deblocare. Oprirea la capătul de cursă este controlată de microîntrerupătoare electromecanice.

Panoul de comandă **MERAK SV** este livrat cu setările standard din fabrică. Orice schimbare trebuie făcută folosind programatorul cu afișaj încorporat sau programatorul universal portabil.

Suportă în totalitate protocoalele EELINK și U-LINK.

Principalele sale caracteristici sunt:

- Comandă 1 motor de joasă tensiune
- Detectare obstacol
- Intrări separate pentru dispozitive de siguranță
- Intrări de comandă configurabile
- Cod rulare receptor radio încorporat cu clonare transmțător.

Placa are o bandă de borne de tip detașabil pentru a facilita întreținerea sau înlocuirea. Aceasta este furnizată cu o serie de conductori de șuntare precablați pentru a face munca instalatorului mai ușoară la locul de montaj.

Conductorii de șuntare corespund bornelor: 70-71, 70-72, 70-74. Dacă se utilizează bornele menționate mai sus, îndepărtați conductorii de șuntare relevanți.

⚠ „Instalarea trebuie efectuată de personal calificat (instalator profesionist conform EN 12653), în conformitate cu Bunele practici și legislația în vigoare”.

⚠ **ATENȚIE - protejați marginile periculoase conform prevederilor standardului EN12453, aplicând margini active și utilizând intrările SAFE1 și SAFE2.**

Pentru detectarea obstacolelor, aplicați marginea activă: ASO SENTIR EDGE 115SK / BIRCHER EP45x99A1 (nu este furnizată)

**TESTARE**

Panoul **MERAK SV** comandă (verifică) releele de pornire și dispozitivele de siguranță (fotocelule) înainte de a efectua fiecare ciclu de deschidere și închidere. Dacă există o defecțiune, asigurați-vă că dispozitivele conectate funcționează corect și verificați cablajul.

**2) SPECIFICAȚII TEHNICE**

MOTOR		
	500	1000/1000 STEEL
Alimentare electrică	110-120V 50/60Hz 220-230V 50/60 Hz(*)	220-230V 50/60 Hz
Intrare putere	400 W	
Modul pinion	4mm (25 dinți)	4mm (18 dinți)
Viteză (a vuoto)	25 m/min	18 m/min
Viteză (la cuplul de 4 Nm, corespunzând unei forțe de 80 N)	22 m/min	15 m/min
PGreutate max. canat	500 Kg	1000 Kg
Cuplu max.	20 Nm	
Reacție de impact	Limitator electronic de cuplu	
Lubrifiere	Durată de viață în stare unsă	
Funcționare manuală	Dispozitiv de eliberare mecanic acționat cu pârghie	
Tip de utilizare	intensă	
Baterii tampon (elemente opționale)	Două baterii de 12 V 1,2 Ah	
Condiții de mediu	de la -20 °C la +55 °C	
Grad de protecție	IP24	
Nivel de zgomot	<70dBA	
Greutate în funcționare	7 kg	
Dimensiuni	Vezi Fig. I	

UNITATE DE COMANDĂ	
Izolație rețea/joaasă tensiune	> 2MΩ 500V ===
Interval temperatură de funcționare	-20 + 55 °C
Protecție suprasarcină termică	Software
Rigiditate dielectrică	rețea/LV 3750 V~ pentru 1 minut
Alimentare electrică accesorii	24V ~ (solicitare max. 0,5 A) 24V ~ safe
AUX 0	Contact alimentat ND 24 V~ (max. 1 A)
AUX 3	Contact N.D. (24 V~/max. 1 A)
Siguranțe	Fig. G
Receptor radio cu cod de rulare încorporat	frecvență 433,92 MHz
Setare parametri și opțiuni	Programator universal portabil/afișaj LCD
Nr. de combinații	4 miliarde
Nr. max. de telecomenzi care pot fi memorate	63

(\*alte tensiuni la comandă)

Versiuni de transmțătoare uzuale:  
Toate transmțătoarele cu COD DERULARE compatibile cu  ((ER-Ready))

CICLU DE UTILIZARE	continuu	30 cicluri/h	25 cicluri/h
TEMPERATURĂ DE OPERARE	40 °C	50 °C	55 °C

**3) DISPUNERE TUBURI Fig. A**

Instalați sistemul electric în conformitate cu standardele în vigoare pentru sistemele electrice CEI 64-8, IEC 364, documentul de armonizare HD 384 și alte standarde naționale.

**4) PREGĂTIRE PENTRU MONTAREA MOTORULUI FIG.B**

Faceți o gaură în sol pentru a pune placa de beton, cu ancore încorporate în placa de bază pentru a fixa ansamblul reductorului, respectând distanțele prezentate în **FIG. B**.

**5) DEMONTAREA CAPACULUI Fig. C**

**5.1) MONTAREA MOTORULUI FIG.C1**

**6) MONTAREA ACCESORIILOR MECANISMULUI DE ACȚIONARE FIG.D-D1**

Tipuri de cremalieră recomandate (fig.I)

**7) CENTRARE CREMALIERĂ ÎN RAPORT CU PINIONUL FIG.J-K1-L**

⚠ **PERICOL - Sudarea trebuie să fie efectuată de către o persoană competentă cu echipament de protecție personală necesar, așa cum este prevăzut de normele de siguranță în vigoare FIG.K.**

**8) FIXARE CONSOLE LIMITATOR FIG.E**

**9) OPRITOARE FIG.O**

⚠ **PERICOL - Poarta trebuie să fie prevăzută cu opritoare mecanice pentru a opri cursa atât la deschidere, cât și la închidere, împiedicând astfel ieșirea porții din ghidajul superior. Opritoarele menționate trebuie fixate ferm în sol, la câțiva centimetri dincolo de punctul de oprire electric.**

**10) DISPOZITIV DE ELIBERARE MANUALĂ (Consultați GHIDUL DE UTILIZARE - FIG. 3).**

**Avertisment Nu SMUCIȚI poarta deschisă și închisă, ci împingeți-o UȘOR la sfârșitul cursei sale.**

**11) CABLAJ PLACĂ DE BORNE Fig. G-P**

Odată ce cablurile electrice adecvate au fost introduse prin canalele de cabluri și diferitele componente ale dispozitivului automatizat au fost fixate la punctele predeterminate, următorul pas este să le conectați conform indicațiilor și ilustrațiilor din schemele din manualele de instrucțiuni relevante. Conectați cablurile de fază, neutru și împământare (obligatoriu). Cablul de la rețea trebuie fixat în presetupa corespunzătoare cablului (**FIG.P-ref.P1**) și în manșon (**FIG.P-ref.P2**), în timp ce cablul de împământare cu manta galben/verde trebuie conectat la borna relevantă (**FIG.P-ref.P2**).

**AVERTISMENTE** - Când efectuați cablarea și instalarea, consultați standardele în vigoare și, indiferent de caz, aplicați principiile bune practici. Cablurile care transportă diferite tensiuni trebuie să fie păstrate fizic separate unul de celălalt sau trebuie să fie izolate corespunzător cu o izolație suplimentară de cel puțin 1 mm. Cablurile trebuie să fie asigurate cu fixare suplimentară în apropierea bornelor, utilizând dispozitive precum coliere de cablu. Toate cablurile de conectare trebuie să fie ținute suficient de departe de disipatoare.

**11.1) COMENZI LOCALE Fig. G**

În timp ce afișajul este oprit, apăsarea tastei + comandă deschiderea porții și apăsarea tastei - comandă închiderea acesteia. Prin apăsarea din nou a tastei în timp ce dispozitivul automatizat se mișcă, se comandă o OPRIRE.

**12) DISPOZITIVE DE SIGURANȚĂ**

**Notă: utilizați numai dispozitive de siguranță cu contact liber de comutare.**

**12.1) DISPOZITIVE TESTATE Fig. S**

**12.2) CONECTAREA UNEI PERECHI DE FOTOCELULE NETESTATE Fig. H1**

**12.3) CONECTAREA UNEI PERECHI DE FOTOCELULE TESTATE Fig. H2**

**13) ACCES LA MENIUL SIMPLIFICAT : FIG.1**

**13.1) APELARE MENIURI: FIG. 2**

**13.2) MENU PARAMETRI (PR-Rf) (TABEL PARAMETRI „A”)**

**13.3) MENU LOGICĂ (L-ic) (tabel LOGICĂ „B”)**

**13.4) MENU RADIO (R-Rd io) (TABEL RADIO „C”)**

- **NOTĂ IMPORTANTĂ: PRIMUL TRANSMIȚĂTOR MEMORAT TREBUIE IDENTIFICAT PRIN ATAȘAREA ETICHETEI DE TASTĂ (MASTER).**

În cazul programării manuale, primul transmțător atribuie CODUL TASTEI RECEPTORULUI: acest cod este necesar pentru a clona ulterior transmțătoarele radio. Receptorul încorporat pe placă Clonix are, de asemenea, o serie de caracteristici avansate importante:

- Clonarea transmțătorului principal (cod de rulare sau cod fix).
- Clonare pentru a înlocui transmțătoarele introduse deja în receptor.
- Gestionarea bazei de date a transmțătorului.
- Gestionarea grupului de receptoare.

Pentru a utiliza aceste caracteristici avansate, consultați instrucțiunile programatorului universal portabil și ghidul general de programare a receptorului.

**13.5) MENU MOD IMPLICIT (dEFRLUL t)**

Restabilește setările din fabrică IMPLICITE ale controlerului. După această resetare, va trebui să executați din nou funcția SETARE AUTOMATĂ.

**13.6) MENU LIMBĂ (L-RNGURGE)**

Folosit pentru a seta limba programatorului pe afișaj.

# MANUAL DE INSTALARE

	Bornă	Definiție	Descriere
Alimentare electrică	L	FAZĂ	Alimentare electrică monofazată
	N	NEUTRU	
	JP31	PRIM TRASF	
	JP32		
		JP13	SEC TRASF
Motor	10	MOT +	Conexiune motor
	11	MOT -	
Aux	20	AUX 0 - CONTACT ALIMENTAT 24 V (N.D.) (MAX. 1 A)	Leșire configurabilă AUX 0 - Setare implicită LAMPĂ INTERMITENTĂ. CANAL RADIO 2 / LUMINĂ DE DESCHIDERE POARTĂ SCA / comandă LUMINĂ DE CURTOAZIE / comandă LUMINĂ ZONĂ / LUMINĂ TREPTE / ALARMĂ DESCHIDERE POARTĂ / LUMINĂ INTERMITENTĂ / ÎNCHIZĂTOR CU SOLENOID / DISPOZITIV DE BLOCARE MAGNETIC / ÎNȚREȚINERE / LUMINĂ INTERMITENTĂ ȘI ÎNȚREȚINERE. Consultați tabelul „Configurare ieșire AUX”.
	21		
	26	AUX 3 - CONTACT LIBER (N.D.) (Max. 24 V 1 A)	Leșire configurabilă AUX 3 - Setare implicită leșire CANAL RADIO 2. CANAL RADIO 2 / LUMINĂ DE DESCHIDERE POARTĂ SCA / comandă LUMINĂ DE CURTOAZIE / comandă LUMINĂ ZONĂ / LUMINĂ TREPTE / ALARMĂ DESCHIDERE POARTĂ / LUMINĂ INTERMITENTĂ / ÎNCHIZĂTOR CU SOLENOID / DISPOZITIV DE BLOCARE MAGNETIC. Consultați tabelul „Configurare ieșire AUX”.
	27		
Limitatoare	41	+REF SWE	Valoare comună limitator
	42	SWC	Limitator de închidere SWC (N.C.).
	43	SWO	Limitator de închidere SWO (N.C.).
Alimentare electrică accesorii	50	24V~ (-)	Leșire alimentare electrică accesorii.
	51	24V~ (+)	
	52	24 Vsafe	Leșire de alimentare pentru dispozitivele de siguranță verificate (transmițătorul fotocelulei și transmițătorul marginii sensibile). Leșirea este activă numai în timpul ciclului de manevrare.
Comenzi	60	Comenzi	Comenzi comune intrări IC 1 e IC 2
	61	IC 1	Intrare de comandă configurabilă 1 (N.O.) - Implicit START E. START E / START I / OPEN / CLOSE / PED / TIMER / TIMER PED Consultați tabelul „Configurarea intrărilor de comandă”.
	62	IC 2	Intrare de comandă configurabilă 2 (N.O.) - Implicit PED. START E / START I / OPEN / CLOSE / PED / TIMER / TIMER PED Consultați tabelul „Configurarea intrărilor de comandă”.
Dispozitive de siguranță	70	Comenzi	Comenzi comune intrări STOP, SAFE 1 e SAFE 2
	71	PORNIRE	Buton de comandă PORNIRE (N.D.). Funcționare conform logicii „3/4 PAȘI”
	72	SAFE 1	Intrare de siguranță configurabilă 1 (N.C.) - Implicit PHOT. PHOT / PHOT TEST / PHOT OP / PHOT OP TEST / PHOT CL / PHOT CL TEST / BAR / BAR TEST / BAR 8K2 / BAR OP / BAR OP TEST / BAR 8K2 OP / BAR CL / BAR CL TEST / BAR 8K2 CL Consultați tabelul „Configurarea intrărilor de siguranță”.
	73	FAULT 1	Intrare de test pentru dispozitivele de siguranță conectate la SAFE 1.
	74	SAFE 2	Intrare de siguranță configurabilă 2 (N.C.) - Implicit BAR. PHOT / PHOT TEST / PHOT OP / PHOT OP TEST / PHOT CL / PHOT CL TEST / BAR / BAR TEST / BAR 8K2 / BAR OP / BAR OP TEST / BAR 8K2 OP / BAR CL / BAR CL TEST / BAR 8K2 CL Consultați tabelul „Configurarea intrărilor de siguranță”.
	75	FAULT 2	Intrare de test pentru dispozitivele de siguranță conectate la SAFE 2.
Antenă	Y	ANTENĂ	Intrare antenă. Utilizați o antenă reglată la 433 MHz. Utilizați cablu coaxial RG58 pentru a conecta antena și receptorul. Corpurile metalice apropiate de antenă pot interfera cu recepția radio. Dacă intervalul transmițătorului este limitat, deplasați antena într-o poziție mai potrivită.
	#	PROTECȚIE	

### Configurare ieșire AUX

Logică Aux = 0 - Ieșire CANAL RADIO 2. Contactul rămâne închis timp de 1 s când se activează canalul radio 2.
Logică Aux = 1 - SCA Ieșire LAMPĂ DESCHIDERE POARTĂ. Contactul rămâne închis în timpul deschiderii și cu canalul deschis, intermitent în timpul închiderii, deschis cu canalul închis.
Logică Aux = 2 - Ieșire comandă LAMPĂ DE CURTOAZIE. Contactul rămâne activ timp de 90 de secunde după ultima operație.
Logică Aux = 3 - Ieșire comandă LAMPĂ DE ZONĂ. Contactul rămâne închis pentru întreaga durată de funcționare.
Logică Aux = 4 - Ieșire LUMINĂ TREPTE. Contactul rămâne închis timp de o secundă la începutul funcționării.
Logică Aux = 5 - Ieșire ALARMĂ DESCHIDERE POARTĂ. Contactul rămâne închis în cazul în care canalul rămâne deschis pentru a dubla timpul setat TCA.
Logică Aux = 6 - Ieșire LAMPĂ INTERMITENTĂ. Contactul rămâne închis în timp ce canaturile funcționează.
Logică Aux = 7 - Ieșire ÎNCHIZĂTOR CU SOLENOID. Contactul rămâne închis timp de 2 secunde de fiecare dată când poarta este deschisă.
Logică Aux = 8 - Ieșire DISPOZITIV DE BLOCARE MAGNETIC. Contactul rămâne închis în timp ce poarta este închisă.
Logică Aux = 9 - Ieșire pentru ÎNȚREȚINERE. Contactul rămâne închis odată ce valoarea setată pentru parametrul Întreținere este atinsă, pentru a raporta că întreținerea este necesară.
Logică Aux = 10 - Ieșire LAMPĂ INTERMITENTĂ ȘI ÎNȚREȚINERE. Contactul rămâne închis în timp ce canaturile funcționează. Dacă se atinge valoarea setată pentru parametrul Întreținere, odată ce poarta și-a terminat mișcarea și canalul este închis, contactul se închide timp de 10 sec. și se deschide timp de 5 sec. de 4 ori pentru a raporta că este necesară întreținerea.

**Notă:** Dacă nicio ieșire nu este configurată ca ieșire canal radio 2, cel de-al 2-lea canal radio comandă deschiderea pentru pietoni.

### Configurare intrare comandă

Logică IC = 0 - Intrare configurată ca Pornire E. Operare conform logicii de 5LEP-BY-5LEP flou. logică. Pornire externă pentru comanda semaforului.
Logică IC = 1 - Intrare configurată ca Pornire I. Operare conform logicii de 5LEP-BY-5LEP flou. logică. Pornire internă pentru comanda semaforului.
Logică IC = 2 - Intrare configurată ca Deschidere. Comanda determină deschiderea canaturilor. Dacă intrarea rămâne închisă, canaturile rămân deschise până când contactul este deschis. Când contactul este deschis, dispozitivul automatizat se închide după timpul TCA, dacă este activat.
Logică IC = 3 - Intrare configurată ca Închidere. Comanda determină închiderea canaturilor.
Logică IC = 4 - Intrare configurată ca Piet. Comanda determină deschiderea canatului în poziția de deschidere (parțială) pentru pietoni. Operare conform logicii PPS-cU-PRS. logică
Logică IC = 5 - Intrare configurată ca Temporizator. Funcționare la fel ca la deschidere, cu excepția închiderii, este garantată chiar și după o întrerupere a alimentării electrice de la rețea.
Logică IC = 6 - Intrare configurată ca Temporizator piet. Comanda determină deschiderea canatului în poziția de deschidere (parțială) pentru pietoni. Dacă intrarea rămâne închisă, canalul rămâne deschis până când contactul este deschis. Dacă intrarea rămâne închisă și este activată o comandă Pornire E, Pornire I sau Deschidere, se efectuează un ciclu complet de deschidere/inchidere înainte de a reveni la poziția de deschidere pentru pieton. Închiderea este garantată chiar și după o întrerupere a alimentării electrice de la rețea.

## Configurare intrare de siguranță

<p>Logică SIGURANȚA = 0 - Intrare configurată ca Fot (fotocelulă) netestată (*). (fig.U, ref.1). Permite conectarea dispozitivelor care nu sunt echipate cu contacte suplimentare de test. Atunci când fasciculul este întrerupt, fotocelulele sunt active atât în timpul deschiderii, cât și în timpul închiderii. Atunci când fasciculul este întrerupt în timpul închiderii, mișcarea este inversată numai după ce fotocelula este curățată. Dacă nu este utilizat, lăsați conductorul de sântare introdus.</p> <p>Logică SIGURANȚA = 1 - Intrare configurată ca test FOTOCELULA (fotocelulă testată). (fig.U, ref.2). Pornește testarea fotocelulei la pornirea funcționării. Atunci când fasciculul este întrerupt, fotocelulele sunt active atât în timpul deschiderii, cât și în timpul închiderii. Atunci când fasciculul este întrerupt în timpul închiderii, mișcarea este inversată numai după ce fotocelula este curățată.</p> <p>Logică SIGURANȚA = 2 - Intrare configurată ca Desc fot (fotocelulă activă numai în timpul deschiderii) netestată (*). (fig.U, ref.1). Permite conectarea dispozitivelor care nu sunt echipate cu contacte suplimentare de test. În cazul în care fasciculul este întrerupt, funcționarea fotocelulei este dezactivată în timpul închiderii. În timpul deschiderii, oprește mișcarea atâta timp cât fasciculul fotocelulei rămâne întrerupt. Dacă nu este utilizat, lăsați conductorul de sântare introdus.</p> <p>Logică SIGURANȚA = 3 - Intrare configurată ca Test desc fot (fotocelulă testată activă numai în timpul deschiderii) (fig.U, ref.2). Pornește testarea fotocelulei la pornirea funcționării. În cazul în care fasciculul este întrerupt, funcționarea fotocelulei este dezactivată în timpul închiderii. În timpul deschiderii, oprește mișcarea atâta timp cât fasciculul fotocelulei rămâne întrerupt.</p> <p>Logică SIGURANȚA = 4 - Intrare configurată ca Inc fot (fotocelulă activă numai în timpul închiderii) netestată (*). (fig.U, ref.1). Permite conectarea dispozitivelor care nu sunt echipate cu contacte suplimentare de test. În cazul în care fasciculul este întrerupt, funcționarea fotocelulei este dezactivată în timpul deschiderii. În timpul închiderii, mișcarea este inversată imediat. Dacă nu este utilizat, lăsați conductorul de sântare introdus.</p> <p>Logică SIGURANȚA = 5 - Intrare configurată ca Test inc fot (fotocelulă testată activă numai în timpul închiderii) (fig.U, ref.2). Pornește testarea fotocelulei la pornirea funcționării. În cazul în care fasciculul este întrerupt, funcționarea fotocelulei este dezactivată în timpul deschiderii. În timpul închiderii, mișcarea este inversată imediat.</p> <p>Logică SIGURANȚA = 6 - Intrare configurată ca Barieră (margine de siguranță) netestată (*). (fig.U, ref.3). Permite conectarea dispozitivelor care nu sunt echipate cu contacte suplimentare de test. Comanda inversează mișcarea timp de 2 sec. Dacă nu este utilizat, lăsați conductorul de sântare introdus.</p> <p>Logică SIGURANȚA = 7 - Intrare configurată ca Barieră (margine de siguranță testată) (fig.U, ref.4). Pornește testarea marginii de siguranță la pornirea funcționării. Comanda inversează mișcarea timp de 2 secunde.</p> <p>Logică SIGURANȚA = 8 - Intrare configurată ca Barieră 8k2 (fig.U, ref.5). Intrare pentru margine rezistivă 8K2. Comanda inversează mișcarea timp de 2 secunde.</p> <p>Logică SIGURANȚA = 9 - Intrare configurată ca Desc barieră, margine de siguranță cu inversare activă numai în timpul deschiderii, dacă este activată în timpul închiderii, sistemul de automatizare se oprește (STOP) (Fig. D, ref. 3). Permite conectarea dispozitivelor care nu sunt echipate cu contact suplimentar de testare. Acționarea în timpul deschiderii face ca mișcarea să fie inversată timp de 2 secunde, acționarea în timpul închiderii face ca automatizarea să se oprească. Dacă nu este utilizat, lăsați conductorul de sântare introdus.</p> <p>Logică SIGURANȚA = 10 - Intrare configurată ca Test desc barieră, margine de siguranță cu inversare activă numai în timpul deschiderii, dacă este activată în timpul închiderii, sistemul de automatizare se oprește (STOP) (Fig. D, ref. 4). Activează testarea marginilor de siguranță la operația de pornire. Acționarea în timpul deschiderii face ca mișcarea să fie inversată timp de 2 secunde, acționarea în timpul închiderii face ca automatizarea să se oprească.</p> <p>Logică SIGURANȚA = 11 - Intrare configurată ca Desc barieră 8k2, margine de siguranță 8k2 cu inversare activă numai în timpul deschiderii, dacă este activată în timpul închiderii, sistemul de automatizare se oprește (STOP) (Fig. D, ref. 5). Acționarea în timpul deschiderii face ca mișcarea să fie inversată timp de 2 secunde, acționarea în timpul închiderii face ca automatizarea să se oprească.</p> <p>Logică SIGURANȚA = 12 - Intrare configurată ca Inc barieră, margine de siguranță cu inversare activă numai în timpul închiderii, dacă este activată în timpul deschiderii, sistemul de automatizare se oprește (STOP) (Fig. D, ref. 3). Permite conectarea dispozitivelor care nu sunt echipate cu contact suplimentar de testare. Acționarea în timpul închiderii face ca mișcarea să fie inversată timp de 2 secunde, acționarea în timpul deschiderii face ca automatizarea să se oprească. Dacă nu este utilizat, lăsați conductorul de sântare introdus.</p> <p>Logică SIGURANȚA = 13 - Intrare configurată ca Test inc barieră, margine de siguranță cu inversare activă numai în timpul închiderii, dacă este activată în timpul deschiderii, sistemul de automatizare se oprește (STOP) (Fig. D, ref. 4). Activează testarea marginilor de siguranță la operația de pornire. Acționarea în timpul închiderii face ca mișcarea să fie inversată timp de 2 secunde, acționarea în timpul deschiderii face ca automatizarea să se oprească.</p> <p>Logică SIGURANȚA = 14 - Intrare configurată ca Inc barieră 8k2, margine de siguranță cu inversare activă numai în timpul închiderii, dacă este activată în timpul deschiderii, sistemul de automatizare se oprește (STOP) (Fig. D, ref. 5). Acționarea în timpul închiderii face ca mișcarea să fie inversată timp de 2 secunde, acționarea în timpul deschiderii face ca automatizarea să se oprească.</p>
--

(\* **Dacă sunt instalate dispozitive de tip „D” (așa cum sunt definite de EN12453), conectați-le în mod neverificat, efectuați întreținerea obligatorie cel puțin o dată la șase luni.**

### 13.7) MENUI SETARE AUTOMATĂ (PULSOSELE)

- Pentru cele mai bune rezultate, este recomandat să executați funcția de setare automată cu motoarele inactice (adică să nu fie supraîncălzite de un număr considerabil de operații consecutive).
- Lansați o operație de setare automată mergând la meniul relevant.
- De îndată ce apăsați butonul OK, se afișează mesajul „.....” și unitatea de comandă trimite dispozitivului o comandă de efectuare a unui ciclu complet (deschidere urmată de închidere), timp în care valoarea minimă de ciclu necesară deplasării canatului este setată automat.

Numărul de cicluri necesar pentru funcția de setare automată poate varia de la 1 la 3. În această etapă, este important să evitați întreruperea fasciculelor fotocelulelor și să nu utilizați comenzile PORNIRE și OPRIRE sau afișajul. Apăsarea simultană a tastelor + și - în timpul acestei etape oprește automat dispozitivul și iese din operațiunea de autoconfigurare, iar pe afișaj este vizualizat mesajul KO. Odată ce această operație este finalizată, unitatea de comandă va seta automat valorile optime ale cuplului. Verificați-le și, unde este necesar, modificați-le conform descrierii din secțiunea de programare.

**⚠ AVERTISMENT! Verificați dacă forța de impact măsurată la punctele prevăzute de standardul EN 12445 este mai mică decât valoarea stabilită de standardul EN 12453.**

**⚠ Forțele de impact pot fi reduse prin utilizarea marginilor deformabile.**

**⚠ Avertisment! În timp ce funcția de setare automată se execută, funcția de detectare a obstacolelor nu este activă. În consecință, instalatorul trebuie să monitorizeze mișcările sistemului automatizat și să țină persoanelor și obiectelor aflate în proprietatea dumneavoastră în afara razei de acțiune a sistemului automatizat.**

### PROCEDURĂ DE TESTARE INSTALAȚIE

1. Executați ciclul SETARE AUTOMATĂ (\*)
2. Verificați forțele de impact: dacă acestea se încadrează în limitele (\*\*), treceți la punctul 10 al procedurii, în caz contrar
3. Dacă este necesar, reglați parametrii vitezei și sensibilitate (forță): consultați tabelul de parametri.
4. Verificați din nou forțele de impact: dacă acestea se încadrează în limitele (\*\*), treceți la punctul 10 al procedurii, în caz contrar
5. Aplicați un profil de amortizare a șocului
6. Verificați din nou forțele de impact: dacă acestea se încadrează în limitele (\*\*), treceți la punctul 10 al procedurii, în caz contrar
7. Aplicați dispozitive de protecție sensibile la presiune sau electrosensibile (cum ar fi o margine de siguranță) (\*\*\*)
8. Verificați din nou forțele de impact: dacă acestea se încadrează în limitele (\*\*), treceți la punctul 10 al procedurii, în caz contrar
9. Permiteți mecanismului de acționare să se deplaseze numai în modul „Om mort”
10. Asigurați-vă că toate dispozitivele proiectate pentru a detecta obstacolele din zona de funcționare a sistemului funcționează corect

(\*) Înainte de a executa funcția de setare automată, asigurați-vă că ați efectuat corect toate operațiile de asamblare și de siguranță, așa cum se specifică în avertismentele de instalare din manualul de utilizare.

(\*\*)/Pe baza analizei de risc, poate fi necesar să aplicați oricum dispozitive de protecție sensibile

### 13.8) MENUI STATISTICI (SELE)

Utilizat pentru vizualizarea versiunii plăcii, numărul total de operații (de ordinul sutelor), numărul de transmisitoare memorate și ultimele 30 de erori (primele 2 cifre indică poziția, ultimele 2 indică codul de eroare). Eroarea 01 este cea mai recentă.

### 13.9) MENUI PAROLĂ (PASSWORD)

Utilizat pentru a seta o parolă pentru programarea fără fir a plăcii prin rețeaua U-link. Cu logica „NIVEL DE PROTECȚIE” setată la 1, 2, 3, 4, parola este necesară pentru a avea acces la meniurile de programare. După 10 încercări consecutive eșuate de conectare, va trebui să așteptați 3 minute înainte de a încerca din nou. În acest timp, ori de câte ori se face o încercare de conectare, afișajul va indica mesajul „BLOC”. Parola implicită este 1234.

### 14) CONECTARE CU PLĂCI DE EXTENSIE ȘI PROGRAMATOR UNIVERSAL PORTABIL VERSIUNE > V1.40 (Fig. O) Consultați manualul specific.

**AVERTISMENT! Setările incorecte pot duce la deteriorarea proprietății și la rănirea persoanelor și a animalelor.**

### 15) MODULE OPȚIONALE U-LINK

Consultați instrucțiunile U-link pentru module.

#### 15.1) CONSULTAȚI INSTRUCȚIUNILE MODULULUI U-LINK (Fig. R).

Consultați instrucțiunile U-link pentru module.  
NOTĂ: Pe placa setată ca secundară, intrarea margine de siguranță (margine de siguranță / test margine de siguranță / margine de siguranță 8k2) trebuie setată numai la SIGURANȚĂ2.

### 16) INVERSAREA DIRECȚIEI DE DESCHIDERE (Fig. U)

#### 17) RESETAREA SETĂRILOR DIN FABRICĂ (Fig. S)

**AVERTISMENT:** această operație va restabili setările din fabrică ale unității de comandă și toate transmisitoarele stocate în memoria sa vor fi șterse. AVERTISMENT! Setările incorecte pot duce la deteriorarea proprietății și la rănirea persoanelor și a animalelor.

- Întrerupeți alimentarea la placă (Fig. S, ref. 1)
- Deschideți intrarea Oprire și apăsați tastele - și OK simultan (Fig. S, ref. 2)
- Porniți alimentarea plăcii (Fig. S, ref. 3)
- Afișajul va indica mesajul RST; confirmați în decurs de 3 sec. apăsând tasta OK (Fig. S, ref. 4)
- Așteptați finalizarea procedurii (Fig. S, ref. 5)
- Procedură terminată (Fig. S, ref. 6)

TABEL „A” - MENIU PARAMETRI - (PAR-RF)

Parametru	min.	max.	Mod implicit	Personal	Definiție	Descriere
tCR	0	120	10		TimP de închidere automată [s]	TimP de așteptare înainte de închiderea automată.
tRFLOHE. CLRE	1	180	40		TimP de eliberare zonă semafor [s]	TimP de eliberare a zonei care trece prin traficul comandat de semafor.
oPd ISL. SLoUd	1(***)	50	10		Distanță de încetinire în timpul deschiderii [%]	Distanță de încetinire a motorului (motoarelor) în timpul deschiderii, furnizată ca procent din totalul cursei. <b>AVERTISMENT: Odată ce parametrul a fost editat, este necesar un ciclu complet de deschidere/inchidere neîntrerupt.</b> <b>AVERTISMENT: când afișajul indică „SET” (SETARE), detectarea obstacolelor nu este activă.</b>
CLd ISL. SLoUd	1(***)	50	10		Distanță de încetinire în timpul închiderii [%]	Distanță de încetinire a motorului (motoarelor) în timpul închiderii, furnizată ca procent din totalul cursei. <b>AVERTISMENT: Odată ce parametrul a fost editat, este necesar un ciclu complet de deschidere/inchidere neîntrerupt.</b> <b>AVERTISMENT: când afișajul indică „SET” (SETARE), detectarea obstacolelor nu este activă.</b>
PARt IRL oPEr InG	10	99	20		Deschidere parțială [%]	Distanță de deschidere parțială ca procent din deschiderea totală după activarea comenzii pentru pietoni PIET.
oPForcE	1	99	50		Forța canatului în timpul deschiderii [%]	Forță exercitată de canat/canaturi în timpul deschiderii. Aceasta este procentul de forță exercitată, dincolo de forța stocată în timpul ciclului de setare automată (și actualizată ulterior), înainte de generarea unei alarme de obstacol. Parametrul este setat automat cu ajutorul funcției de setare automată. <b>AVERTISMENT: Aceasta influențează direct forța de impact: asigurați-vă că cerințele de siguranță actuale sunt respectate cu valoarea setată (*).</b> <b>Instalați dispozitive de siguranță anti-strivire, unde este necesar (**).</b>
CL5ForcE	1	99	50		Forța canatului în timpul închiderii [%]	Forță exercitată de canat/canaturi în timpul închiderii. Aceasta este procentul de forță exercitată, dincolo de forța stocată în timpul ciclului de setare automată (și actualizată ulterior), înainte de generarea unei alarme de obstacol. Parametrul este setat automat cu ajutorul funcției de setare automată. <b>AVERTISMENT: Aceasta influențează direct forța de impact: asigurați-vă că cerințele de siguranță actuale sunt respectate cu valoarea setată (*).</b> <b>Instalați dispozitive de siguranță anti-strivire, unde este necesar (**).</b>
oP5LudForcE	1	99	50		Forța canatului/canaturilor în timpul etapei de încetinire	„Forță exercitată de canat/canaturi în timpul deschiderii la viteză de încetinire”. Aceasta este procentul de forță exercitată, dincolo de forța stocată în timpul ciclului de setare automată (și actualizată ulterior), înainte de generarea unei alarme de obstacol. Parametrul este setat automat cu ajutorul funcției de setare automată. <b>AVERTISMENT: Aceasta influențează direct forța de impact: asigurați-vă că cerințele de siguranță actuale sunt respectate cu valoarea setată (*).</b> <b>Instalați dispozitive de siguranță anti-strivire, unde este necesar (**).</b>
CL55LudForcE	1	99	50		Forță canat/canaturi în timpul închiderii pe parcursul încetirii [%]	„Forță exercitată de canat/canaturi în timpul închiderii la viteză de încetinire.” Aceasta este procentul de forță exercitată, dincolo de forța stocată în timpul ciclului de setare automată (și actualizată ulterior), înainte de generarea unei alarme de obstacol. Parametrul este setat automat cu ajutorul funcției de setare automată. <b>AVERTISMENT: Aceasta influențează direct forța de impact: asigurați-vă că cerințele de siguranță actuale sunt respectate cu valoarea setată (*).</b> <b>Instalați dispozitive de siguranță anti-strivire, unde este necesar (**).</b>
oP SPEEd	15	99	99		Viteză deschidere [%]	Procent din viteză maximă care poate fi atinsă de motor (motoare) în timpul deschiderii. <b>AVERTISMENT: Odată ce parametrul a fost editat, este necesar un ciclu complet de deschidere/inchidere neîntrerupt.</b> <b>AVERTISMENT: când afișajul indică „SET” (SETARE), detectarea obstacolelor nu este activă.</b>
CL SPEEd	15	99	99		Viteză închidere [%]	Procent din viteză maximă care poate fi atinsă de motor (motoare) în timpul închiderii. <b>AVERTISMENT: Odată ce parametrul a fost editat, este necesar un ciclu complet de deschidere/inchidere neîntrerupt.</b> <b>AVERTISMENT: când afișajul indică „SET” (SETARE), detectarea obstacolelor nu este activă.</b>
SLoU SPEEd	15	30	25		Viteză de încetinire [%]	Viteză de deschidere și de închidere a motorului (motoarelor) în timpul etapei de încetinire, furnizată ca procent din viteză maximă de rulare. <b>AVERTISMENT: Odată ce parametrul a fost editat, este necesar un ciclu complet de deschidere/inchidere neîntrerupt.</b> <b>AVERTISMENT: Când afișajul indică „SET” (SETARE), detectarea obstacolelor nu este activă.</b>
IR InEtErRncE	0	250	0		Programare număr de operații pentru pragul de întreținere [de ordinul sutelor]	Vă permite să setați un număr de operații după care nevoia de întreținere va fi raportată la ieșirea AUX configurată ca întreținere sau Lampă intermitentă și întreținere.

(\*) În Uniunea Europeană, se aplică standardul EN 12453 pentru limitări de forță și standardul EN 12445 pentru metoda de măsurare.

(\*\*) Forțele de impact pot fi reduse prin utilizarea marginilor deformabile.



(\*\*\*) Dacă valoarea calculată este sub 30 cm, este setată la 30 cm.

TABEL „B” - MENIU LOGICĂ - (LoU IC)

Logică	Definiție	Mod implicit	Setare de încrucișare utilizată	Elemente opționale																												
tCR	TimP de închidere automată	0	0	Logica nu este activată																												
			1	Pornire închidere automată																												
FR5t CL5.	Închidere rapidă	0	0	Logica nu este activată																												
			1	Se închide la 3 secunde după ce fotocelulele sunt șterse înainte de a aștepta trecerea TCA-ului setat.																												
5tEP-by-5tEP NoUErnt	Mișcare pas cu pas	0	0	Intrări configurate ca Pornire E, Pornire I, acționare Pieton cu logică cu 4 pași.																												
			1	Intrări configurate ca Pornire E, Pornire I, acționare Pieton cu logică cu 3 pași. Impuls în timpul închiderii, inversează mișcarea.																												
			2	Intrări configurate ca Pornire E, Pornire I, acționare Pieton cu logică cu 2 pași. Mișcarea se inversează cu fiecare impuls.																												
				<table border="1"> <thead> <tr> <th colspan="4">mișc. pas cu pas</th> </tr> <tr> <th></th> <th>2 PAȘI</th> <th>3 PAȘI</th> <th>4 PAȘI</th> </tr> </thead> <tbody> <tr> <td>ÎNCHIS</td> <td>DESCHIDE</td> <td>DESCHIDE</td> <td>DESCHIDE</td> </tr> <tr> <td>ÎN TIMPUL ÎNCHIDERII</td> <td></td> <td></td> <td>OPREȘTE</td> </tr> <tr> <td>DESCHIDERE</td> <td>ÎNCHIDE</td> <td>ÎNCHIDE</td> <td>ÎNCHIDE</td> </tr> <tr> <td>ÎN TIMPUL DESCHIDERII</td> <td></td> <td>OPRIRE + TCA</td> <td>OPRIRE + TCA</td> </tr> <tr> <td>DUPĂ OPRIRE</td> <td>DESCHIDE</td> <td>DESCHIDE</td> <td>DESCHIDE</td> </tr> </tbody> </table>	mișc. pas cu pas					2 PAȘI	3 PAȘI	4 PAȘI	ÎNCHIS	DESCHIDE	DESCHIDE	DESCHIDE	ÎN TIMPUL ÎNCHIDERII			OPREȘTE	DESCHIDERE	ÎNCHIDE	ÎNCHIDE	ÎNCHIDE	ÎN TIMPUL DESCHIDERII		OPRIRE + TCA	OPRIRE + TCA	DUPĂ OPRIRE	DESCHIDE	DESCHIDE	DESCHIDE
mișc. pas cu pas																																
	2 PAȘI	3 PAȘI	4 PAȘI																													
ÎNCHIS	DESCHIDE	DESCHIDE	DESCHIDE																													
ÎN TIMPUL ÎNCHIDERII			OPREȘTE																													
DESCHIDERE	ÎNCHIDE	ÎNCHIDE	ÎNCHIDE																													
ÎN TIMPUL DESCHIDERII		OPRIRE + TCA	OPRIRE + TCA																													
DUPĂ OPRIRE	DESCHIDE	DESCHIDE	DESCHIDE																													

# MANUAL DE INSTALARE

D814275 0AA22\_03

Logică	Definiție	Mod implicit	Setare de încrucișare utilizată	Elemente opționale
PrE-ALArn	Pre-alarmă	0	0	Lampa intermitentă se aprinde în același timp cu pornirea motorului (motoarelor).
			1	Lampa intermitentă se aprinde cu aprox. 3 secunde înainte ca motorul (motoarele) să pornească.
hold-to-run	„Om mort”	0	0	Funcționare cu impuls.
			1	Mod „Om mort”. Intrarea 61 este configurată ca DESCHIDERE. Intrarea 62 este configurată ca ÎNCHIDERE. Funcționarea continuă atât timp cât tastele DESCHIDERE sau ÎNCHIDERE sunt menținute apăsată.  <b>AVERTISMENT: dispozitivele de siguranță nu sunt activate.</b>
			2	Mod „Om mort” de urgență. Funcționare cu impuls uzuală. Dacă placa nu reușește să testeze dispozitivul de siguranță (fotocelula sau marginea de siguranță, Er0x) de trei ori la rând, este activat modul „Om mort” care va rămâne activ timp de 1 minut după eliberarea tastelor DESCHIDERE - ÎNCHIDERE. Intrarea 61 este configurată ca DESCHIDERE. Intrarea 62 este configurată ca ÎNCHIDERE.  <b>AVERTISMENT: cu dispozitivul setat la modul de urgență „Om mort”, dispozitivele de siguranță nu sunt activate.</b>
ibl oPEr	Impulsuri de blocare în timpul deschiderii	0	0	Impulsul de la intrările configurate ca Pornire E, Pornire I, PIET are efect în timpul deschiderii.
			1	Impulsul de la intrările configurate ca Pornire E, Pornire I, PIET nu are efect în timpul deschiderii.
ibl tcr	Impulsuri de blocare în timpul TCA	0	0	Impulsul de la intrările configurate ca Pornire E, Pornire I, Piet are efect în timpul pauzei TCA.
			1	Impulsul de la intrările configurate ca Pornire E, Pornire I, Piet nu are efect în timpul pauzei TCA.
ibl cLOSE	Impulsuri de blocare în timpul închiderii	0	0	Impulsul de la intrările configurate ca Pornire E, Pornire I, Piet are efect în timpul închiderii.
			1	Impulsul de la intrările configurate ca Pornire E, Pornire I, Piet nu are efect în timpul închiderii.
icE	Funcție ICE	0	0	Pragul de declanșare siguranță Amperostop rămâne la aceeași valoare setată.
			1	Controlerul reglează automat pragul de declanșare a alarmei pentru obstacole la fiecare pornire. Verificați dacă forța de impact măsurată la punctele prevăzute de standardul EN 12445 este mai mică decât valoarea stabilită de standardul EN 12453. În caz de îndoială, utilizați dispozitive de siguranță auxiliare. Această caracteristică este utilă atunci când se lucrează cu instalații care funcționează la temperaturi scăzute. AVERTISMENT: odată ce această funcție a fost activată, va trebui să efectuați o setare automată a ciclului de deschidere și închidere.
oPEr In othEr d IrEcT.	Deschidere în altă direcție	0	0	Mod de operare standard (Consultați Fig.U Ref. 1).
			1	Se deschide în altă direcție față de modul de operare standard (Consultați Fig. U Ref.2)
SAFE 1	Configurarea intrării de siguranță SIGURANȚĂ 1. 72	0	0	Intrare configurată ca Fot (fotocelulă).
			1	Intrare configurată ca test Fotocelulă (fotocelulă testată).
			2	Intrare configurată ca desc Fot (fotocelulă activă numai în timpul deschiderii).
			3	Intrare configurată ca test desc Fot (fotocelulă testată activă numai în timpul deschiderii).
SAFE 2	Configurarea intrării de siguranță SIGURANȚĂ 2. 74	6	4	Intrare configurată ca Înc Fot (fotocelulă activă numai în timpul închiderii).
			5	Intrare configurată ca test Înc Fot (fotocelulă testată activă numai în timpul închiderii).
			6	Intrare configurată ca Barieră, margine de siguranță.
			7	Intrare configurată ca Barieră, margine de siguranță testată.
			8	Intrare configurată ca Barieră 8k2.
			9*	Intrare configurată ca DESC barieră, margine de siguranță cu inversare activă numai în timpul deschiderii. Dacă are loc închiderea, mișcarea se oprește.
			10*	Intrare configurată ca TEST ÎNC barieră, margine de siguranță testată cu inversare activă numai în timpul deschiderii. Dacă are loc închiderea, mișcarea se oprește.
			11*	Intrare configurată ca DESC barieră 8k2, margine de siguranță cu inversare activă numai în timpul deschiderii. Dacă are loc închiderea, mișcarea se oprește.
			12*	Intrare configurată ca ÎNC barieră, margine de siguranță cu inversare activă numai în timpul închiderii. Dacă are loc deschiderea, mișcarea se oprește.
			13*	Intrare configurată ca TEST ÎNC barieră, margine de siguranță testată cu inversare activă numai în timpul închiderii. Dacă are loc deschiderea, mișcarea se oprește.
14*	Intrare configurată ca ÎNC barieră 8k2, margine de siguranță cu inversare activă numai în timpul închiderii. Dacă are loc deschiderea, mișcarea se oprește.			
ic 1	Configurarea intrării comenzii IC 1. 61	0	0	Intrare configurată ca Pornire E.
			1	Intrare configurată ca Pornire I.
			2	Intrare configurată ca Deschidere.
			3	Intrare configurată ca Închidere.
ic 2	Configurarea intrării comenzii IC 2. 62	4	4	Intrare configurată ca Pieton.
			5	Intrare configurată ca Temporizator.
			6	Intrare configurată ca Temporizator pentru pieton.
AUX 0	Configurare ieșire AUX 0. 20-21	6	0	Ieșire configurată ca al 2-lea canal radio.
			1	Ieșire configurată ca SCA (lumină deschidere poartă).
			2	Ieșire configurată ca și comandă lumină de curtoazie.
			3	Ieșire configurată ca și comandă lumină de zonă.
AUX 3	Configurare ieșire AUX 3. 26-37	0	4	Ieșire configurată ca lumină trepte
			5	Ieșire configurată ca alarmă
			6	Ieșire configurată ca lampă intermitentă
			7	Ieșire configurată ca Închizător
			8	Ieșire configurată ca Dispozitiv de blocare magnetic
			9	Ieșire configurată ca Întreținere
			10	Ieșire configurată ca lampă intermitentă și întreținere.
F iHEd codE	Cod fix	0	0	Receptorul este configurat pentru funcționare în mod cod de rulare. Clonele cu cod fix nu sunt acceptate.
			1	Receptorul este configurat pentru funcționare în mod cod fix. Clonele cu cod fix sunt acceptate.

# MANUAL DE INSTALARE

Logică	Definiție	Mod implicit	Setare de încrucișare utilizată	Elemente opționale
Protect Ion LEuEL	Setarea nivelului de protecție	0	0	A - Parola nu este necesară pentru a avea acces la meniurile de programare B - Permite memorarea fără fir a transmițătoarelor. Operațiile în acest mod sunt efectuate în apropierea panoului de comandă și nu necesită acces: - Apăsăți succesiv tasta ascunsă și tasta normală (T1-T2-T3-T4) a unui transmițător care a fost deja memorat în modul standard prin meniul radio. - Apăsăți în interval de 10 sec. tasta ascunsă și cea normală (T1-T2-T3-T4) a unui transmițător care trebuie să fie memorat. Receptorul iese din modul de programare după 10 secunde: puteți utiliza acest timp pentru a introduce alte transmițătoare noi prin repetarea pasului anterior. C - Permite adăugarea automată fără fir a clonelor. Permite clonelor generate cu programatorul universal și reproducătoarelor programate să fie adăugate în memoria receptorului. D - Permite adăugarea automată fără fir a reproducătoarelor. Permite ca reproducătoarele programate să fie adăugate în memoria receptorului. E - Parametrii plăcii pot fi modificați prin rețeaua U-link
			1	A - Vi se solicită să introduceți parola pentru a avea acces la meniurile de programare Parola implicită este 1234. Nu se modifică comportamentul funcțiilor B - C - D - E de la setarea logică 0
			2	A - Vi se solicită să introduceți parola pentru a avea acces la meniurile de programare Parola implicită este 1234. B - Memorarea fără fir a transmițătoarelor este dezactivată. C - Adăugarea automată fără fir a clonelor este dezactivată. Nu se modifică comportamentul funcțiilor D - E de la setarea logică 0
			3	A - Vi se solicită să introduceți parola pentru a avea acces la meniurile de programare Parola implicită este 1234. B - Memorarea fără fir a transmițătoarelor este dezactivată. D - Adăugarea automată fără fir a reproducătoarelor este dezactivată. Nu se modifică comportamentul funcțiilor C - E de la setarea logică 0
			4	A - Vi se solicită să introduceți parola pentru a avea acces la meniurile de programare Parola implicită este 1234. B - Memorarea fără fir a transmițătoarelor este dezactivată. C - Adăugarea automată fără fir a clonelor este dezactivată. D - Adăugarea automată fără fir a reproducătoarelor este dezactivată. E - Opțiunea de editare a parametrilor plăcii prin rețeaua U-link este dezactivată. Transmițătoarele sunt memorate numai utilizând meniul Radio relevant. IMPORTANT: Acest nivel ridicat de securitate împiedică clonele nedorite să obțină acces și, de asemenea, oprește interferențele radio, dacă există.
SER IRL ModE	Mod serial (Identifică modul în care placa este configurată într-o conexiune de rețea BFT).	0	0	Standard SECUNDAR: placa primește și comunică comenzi/diagnosticări/etc.
			1	Standard PRINCIPAL: placa trimite comenzi de activare (PORNIRE, DESCHIDERE, ÎNCHIDERE, PIETON, OPRIRE) altor plăci.
			2	SECUNDAR cu canaturi opuse în rețea locală: unitatea de comandă este secundară într-o rețea de canaturi opuse fără modul inteligent (fig. R)
			3	PRINCIPAL cu canaturi opuse în rețea locală: unitatea de comandă este boxa principală într-o rețea de canaturi opuse fără modul inteligent (fig. R)
Addr-ESS	Adresă	0	[ ____ ]	Identifică adresa plăcii de la 0 la 119 într-o conexiune locală de rețea BFT. (consultați secțiunea MODULE OPȚIONALE U-LINK)
EHP 11	Configurarea intrării EXPI1 pe placa de extensie intrare/ieșire. 1-2	1	0	Intrare configurată ca și comandă Pornire E.
			1	Intrare configurată ca și comandă Pornire I.
			2	Intrare configurată ca și comandă Deschidere.
			3	Intrare configurată ca și comandă Închidere.
			4	Intrare configurată ca și comandă Pieton.
			5	Intrare configurată ca și comandă Temporizator.
			6	Intrare configurată ca și comandă Temporizator pieton.
			7	Intrare configurată ca siguranță Fot (fotocelulă).
			8	Intrare configurată ca siguranță desc Fot (fotocelulă activă numai în timpul deschiderii).
			9	Intrare configurată ca siguranță înc Fot (fotocelulă activă numai în timpul închiderii).
			10	Intrare configurată ca siguranță Barieră (margine de siguranță).
			11	Intrare configurată ca DESC barieră de siguranță, margine de siguranță cu inversare activă numai în timpul deschiderii, dacă la închidere mișcarea se oprește.
			12	Intrare configurată ca ÎNC barieră de siguranță, margine de siguranță cu inversare activă numai în timpul închiderii, dacă la deschidere mișcarea se oprește.
			13	Intrare configurată ca siguranță test Fot, fotocelulă testată. Intrarea 3 (EXPI2) pe placa de extensie de intrare/ieșire este comutată automat la intrarea de testare a dispozitivului de siguranță, EXPFAULT1.
			14	Intrare configurată ca siguranță test Desc fot, fotocelulă testată activă numai în timpul deschiderii. Intrarea 3 (EXPI2) pe placa de extensie de intrare/ieșire este comutată automat la intrarea de testare a dispozitivului de siguranță, EXPFAULT1.
			15	Intrare configurată ca siguranță test Înc fot, fotocelulă testată activă numai în timpul închiderii. Intrarea 3 (EXPI2) pe placa de extensie de intrare/ieșire este comutată automat la intrarea de testare a dispozitivului de siguranță, EXPFAULT1.
			16	Intrare configurată ca siguranță Barieră, margine de siguranță testată. Intrarea 3 (EXPI2) pe placa de extensie de intrare/ieșire este comutată automat la intrarea de testare a dispozitivului de siguranță, EXPFAULT1.
			17	Intrare configurată ca test DESC barieră de siguranță, margine de siguranță cu inversare activă numai în timpul deschiderii; dacă are loc închiderea, mișcarea se oprește. Intrarea 3 (EXPI2) pe placa de extensie de intrare/ieșire este comutată automat la intrarea de testare a dispozitivului de siguranță, EXPFAULT1.
			18	Intrare configurată ca test ÎNC barieră de siguranță, margine de siguranță cu inversare activă numai în timpul închiderii; dacă are loc deschiderea, mișcarea se oprește. Intrarea 3 (EXPI2) pe placa de extensie de intrare/ieșire este comutată automat la intrarea de testare a dispozitivului de siguranță, EXPFAULT1.
EHP 12	Configurarea intrării EXPI2 pe placa de extensie intrare/ieșire. 1-3	0	0	Intrare configurată ca și comandă Pornire E.
			1	Intrare configurată ca și comandă Pornire I.
			2	Intrare configurată ca și comandă Deschidere.
			3	Intrare configurată ca și comandă Închidere.
			4	Intrare configurată ca și comandă Pieton.
			5	Intrare configurată ca și comandă Temporizator.
			6	Intrare configurată ca și comandă Temporizator pieton.
			7	Intrare configurată ca siguranță Fot (fotocelulă).
			8	Intrare configurată ca siguranță desc Fot (fotocelulă activă numai în timpul deschiderii).
			9	Intrare configurată ca siguranță înc Fot (fotocelulă activă numai în timpul închiderii).
			10	Intrare configurată ca siguranță Barieră (margine de siguranță).
			11	Intrare configurată ca DESC barieră de siguranță, margine de siguranță cu inversare activă numai în timpul deschiderii, dacă la închidere mișcarea se oprește.
			12	Intrare configurată ca ÎNC barieră de siguranță, margine de siguranță cu inversare activă numai în timpul închiderii, dacă la deschidere mișcarea se oprește.

# MANUAL DE INSTALARE

Logică	Definiție	Mod implicit	Setare de încrucișare utilizată	Elemente opționale
EHP01	Configurarea ieșirii EXPO2 pe placa de extensie intrare/ieșire 4-5	11	0	Ieșire configurată ca al 2-lea canal radio.
			1	Ieșire configurată ca SCA (lumină deschidere poartă).
			2	Ieșire configurată ca și comandă lumină de curtoazie.
			3	Ieșire configurată ca și comandă lumină de zonă.
EHP02	Configurarea ieșirii EXPO2 pe placa de extensie intrare/ieșire 6-7	11	4	Ieșire configurată ca lumină trepte.
			5	Ieșire configurată ca Alarmă.
			6	Ieșire configurată ca lampă intermitentă.
			7	Ieșire configurată ca Închizător.
			8	Ieșire configurată ca Dispozitiv de blocare magnetic.
	Preiluminare intermitentă semafor	0	9	Ieșire configurată ca Întreținere.
			10	Ieșire configurată ca lampă intermitentă și întreținere.
			11	Ieșire configurată ca și comandă semafor cu placă TLB.
ErAFF Ic L IGHt PrEFLASH InG.	Lampa roșie aprinsă continuu	0	0	Iluminare intermitentă prealabilă oprită.
			1	Luminile roșii clipesc, timp de 3 secunde, la pornirea funcționării.
ErAFF Ic L IGHt rEd LAMP ALLAYS on	Lampa roșie aprinsă continuu	0	0	Luminile roșii sunt oprite când poarta este închisă.
			1	Luminile roșii sunt pornite când poarta este închisă.

TABEL „C” – MENU RADIO (rAd Ia)

Logică	Descriere
Add Start	<b>Adăugare tastă de pornire</b> asociază tasta dorită cu comanda Pornire
Add 2ch	<b>Adaugă tastă canal 2</b> Asociază tasta dorită cu comanda canal radio 2. Dacă nicio ieșire nu este configurată ca ieșire canal radio 2, cel de-al 2-lea canal radio comandă deschiderea pentru pietoni.
ErASE 64	<b>Ștergere listă</b>  <b>AVERTISMENT!</b> Șterge toate transmisoarele memorate din memoria receptorului.
cod rH	<b>Citire cod receptor</b> Afișează codul receptorului necesar pentru clonarea transmisoarelor.
uk	<b>PORNIT</b> = Permite programarea de la distanță a plăcilor printr-un transmisoar W LINK memorat anterior. Acesta rămâne activat timp de 3 minute de la ultima apăsare a transmisoarului W LINK. <b>OPRIT</b> = programare W LINK dezactivată.



[www.bft-automation.com](http://www.bft-automation.com)

**BFT Spa**

Via Lago di Vico, 44 ITALY  
36015 Schio (VI)  
T +39 0445 69 65 11  
F +39 0445 69 65 22

**SPAIN**

**BFT GROUP ITALIBERICA DE AUTOMATISMOS SL**  
Camí de Can Bassa, 6, 08401 Granollers, Barcelona, Spagna

**FRANCE**

**AUTOMATISMES BFT FRANCE SAS**  
50 rue Jean Zay  
69800 Saint-Priest, Francia

**GERMANY**

**BFT ANTRIEBSSYSTEME GMBH**  
Faber-Castell-Straße 29, 90522 Oberasbach, Germania

**UNITED KINGDOM**

**BFT AUTOMATION UK LTD**  
Unit C2-C3 The Embankment Business Park, Vale Road Heaton Mersey Stockport Cheshire SK4 3GL United Kingdom

**BFT AUTOMATION (SOUTH) LTD**  
Enterprise House Murdock Road, Dorcan, Swindon, England, SN3 5HY

**PORTUGAL**

**BFT PORTUGAL SA**  
Urb. Pedrulha lote 9 - Apartado 8123, 3025-248 Coimbra Portugal

**POLAND**

**BFT POLSKA SP ZOO**  
Marecka 49, 05-220 Zielonka, Polonia

**IRELAND**

**BFT AUTOMATION IRELAND**  
Unit D3 City Link Business Park, Old Naas Road, Dublin

**CROATIA**

**BFT ADRIA DOO**  
Obrovac 39, 51218, Dražice, Croazia

**CZECH REPUBLIC**

**BFT CZ SRO**  
Ustecka 533/9, 184 00 Praha 8, Czech

**TURKEY**

**BFT OTOMASYON KAPI**  
Şerifali Mahallesi, no, 34775 Ümraniye/İstanbul, Turchia

**U.S.A.**

**BFT AMERICAS INC.**  
1200 S.W. 35th Avenue Suite B Boynton Beach FL 33426

**AUSTRALIA**

**BFT AUTOMATION AUSTRALIA PTY**  
29 Bentley St, Wetherill Park NSW 2164, Australia

**EMIRATES**

**BFT MIDDLEEAST FZCO**  
FZS2 AA01 -PO BOX 262200, Jebel Ali Free Zone South Zone 2, Dubai - United Arab

**NEW ZEALAND**

**BFT AUTOMATION NEW ZEALAND**  
224/A Bush Road, Rosedale, Auckland, New Zealand