

QUADRO COMANDO
CONTROL PANEL
CENTRALE DE COMMANDE
SELBSTÜBERWACHENDE STEUERUNG
CUADRO DE MANDOS
BEDIENINGSPANEEL

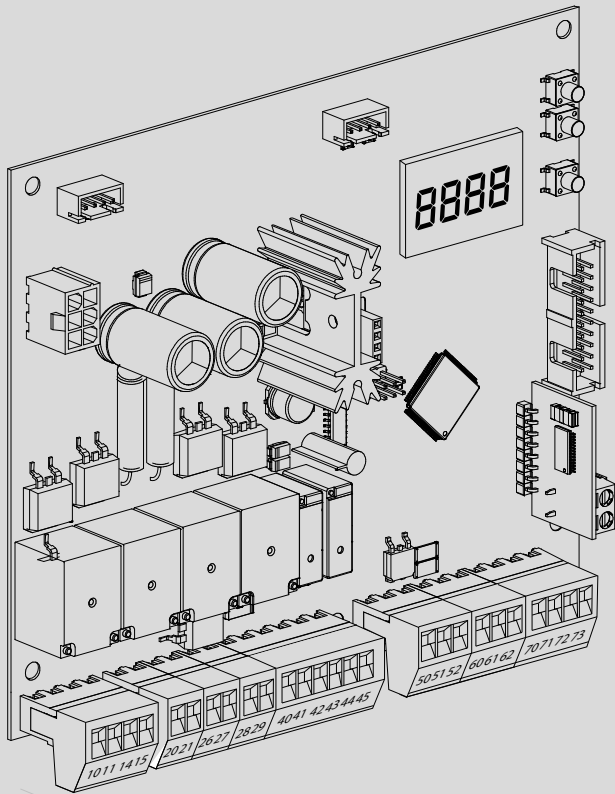

ISTRUZIONI DI INSTALLAZIONE
INSTALLATION MANUAL
INSTRUCTIONS D'INSTALLATION
MONTAGEANLEITUNG
INSTRUCCIONES DE INSTALACION
INSTALLATIEVOORSCHRIFTEN

THALIA BT A80
THALIA BT A160
THALIA BT A160 120V

IT	LINGUA ORIGINALE
EN	TRANSLATED VERSION
FR	VERSION TRADUITE
DE	ÜBERSETZTE VERSION
ES	VERSIÓN TRADUCIDA
NL	VERTAALDE VERSIE

BFT



AZIENDA CON
SISTEMA DI GESTIONE
CERTIFICATO DA DNV GL
= ISO 9001 =
= ISO 14001 =



24 V

Connettore scheda opzionale
 Connector for optional board
 Connecteur carte facultative
 Steckverbinder Zusatzkarte
 Conector de la tarjeta opcional
 Connector optionele kaart

U-LINK 2.0 2

1

U-LINK

U-LINK 2.0

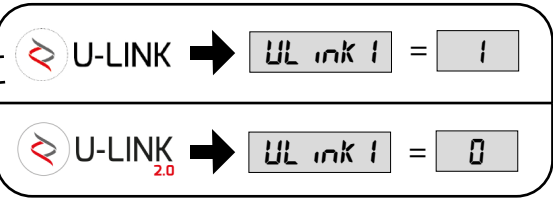

B

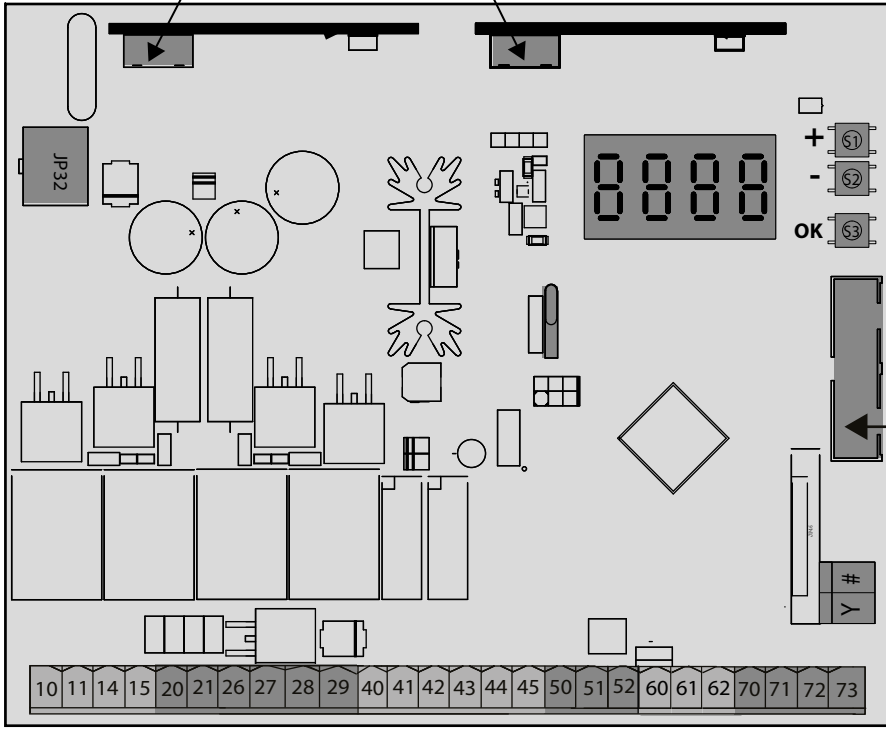

Connettore scheda espansione
 Expansion card connector
 Connecteur de carte d'extension
 Steckverbinder der -Erweiterungskarte
 Conector tarjeta de expansión
 Stekker-uitbreidingskaart

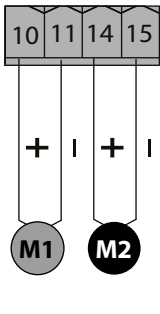
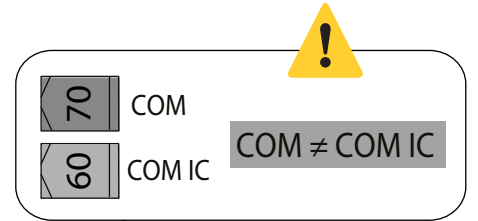

Motore
 Motor
 moteur
 Motor
 Eindaanslag
 Encoder

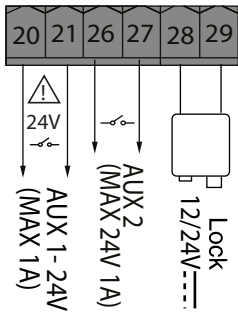

AUX

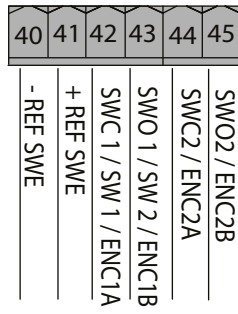

Ingressi finecorsa/encoder
 Encoder/limit switch inputs
 Entrées des fins de course / encodeur
 Eingänge Anschlag/Encoder
 Entradas finales de carrera
 Encoder/ingangen

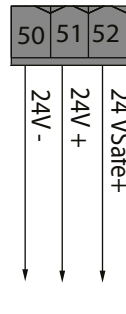

Alimentazione accessori
 Accessories power supply
 Alimentation des accessoires
 Stromversorgung Zubehör
 Alimentación accesorios
 Voeding accessoires



Comandi
 Commands
 Commandes
 Bedienelemente
 Mandos
 Commando's

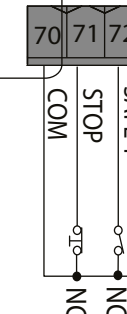

Sicurezze
 Safety devices
 Sécurités
 Sicherheitsvorrichtungen
 Dispositivos de seguridad
 Veiligheden

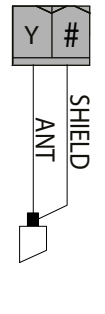

Antenna
 Antenne
 Antena
 Antenne

EXAMPLE

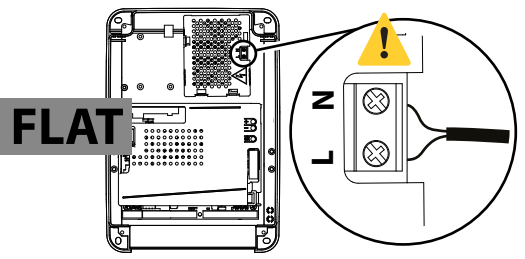
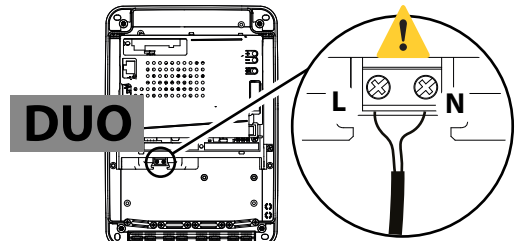
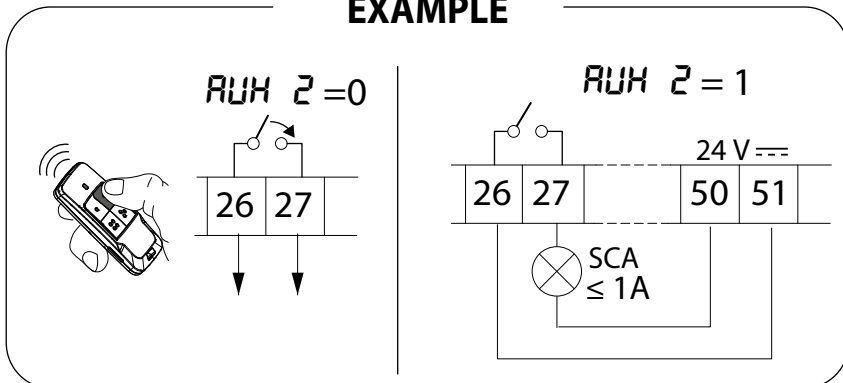

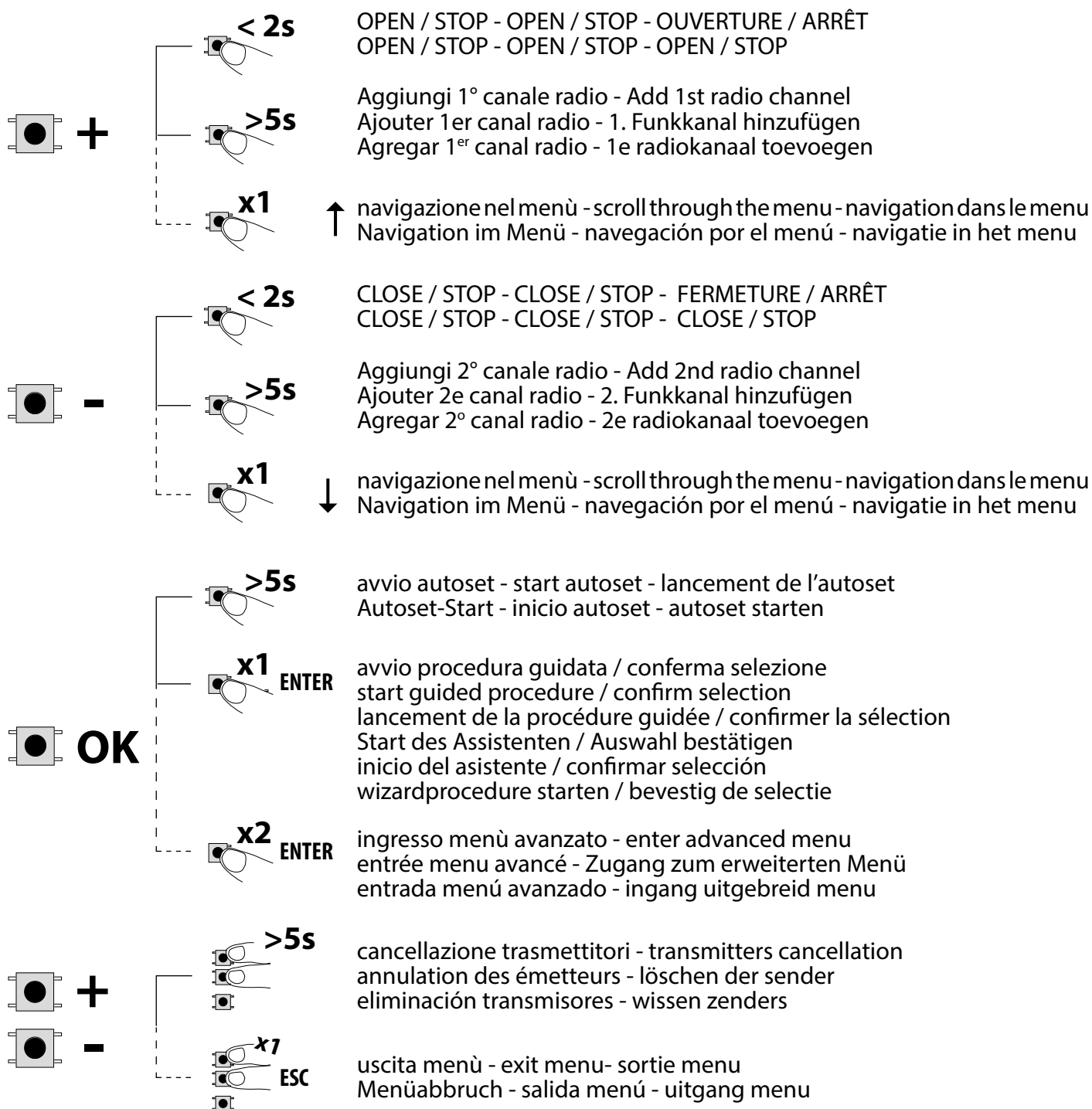
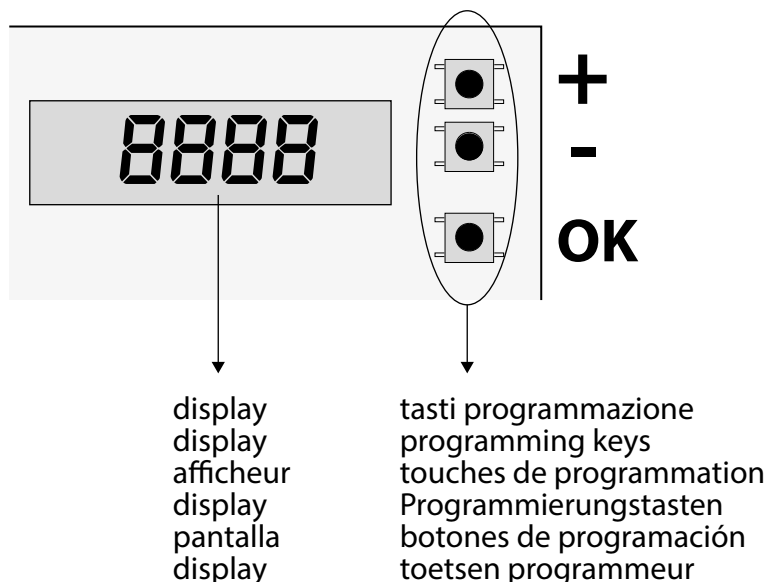
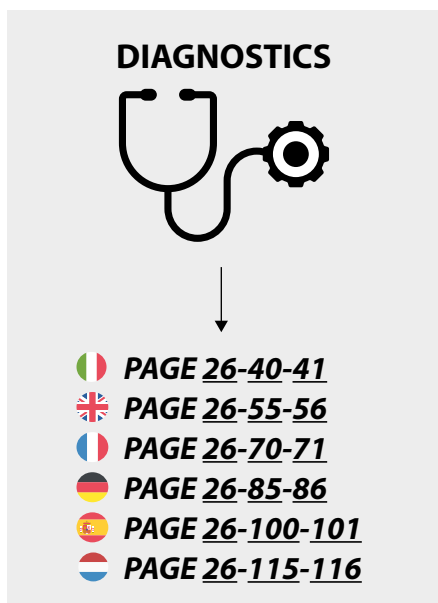

ELECTRICAL LOCK connection example

Connection Example

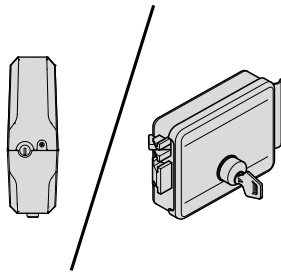

 relè, relay relais, relais relé, relais	24 VDC 16A	 BUY
 fusibile, fuse fusible, sicherung fusible, zekering		 BUY
		 BUY
		 BUY

1 EBP BT	1 ECB	1 EBP AC
24V	12V	24V
= 4	= 0	= 2
		L-N = 220-230 VAC 50/60 Hz → = T 1,6A L-N = 110-120 VAC 50/60 Hz → = T 3,15A

ELECTRICAL LOCK connection example

B2

D814283 0AR00_11

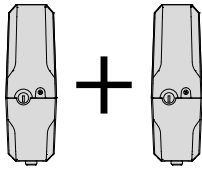

 relè, relay relais, relais relé, relais	24 VDC 16A	 BUY
 fusibile, fuse fusible, sicherung fusible, zekering		 BUY
 trasformatore transformer transformateur transformador transformator MIN ≥ 50W	$\frac{220}{120}$ 24V	 BUY
		 BUY



2 EBP BT

2 EBP AC

- SErr
 - SErrürE
 - SchLoSS
 - Lock
 - cErrAdür
- = 4

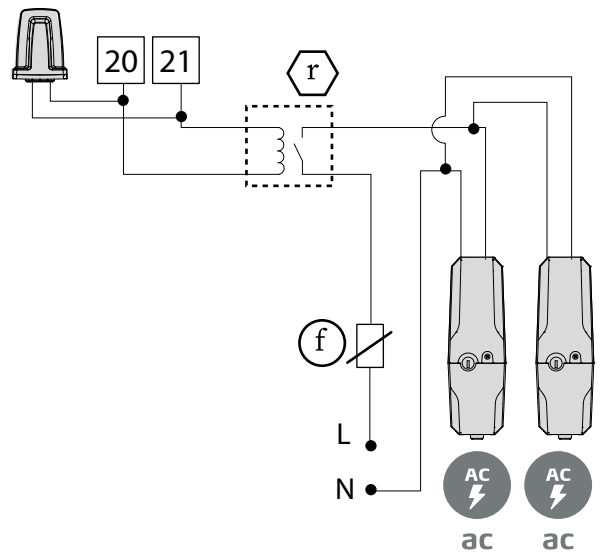
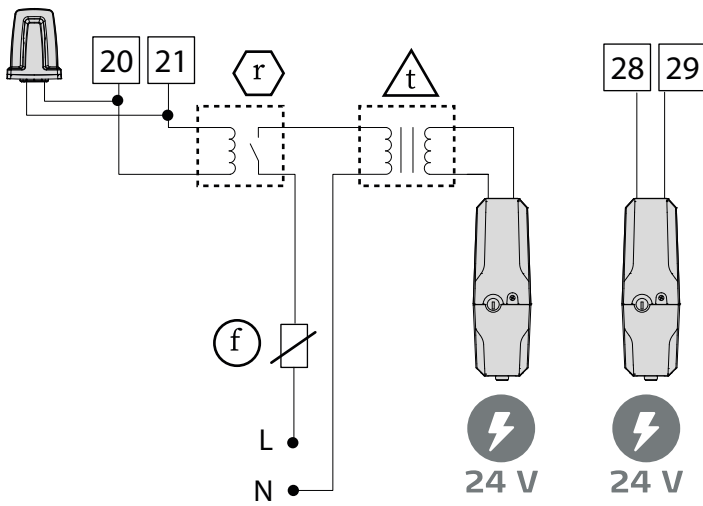

L-N = 220-230 VAC 50/60 Hz → = T 1,6A
 L-N = 110-120 VAC 50/60 Hz → = T 3,15A

L-N = 220-230 VAC 50/60 Hz → = T 3,15A
 L-N = 110-120 VAC 50/60 Hz → = T 6.3A

**SCHEDA DI ESPANSIONE - EXPANSION BOARD - CARTE D'EXTENSION
ERWEITERUNGSKARTE - TARJETA DE EXPANSIÓN - UITBREIDINGSKAART**

B3

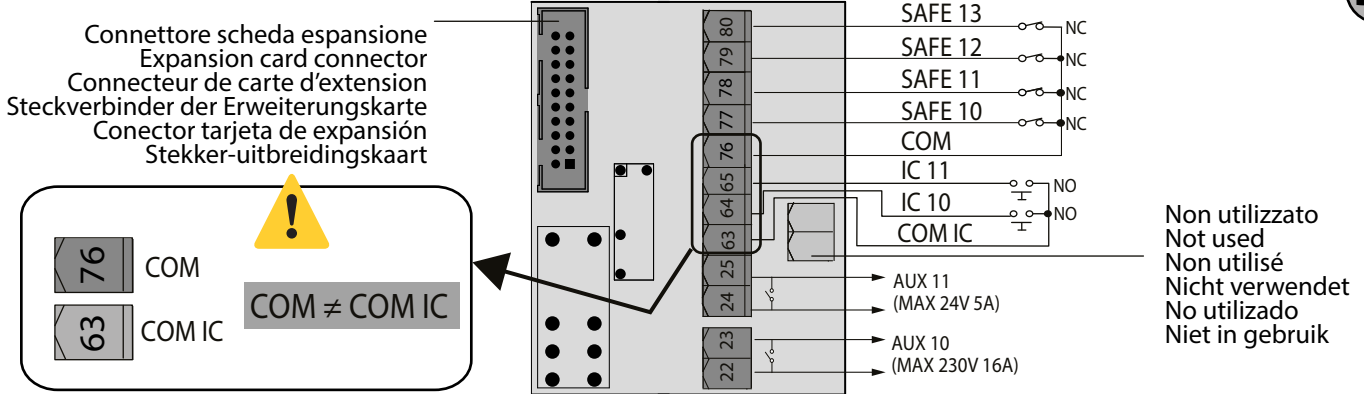

Connection Example

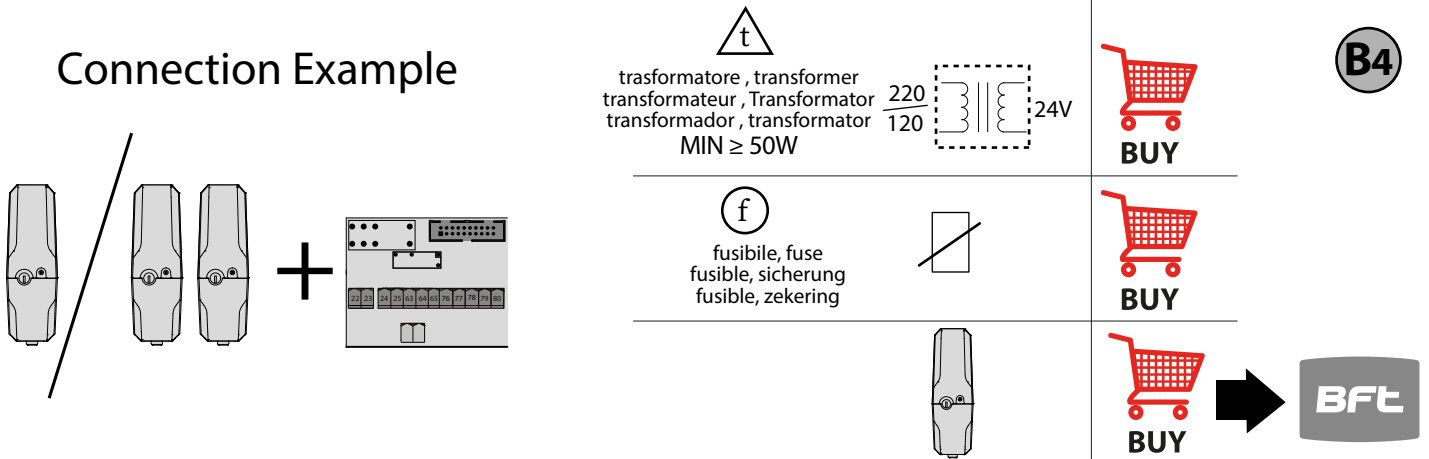

1 EBP AC

2 EBP BT

2 EBP AC

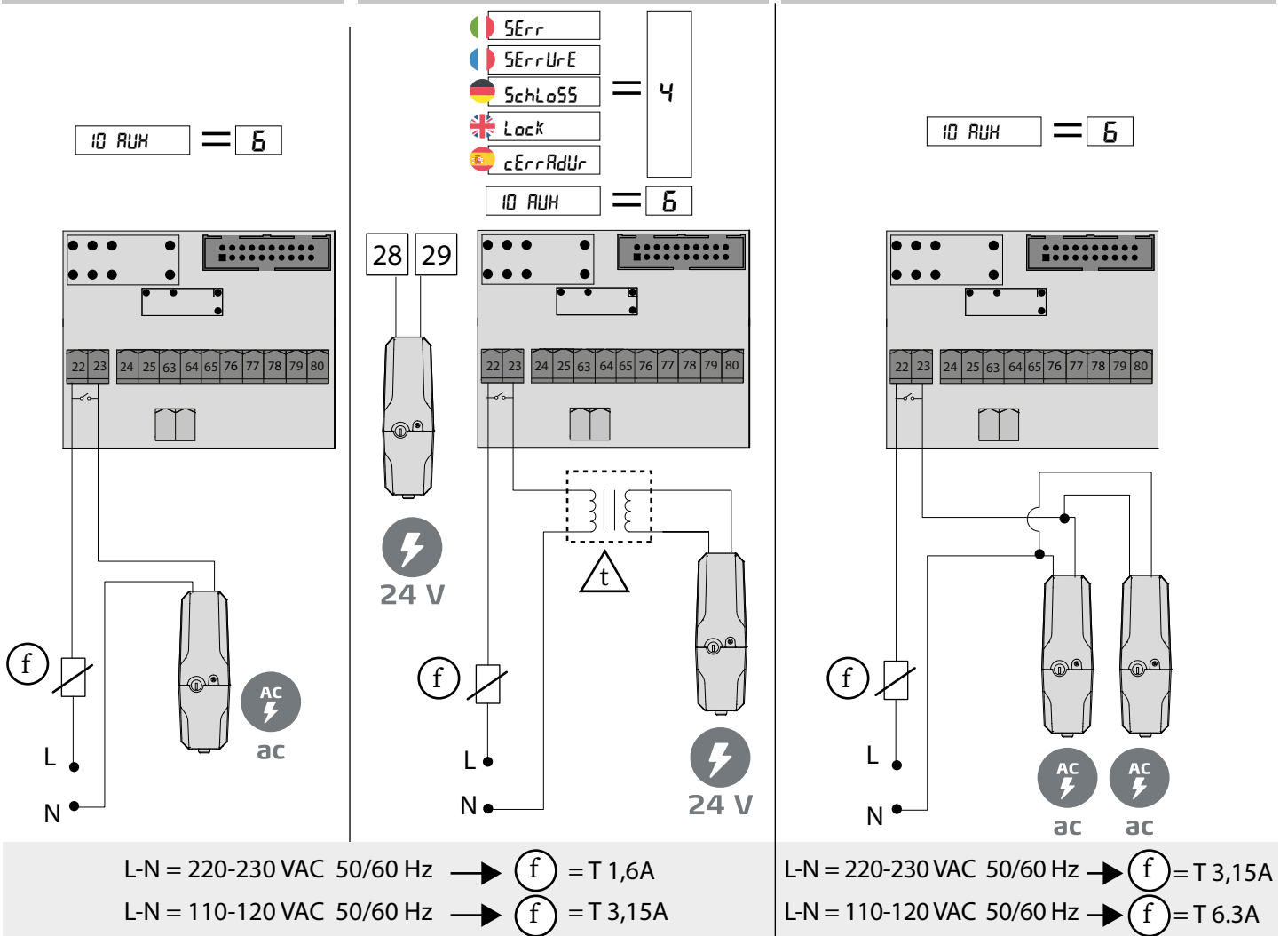

SAFE 1 / SAFE 2 Connection Example

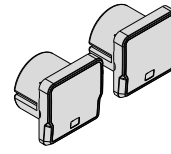
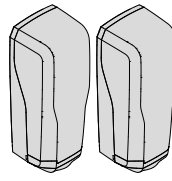
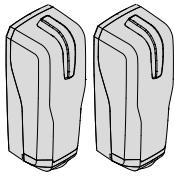
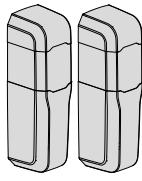

Fotocellule non verificate (Check ogni 6 mesi)
 Photocells not checked (Check every 6 months)
 Photocellules non vérifiées (contrôle tous les 6 mois)
 Fotozellen nicht überprüft (alle 6 Monate überprüfen)
 Fococélulas no controladas (Control cada 6 meses)
 Fotocellen niet gecontroleerd (Check elke 6 maanden)

C

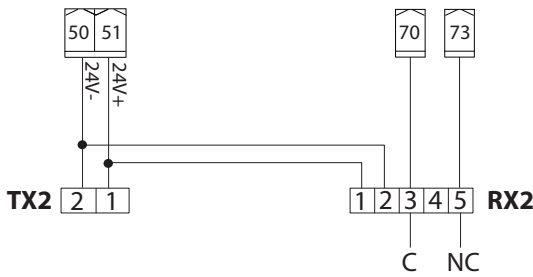
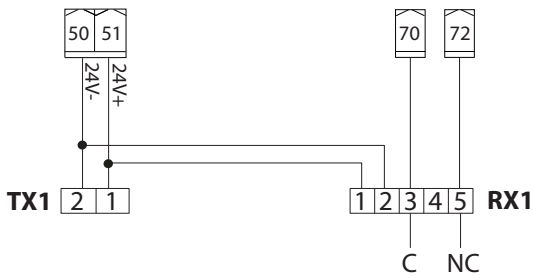

Fotocellula verificata
 Photocell checked
 Photocellule vérifiée
 Fotozelle überprüft
 Fococélula controlada
 Fotocel gecontroleerd

D

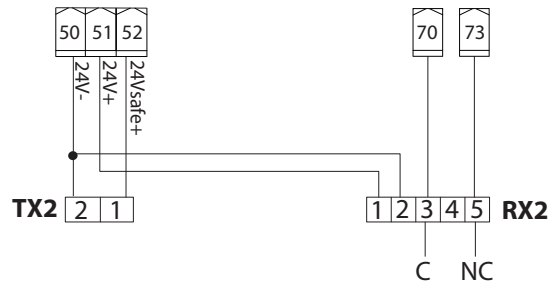
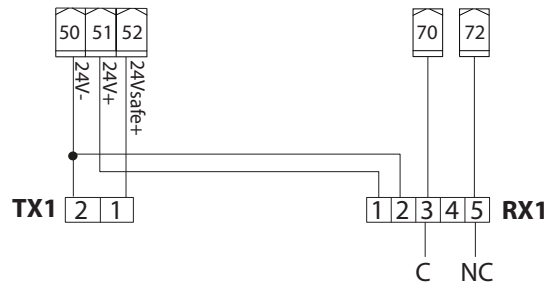

ITALIANO**E' NECESSARIO SEGUIRE QUESTA SEQUENZA DI REGOLAZIONI:**

- 1 - Regolazione dei finecorsa
- 2 - Autoset
- 3 - Programmazione radiocomando
- 4 - Eventuali regolazioni dei parametri / logiche

Dopo ogni modifica della posizione dei finecorsa e' necessario eseguire un nuovo autoset.

Dopo ogni modifica del tipo motore e' necessario eseguire un nuovo autoset.

Se si utilizza il menu semplificato:

- Nel caso di motori GIUNO ULTRA BT A 20 - GIUNO ULTRA BT A 50 - E5 BT A18 - E5 BT A12 la fase 1 (regolazione finecorsa) e' compresa nel menu semplificato.
- Negli altri motori la fase 1 (regolazione finecorsa) va eseguita prima di attivare il menu semplificato.

ENGLISH**IT IS NECESSARY TO FOLLOW THIS SEQUENCE OF ADJUSTMENTS:**

- 1 - Adjusting the limit switches
- 2 - Autoset
- 3 - Programming remote controls
- 4 - Setting of parameters/logic, where necessary

After each adjustment of the end stop position a new autoset is required.
After each modification of the motor type, a new autoset must be carried out

If the simplified menu is used:

- In GIUNO ULTRA BT A 20 - GIUNO ULTRA BT A 50 - E5 BT A18 - E5 BT A12 motors: phase 1 (end stop adjustment) is included in the simplified menu.
- In other motors: phase 1 (end stop adjustment) must be carried out before activating the simplified menu

FRANÇAIS**VOUS DEVEZ OBLIGATOIREMENT SUIVRE CETTE SÉQUENCE DE RÉGLAGES:**

- 1 - Réglage des fins de course
- 2 - Réglage automatique (autoset)
- 3 - Programmation de la radiocommande
- 4 - Réglages éventuels des paramètres / logiques

Chaque fois que vous modifiez la position des fins de course vous devez procéder à un nouveau autoset.
Cha

Si vous utilisez le menu simplifié:

- Avec les moteurs GIUNO ULTRA BT A 20 - GIUNO ULTRA BT A 50 - E5 BT A18 - E5 BT A12 la phase 1 (réglage fins de course) est comprise dans le menu simplifié.
- Avec les autres moteurs vous devez accomplir la phase 1 (réglage fins de course) avant d'activer le menu simplifié.

DEUTSCH**DIESE SEQUENZ DER EINSTELLUNGEN MUSS BEFOLGT WERDEN:**

- 1 - Einstellung der endschalter
- 2 - Autoset
- 3 - Programmierung fernbedienung
- 4 - Eventuelle einstellungen der parameter / logiken

Nach jeder änderung der position der endschalter musse in neuer autoset ausgeführt werden.

Nach jeder änderung des motortyps muss ein neuer autoset ausgeführt werden.

wenn das vereinfachte menü benutzt wird:

- Bei den motoren GIUNO ULTRA BT A 20 - GIUNO ULTRA BT A 50 - E5 BT A18 - E5 BT A12 ist die phase 1 (einstellung endschalter) im vereinfachten menü enthalten.
- Bei den anderen motoren wird die phase 1 (einstellung endschalter) ausgeführt, bevor das vereinfachte menü aktiviert wird.

ESPAÑOL**ES NECESARIO SEGUIR ESTA SECUENCIA DE AJUSTES:**

- 1 - Regulación de los finales de carrera
- 2 - Autoset
- 3 - Programación de radiomando
- 4 - Eventuales regulaciones de los parámetros / lógicas

Después de cambiar la posición de los interruptores de tope es necesario realizar un nuevo autoset.

Después de cambiar el tipo de motor es necesario realizar un nuevo autoset.

Si se utiliza el menú simplificado:

- En caso de motores GIUNO ULTRA BT A 20 - GIUNO ULTRA BT A 50 - E5 BT A18 - E5 BT A12 la fase 1 (ajuste de interruptor de tope) está comprendida en el menú simplificado.
- En los otros motores la fase 1 (ajuste de interruptor de tope) se debe realizar antes de activar el menú simplificado.

NEDERLANDS**VERRICHT DE VOLGENDE REGULINGEN:**

- 1 - Regeling van de eindaanslagen
- 2 - Autoset
- 3 - Programmering afstandsbediening
- 4 - Eventuele regelingen van de parameters / logica's

Verricht na elke wijziging van de positie van de eindaanslagen een nieuwe autoset.
Dna elke wijziging van het motortype moet een nieuwe autoset worden verricht.

Als het vereenvoudigde menu wordt gebruikt:

- In het geval van de motoren GIUNO ULTRA BT A 20 - GIUNO ULTRA BT A 50 - E5 BT A18 - E5 BT A12 is de fase 1 (regeling eindaanslag) opgenomen in het vereenvoudigde menu.
- In alle andere motoren moet de fase 1 (regeling eindaanslag) worden verricht alvorens het vereenvoudigde menu te activeren.

COMPATIBILITÀ MOTORI MOTOR COMPATIBILITY COMPATIBILITÉ DES MOTEURS KOMPATIBILITÄT DER MOTOREN COMPATIBILIDAD DE LOS MOTORES COMPATIBILITEIT VAN MOTOREN

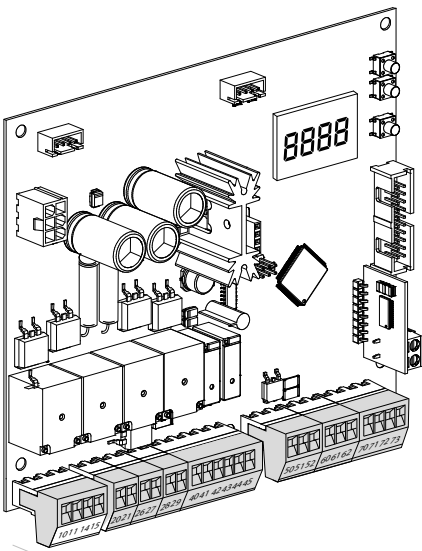
 <p>THALIA BT A80 / BT A160</p>	ELI 250 BT	✘
	LUX BT	✘
	LUX G BT	✘
	IGEA BT ↗	✔ > 01/03/2022 *
	SUB BT ↗	✔
	PHOBOS BT A 25/40 ↗	✔
	PHOBOS BT B 25/40 ↗	✔
	PHOBOS N BT ↗	✔
	KUSTOS BT A 25/40 ↗	✔
	KUSTOS BT B 25/40 ↗	✔
	GIUNO ULTRA BT A 20 ↗	✔
	GIUNO ULTRA BT A 50 ↗	✔
	VIRGO SMART BT A ↗	✔
	E5 BT A18 ↗	✔
	E5 BT A12 ↗	✔
	ELI BT A40 + FCE ↗	✔ > 01/04/2022 *
	ELI BT A40 ↗	✔ > 01/04/2022 *
	ELI BT A35 V + FCE ↗	✔ > 01/04/2022 *
ELI BT A 35 V ↗	✔ > 01/04/2022 *	
PHOBOS VELOCE BT B35 ↗	✔	

*

motore compatibile solo se prodotto dopo questa data
engine only compatible if produced after this date
moteur compatible uniquement s'il est produit après cette date
kompatibler Motor nur dann, wenn er nach diesem Datum hergestellt wurde
motor compatible solo si ha sido fabricado después de esta fecha
motor alleen compatibel als na deze datum geproduceerd

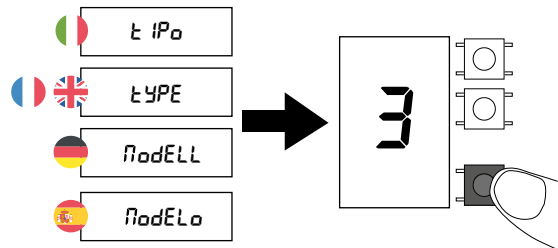
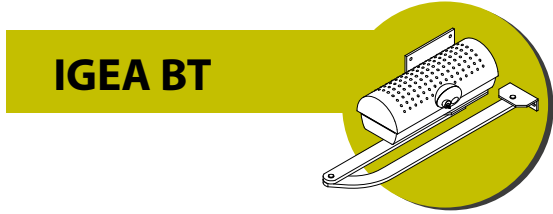

! Validi per motori prodotti > 01/03/2022 - Valid for motors produced > 01/03/2022
 Valables pour les moteurs produits > 01/03/2022 - Gültig für nach dem 01.03.2022 hergestellte Motoren
 Válidos para motores producidos > 01/03/2022 - Geldig voor motoren die geproduceerd zijn > 01/03/2022

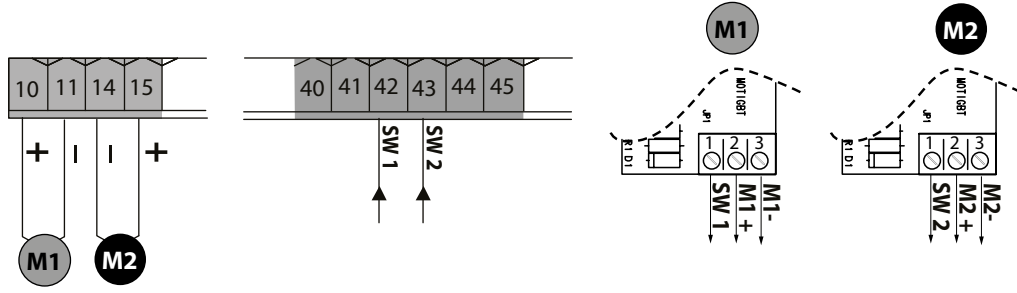

	IGEA BT
Potenza massima - Maximum power - Puissance maximum Max. Leistung Potencia máxima - Maximum vermogen	70W
Ciclo massimo - Maximum cycle - Cycle maximum Max. Zyklus - Ciclo máximo - Maximale cyclus	ciclo continuo - continuous cycle - cycle continu Dauerzyklus - ciclo continuo - continue cyclus
<div style="display: flex; align-items: center; justify-content: space-around;"> <div style="text-align: center;"> </div> <div style="text-align: center;"> <p>THALIA BT A80</p> </div> <div style="text-align: center;"> <p>MAX 2.5 m</p> <p>kg MAX 200 Kg</p> </div> </div>	

SUB BT

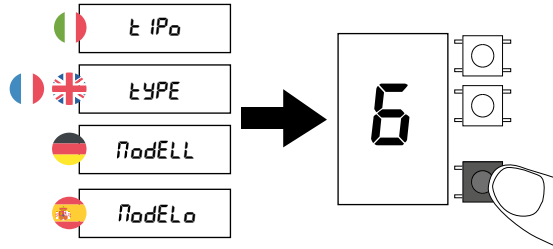
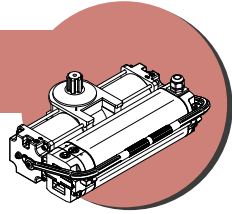

E
D814283 0AR00_11

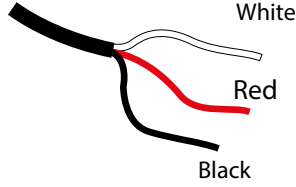
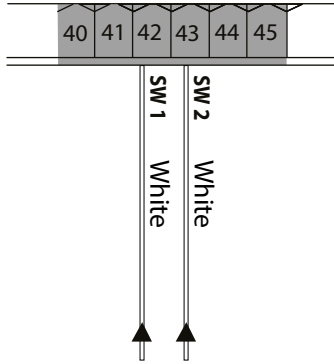
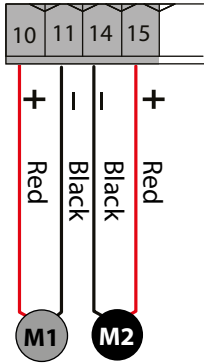

Red	Black	White
Rosso	Nero	Bianco
Rouge	Noir	Blanc
Rot	Nero	WeiÙ
Rojo	Negro	Blanco
Rood	Zwart	Wit

SUB BT	
Potenza massima - Maximum power - Puissance maximum Max. Leistung Potencia máxima - Maximum vermogen	90W
Ciclo massimo - Maximum cycle - Cycle maximum Max. Zyklus - Ciclo máximo - Maximale cyclus	40 cicli/h - 40 cycles/h - 40 cycles/h 40 Zyklen/Std - 40 ciclos/h - 40 cycli/u
	<p>THALIA BT A80</p> <p>MAX 2m</p> <p>kg MAX 400 Kg</p>
	<p>THALIA BT A160</p> <p>MAX 2.5m</p> <p>kg MAX 800 Kg</p>

PHOBOS BT A 25/40

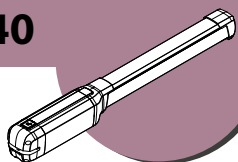

KUSTOS BT A 25/40

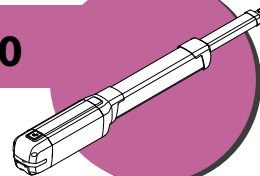

PHOBOS BT B 25/40

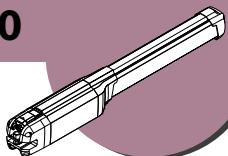

KUSTOS BT B 25/40

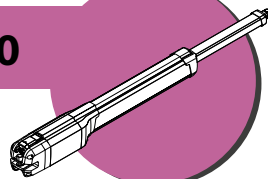

PHOBOS N BT

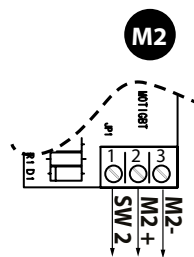
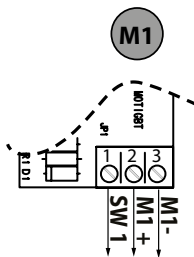
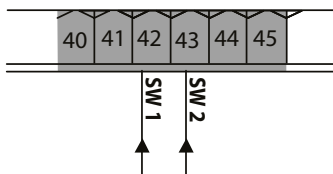
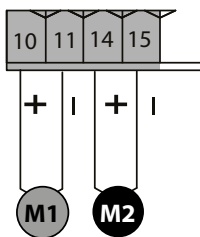
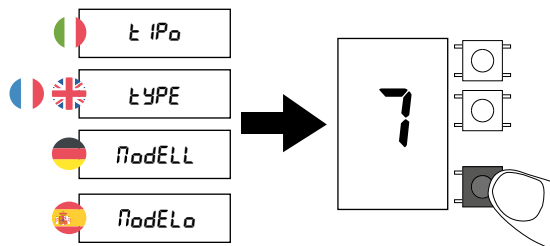
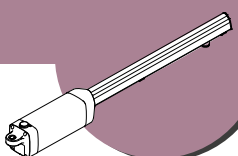

**PHOBOS N BT - PHOBOS BT A - PHOBOS BT B
KUSTOS BT A - KUSTOS BT B**

Potenza massima - Maximum power - Puissance maximum Max. Leistung Potencia máxima - Maximum vermogen	40W
Ciclo massimo - Maximum cycle - Cycle maximum Max. Zyklus - Ciclo máximo - Maximale cyclus	30 cicli/h - 30 cycles/h - 30 cycles/h 30 Zyklen/Std - 30 ciclos/h - 30 cycli/u
	<p>PHOBOS/KUSTOS 25</p>
	<p>PHOBOS/KUSTOS 40</p>

GIUNO ULTRA

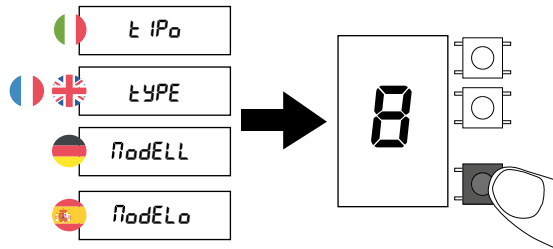
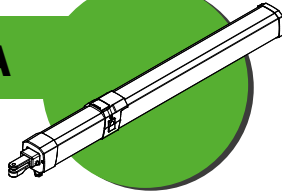

E
D814283 0AR00_11

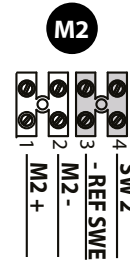
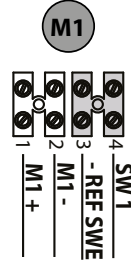
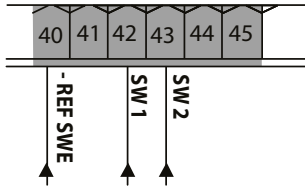
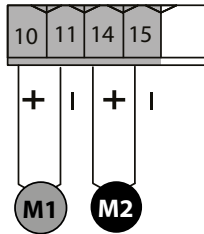

		GIUNO ULTRA BT A 20 GIUNO ULTRA BT A 50	
Potenza massima - Maximum power - Puissance maximum Max. Leistung Potencia máxima - Maximum vermogen		90W	
Ciclo massimo - Maximum cycle - Cycle maximum Max. Zyklus - Ciclo máximo - Maximale cyclus		30 cicli/h - 30 cycles/h - 30 cycles/h 30 Zyklen/Std - 30 ciclos/h - 30 cycli/u	
	GIUNO ULTRA BT A 20	THALIA BT A80 	 MAX 2 m kg MAX 150Kg
	GIUNO ULTRA BT A 50	THALIA BT A80 	 MAX 5 m kg MAX 150 Kg
	GIUNO ULTRA BT A 20	THALIA BT A160 	 MAX 2 m kg MAX 300 Kg
	GIUNO ULTRA BT A 50	THALIA BT A160 	 MAX 5 m kg MAX 300 Kg

VIRGO SMART BT A SLAVE

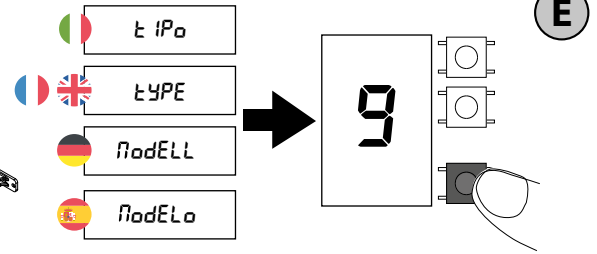
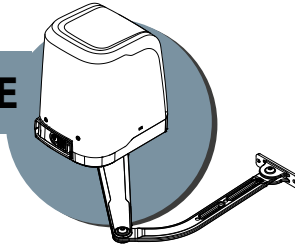

E

Red	Bleu
Rosso	Blu
Rouge	Bleu
Rot	Blau
Rojo	Azul
Rood	Azul

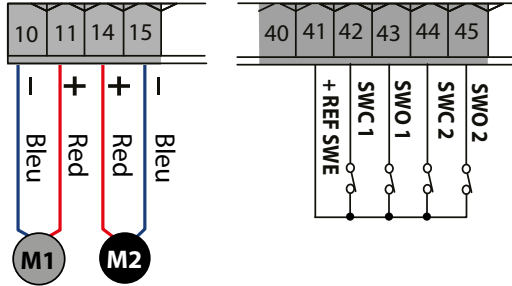

INSTALLATION ALTERNATIVE

SIMPLIFIED MENU

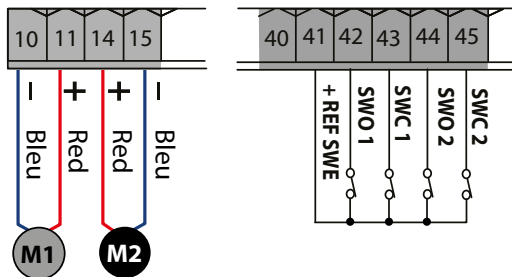
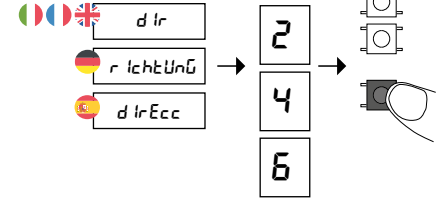

INSTALLATION ALTERNATIVE

SIMPLIFIED MENU

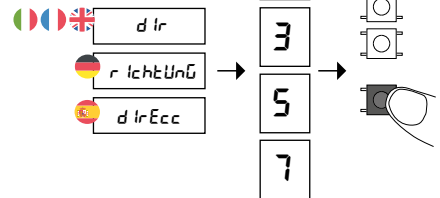

VIRGO SMART BT A SLAVE

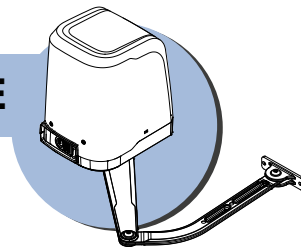

Con finecorsa ad 1 filo - With 1 wire limit switch
 Avec fin de course à 1 fil - Mit 1-Kabel-Endschalter
 Con final de carrera de 1 cable
 Met eindaanslag met 1 draad

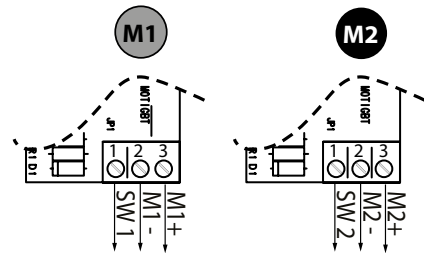
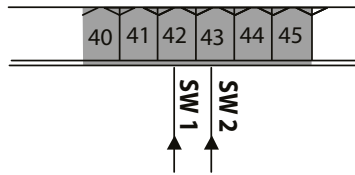
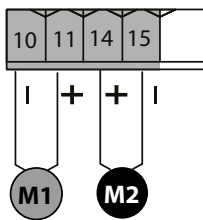
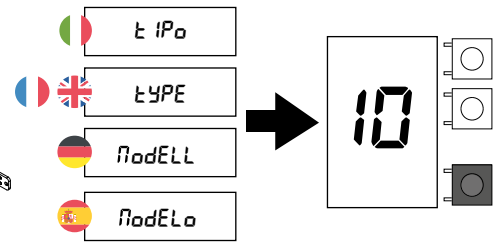

VIRGO SMART BT A

Potenza massima - Maximum power - Puissance maximum Max. Leistung Potencia máxima - Maximum vermogen	110W
Ciclo massimo - Maximum cycle - Cycle maximum Max. Zyklus - Ciclo máximo - Maximale cyclus	30 cicli/h - 30 cycles/h - 30 cycles/h 30 Zyklen/Std - 30 ciclos/h - 30 cycli/u
	THALIA BT A80

E5 BT A18

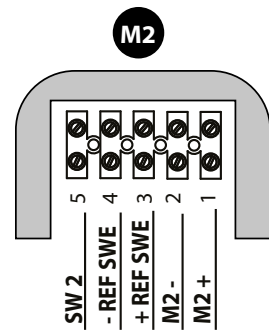
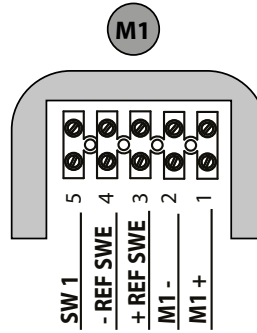
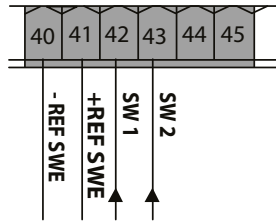
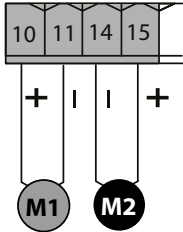
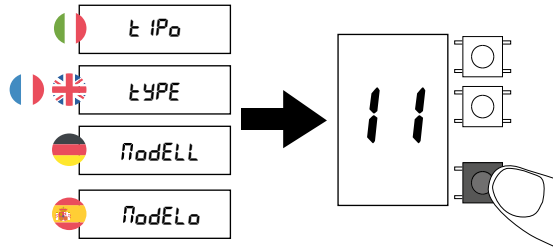
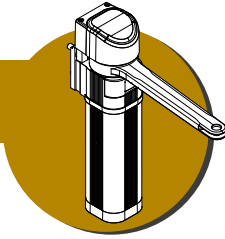

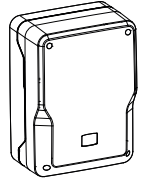
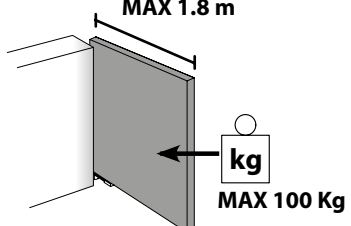
E5 BT A18	
Potenza massima - Maximum power - Puissance maximum Max. Leistung Potencia máxima - Maximum vermogen	100W
Lunghezza cavo massima - Maximum cable length Longueur maximal du câble - Maximale Kabellänge Longitud máxima del cable - Max. lengte kabel	30m
Ciclo massimo - Maximum cycle - Cycle maximum Max. Zyklus - Ciclo máximo - Maximale cyclus	20 cicli/h - 20 cycles/h - 20 cycles/h 20 Zyklen/Std - 20 ciclos/h - 20 cycli/u
 THALIA BT A80  	

E5 BT A12

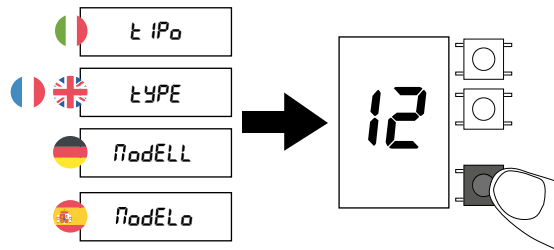
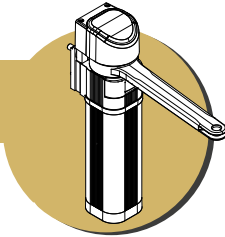

E

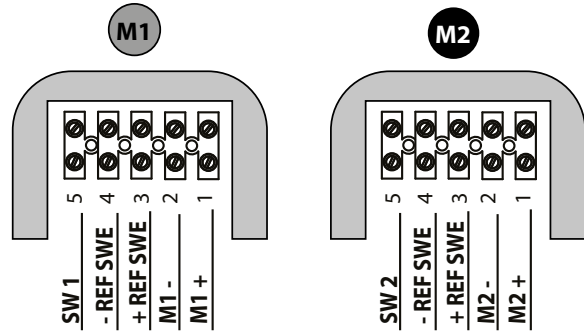
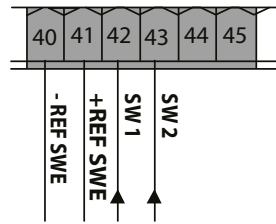
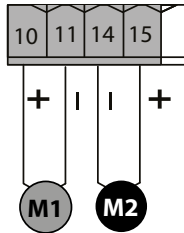

E5 BT A12	
Potenza massima - Maximum power - Puissance maximum Max. Leistung Potencia máxima - Maximum vermogen	100W
Lunghezza cavo massima - Maximum cable length Longueur maximal du câble - Maximale Kabellänge Longitud máxima del cable - Max. lengte kabel	30m
Ciclo massimo - Maximum cycle - Cycle maximum Max. Zyklus - Ciclo máximo - Maximale cyclus	100 cicli/h - 100 cycles/h - 100 cycles/h 100 Zyklen/Std - 100 ciclos/h - 100 cycli/u

RECOMMENDED

THALIA BT A80

MAX 1.2 m

MAX 90 Kg

Nei cancelli pedonali, regolare la velocità in modo tale da limitare l'energia dell'anta entro un valore massimo di 1,69 Joule (come previsto dalla norma EN16005). Utilizzare la tabella per determinare i tempi di chiusura minimi tra 90° e 10°.

ON pedestrian gates, adjust the speed so as to limit the energy of the leaf within a maximum value of 1.69 Joule (as required by the EN16005 regulation). Use the table to determine the minimum closing times between 90° and 10°.

Régler la vitesse des portails pour piétons de manière à limiter l'énergie du vantail dans une valeur maximale de 1,69 Joule (comme prévu par la norme EN16005). Utiliser le tableau pour déterminer les temps de fermeture minimaux entre 90° et 10°.

In den Fußgängertoren die Geschwindigkeit so einstellen, dass die Energie des Torflügels auf einen maximalen Wert von 1,69 Joule begrenzt ist (gemäß der Bestimmung EN16005).

Anhand der Tabelle die Mindestschließzeiten zwischen 90° und 10° festlegen.

En las cancelas peatonales, regular la velocidad en modo de limitar la energía de la hoja dentro de un valor máximo de 1,69 Joule (tal como se prevé en la norma EN16005). Utilizar la tabla para determinar los tiempos de cierre mínimos entre 90° y 10°.

Bij poorten voor voetgangers moet de snelheid zodanig geregeld worden dat de energie van de poortvleugel wordt begrensd tot een maximum waarde van 1,69 Joule (zoals voorzien door de norm EN16005).

Gebruik de tabel om de minimum sluitingstijden te bepalen tussen 90° en 10°.

Tabella tempi minimi di manovra dell'anta
Table with the leaf manoeuvre minimum times
Tableau de temps minimaux de manoeuvre du vantail
Tabelle der Mindestzeiten für das Bewegen des Torflügels
Tabla de tiempos mínimos de maniobra de la hoja
Tabel minimum manoeuvre tijden poortvleugel

Larghezza dell'anta (mm) Leaf width (mm) Largeur du vantail (mm) Breite des Torflügels (mm) Ancho de la hoja (mm) Breedte poortvleugel (mm)	Peso dell'anta (kg) / Leaf weight (kg) Poids du vantail (kg) / Gewicht des Torflügels (kg) Peso de la hoja (kg) / Gewicht poortvleugel (kg)				
	50	60	70	80	90
750 mm	3,0 s	3,0 s	3,0 s	3,0 s	3,5 s
850 mm	3,0 s	3,0 s	3,5 s	3,5 s	4,0 s
1000 mm	3,5 s	3,5 s	4,0 s	4,0 s	4,5 s
1200 mm	4,0 s	4,5 s	4,5 s	5,0 s	5,5 s

IMPORTANTE: il funzionamento a bassa energia non è considerato una misura di protezione adeguata se l'anta è utilizzata da anziani, infermi, disabili. In questo caso prevedere misure di sicurezza supplementari in conformità alle disposizioni legislative vigenti e alla propria valutazione dei rischi in loco.

IMPORTANT: Low-energy operation is not considered a proper safety measure if the leaf is used by elderly, invalid, disabled people. In this case, provide additional safety measures, according to the provisions of the legislation in force and your local on-site risk assessment.

IMPORTANT: le fonctionnement à basse énergie n'est pas considéré une mesure de protection adéquate si le vantail est utilisé par des personnes âgées, des malades, des handicapés. Dans ce cas, prévoir des mesures de sécurité supplémentaires, conformément aux dispositions de la législation en vigueur et à votre évaluation locale des risques sur site.

WICHTIG: Der Betrieb bei niedriger Energie ist keine geeignete Schutzmaßnahme, wenn der Torflügel von älteren oder kranken Menschen und Behinderten. In diesem Fall zusätzliche Sicherheitsmaßnahmen, gemäß den Bestimmungen der geltenden Gesetzgebung und Ihrer lokalen Risikobewertung vor Ort, vornehmen.

IMPORTANTE: el funcionamiento a baja energía no se considera una medida de protección adecuada si la hoja es utilizada por ancianos enfermos, personas minusválidas. En este caso, proporcionar medidas de seguridad adicionales, de acuerdo con las disposiciones de la legislación vigente y su evaluación local de riesgos in situ.

BELANGRIJK: de werking aan lage energie wordt niet als een geschikte beschermingsmaatregel beschouwd als de poortvleugel wordt gebruikt door ouderen, mindervaliden, hulpbehoevenden. In dit geval moeten extra veiligheidsmaatregelen getroffen worden in overeenstemming met de geldende wetgeving en uw eigen risicobeoordeling ter plaatse.

ELI BT A40 + FCE

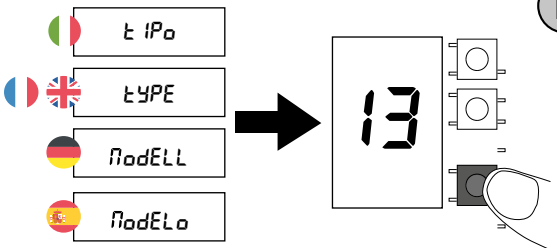
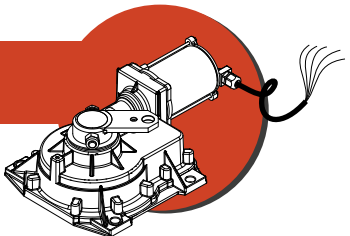

Solo con kit finecorsa
Only with limit switch kit
Uniquement avec le kit fin de course
Nur mit Endschalter-Kit
Sólo con kit final de carrera
Alleen met kit eindaanslagen

BUY

! Validi per motori prodotti > 01/04/2022 - Valid for motors produced > 01/04/2022
 Valables pour les moteurs produits > 01/04/2022 - Gültig für nach dem 01.04.2022 hergestellte Motoren
 Válidos para motores producidos > 01/04/2022 - Geldig voor motoren die geproduceerd zijn > 01/04/2022

Red	Bleu
Rosso	Blu
Rouge	Bleu
Rot	Blau
Rojo	Azul
Rood	Blauw

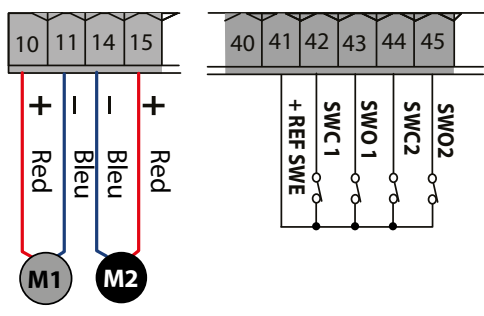

INSTALLATION ALTERNATIVE

SIMPLIFIED MENU

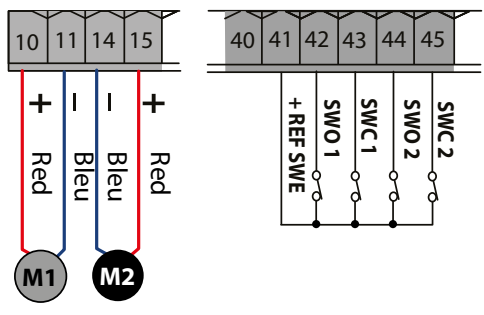
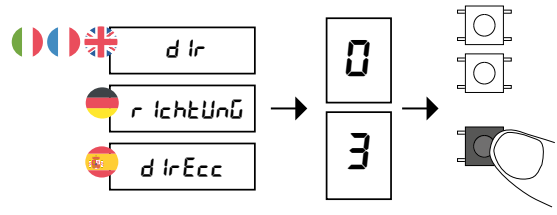

INSTALLATION ALTERNATIVE

SIMPLIFIED MENU

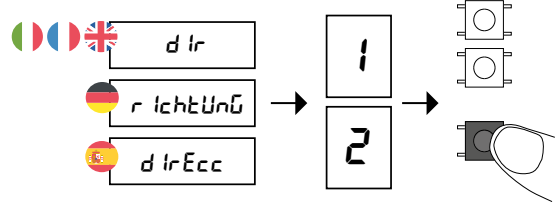

ELI BT A40 + FCE

Potenza massima - Maximum power - Puissance maximum
 Max. Leistung Potencia máxima - Maximum vermogen **180W**

Ciclo massimo - Maximum cycle - Cycle maximum
 Max. Zyklus - Ciclo máximo - Maximale cyclus ciclo continuo - continuous cycle - cycle continu Dauerzyklus - ciclo continuo - continue cyclus



THALIA BT A80

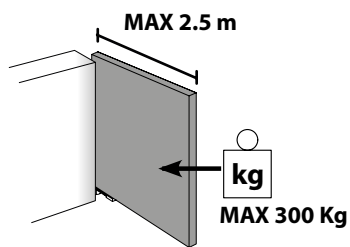
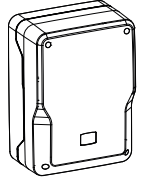

THALIA BT A160

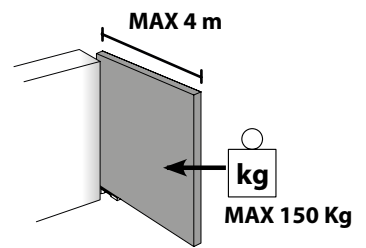
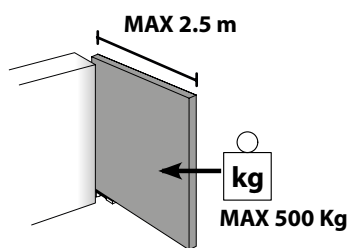
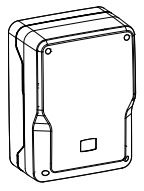

ELI BT A40

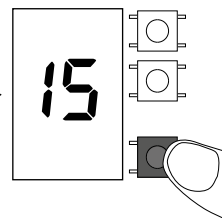
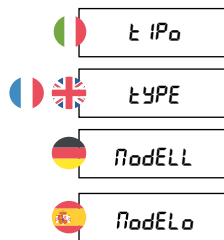
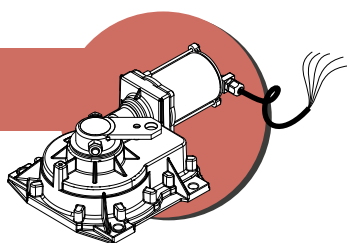

E



Validi per motori prodotti > 01/04/2022 - Valid for motors produced > 01/04/2022
 Valables pour les moteurs produits > 01/04/2022 - Gültig für nach dem 01.04.2022 hergestellte Motoren
 Válidos para motores producidos > 01/04/2022 - Geldig voor motoren die geproduceerd zijn > 01/04/2022

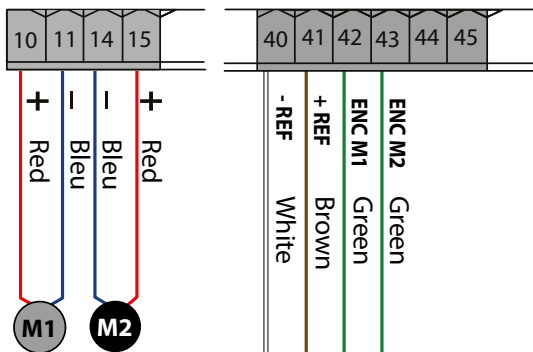

Red	Bleu	White	Brown	Green
Rosso	Blu	Bianco	Marrone	Verde
Rouge	Bleu	Blanc	Marron	Vert
Rot	Blau	Weiß	Braun	Grün
Rojo	Azul	Blanco	Maron	Verde
Rood	Blauw	Wit	Bruin	Groen

ELI BT A40	
Potenza massima - Maximum power - Puissance maximum Max. Leistung Potencia máxima - Maximum vermogen	180W
Ciclo massimo - Maximum cycle - Cycle maximum Max. Zyklus - Ciclo máximo - Maximale cyclus	ciclo continuo - continuous cycle - cycle continu Dauerzyklus - ciclo continuo - continue cyclus
	<p>THALIA BT A80</p>
	<p>THALIA BT A160</p>

ELI BT A35 V + FCE

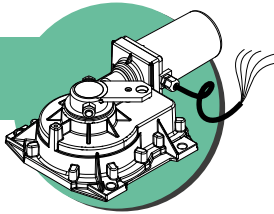

Solo con kit finecorsa
Only with limit switch kit
Uniquement avec le kit fin de course
Nur mit Endschalter-Kit
Sólo con kit final de carrera
Alleen met kit eindaanslagen



BUY

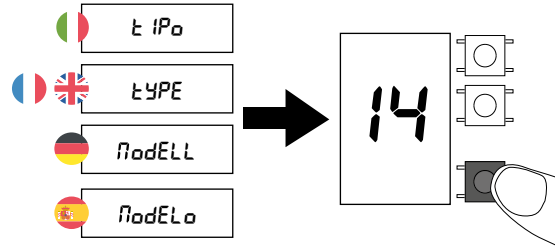

Validi per motori prodotti > 01/04/2022 - Valid for motors produced > 01/04/2022
Valables pour les moteurs produits > 01/04/2022 - Gültig für nach dem 01.04.2022 hergestellte Motoren
Válidos para motores producidos > 01/04/2022 - Geldig voor motoren die geproduceerd zijn > 01/04/2022

Red	Bleu
Rosso	Blu
Rouge	Bleu
Rot	Blau
Rojo	Azul
Rood	Blauw

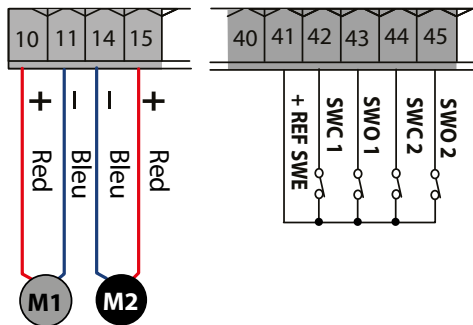

INSTALLATION ALTERNATIVE

SIMPLIFIED MENU

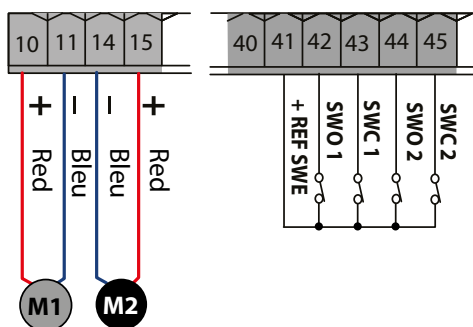
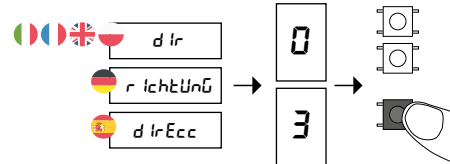

INSTALLATION ALTERNATIVE

SIMPLIFIED MENU

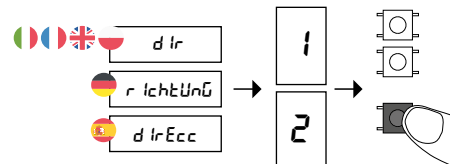

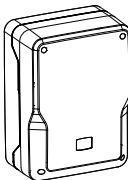
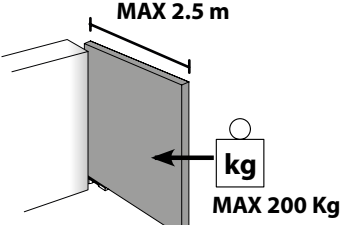
ELI BT A35 V + FCE	
Potenza massima - Maximum power - Puissance maximum Max. Leistung Potencia máxima - Maximum vermogen	100W
Ciclo massimo - Maximum cycle - Cycle maximum Max. Zyklus - Ciclo máximo - Maximale cyclus	50 cicli/h - 50 cycles/h - 50 cycles/h 50 Zyklen/Std - 50 ciclos/h - 50 cycli/u
 THALIA BT A80 	



! Validi per motori prodotti > 01/04/2022 - Valid for motors produced > 01/04/2022
 Valables pour les moteurs produits > 01/04/2022 - Gültig für nach dem 01.04.2022 hergestellte Motoren
 Válidos para motores producidos > 01/04/2022 - Geldig voor motoren die geproduceerd zijn > 01/04/2022

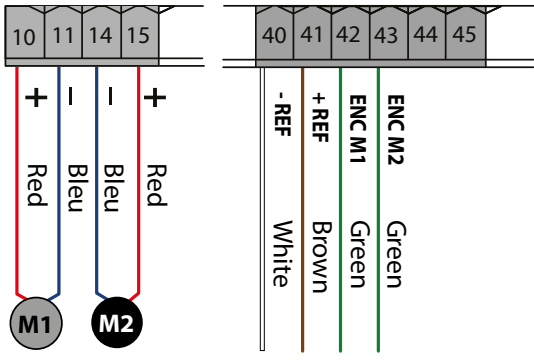

Red	Bleu	White	Brown	Green
Rosso	Blu	Bianco	Marrone	Verde
Rouge	Bleu	Blanc	Marron	Vert
Rot	Blau	Weiß	Braun	Grün
Rojo	Azul	Blanco	Maron	Verde
Rood	Blauw	Wit	Bruin	Groen

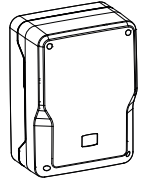
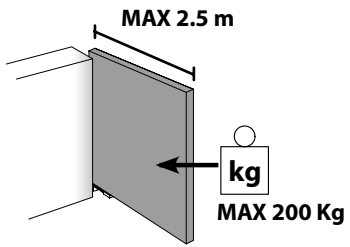
ELI BT A35 V	
Potenza massima - Maximum power - Puissance maximum Max. Leistung Potencia máxima - Maximum vermogen	100W
Ciclo massimo - Maximum cycle - Cycle maximum Max. Zyklus - Ciclo máximo - Maximale cyclus	50 cicli/h - 50 cycles/h - 50 cycles/h 50 Zyklen/Std - 50 ciclos/h - 50 cycli/u
 <p>THALIA BT A80</p>  	

PHOBOS VELOCE BT B35

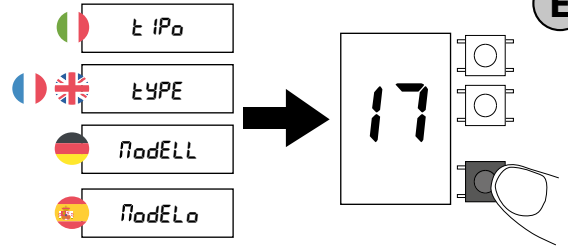
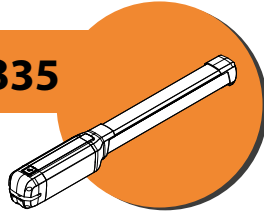

E

D814283 0AR00_11

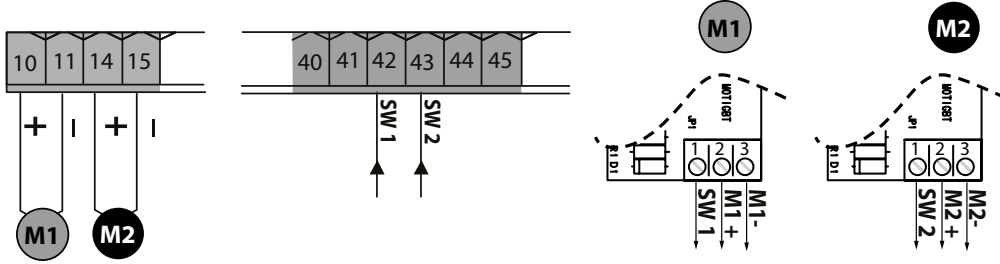

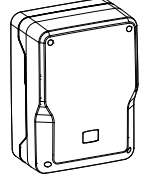
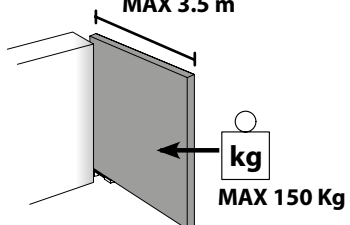
PHOBOS VELOCE BT B35	
Potenza massima - Maximum power - Puissance maximum Max. Leistung - Potencia máxima - Maximum vermogen	60W
Ciclo massimo - Maximum cycle - Cycle maximum Max. Zyklus - Ciclo máximo - Maximale cyclus	25 cicli/h - 25 cycles/h - 25 cycles/h 25 Zyklen/Std - 25 ciclos/h - 25 cycli/u
	<p>THALIA BT A80</p>  

ALTERNATIVE DI INSTALLAZIONE - INSTALLATION ALTERNATIVES
 ALTERNATIVES D'INSTALLATION - INSTALLATIONSALTERNATIVEN
 ALTERNATIVAS DE INSTALACIÓN - ALTERNATIEVEN VOOR INSTALLATIE

**MENÙ SEMPLIFICATO - SIMPLIFIED MENU - MENU SIMPLIFIÉ
 VEREINFACHTES MENÜ - MENÙ SEMPLIFICADO - VEREENVOUDIGD MENU**

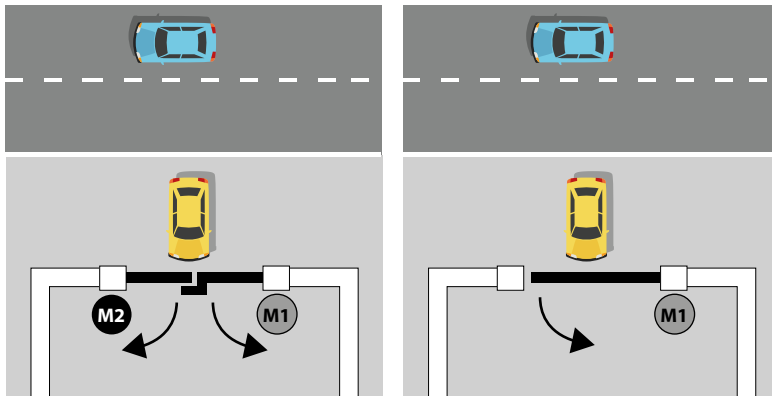

E0

SIMPLIFIED MENU

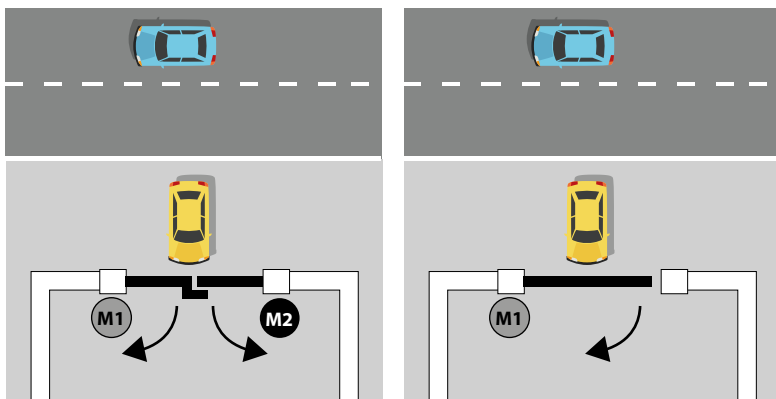
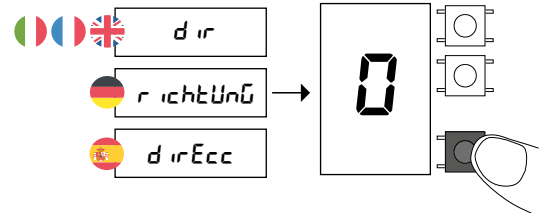

E1

SIMPLIFIED MENU

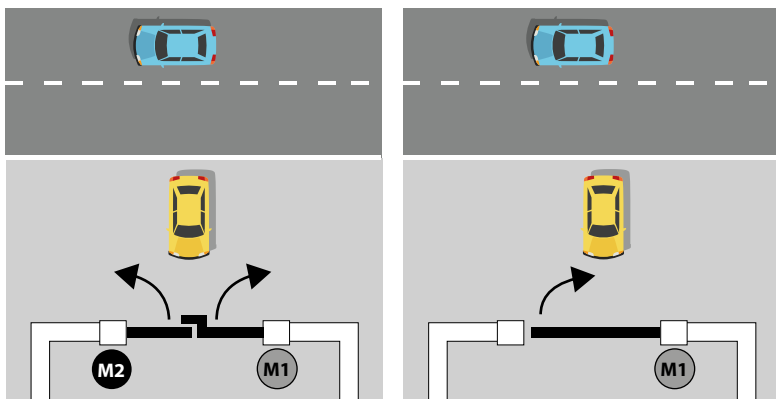
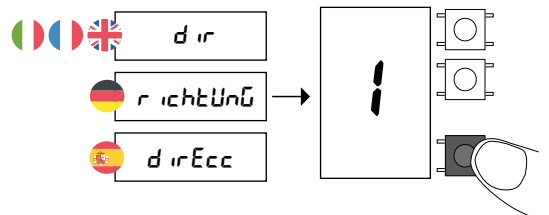

E2

SIMPLIFIED MENU

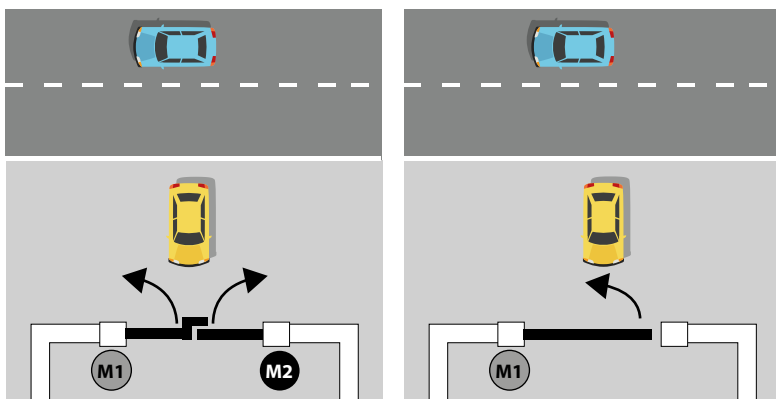
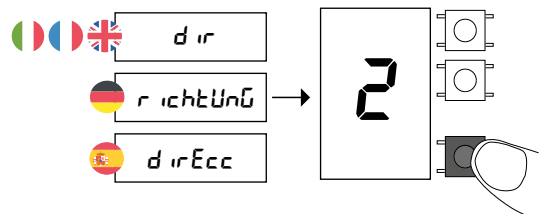

E3

SIMPLIFIED MENU

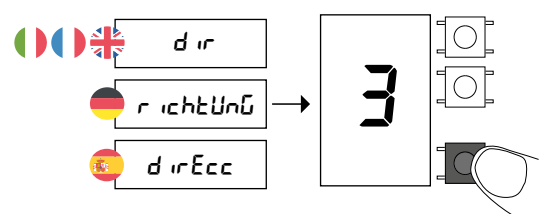

SOLO MOTORI CON QUADRO INTEGRATO - ONLY MOTORS WITH BUILT-IN SWITCHBOARD
UNIQUEMENT MOTEURS AVEC PANNEAU INTÉGRÉ - NUR MOTOREN MIT INTEGRIERTEM SCHALTGERÄT
SOLO MOTORES CON CUADRO INTEGRADO - ALLEEN MOTOREN MET INGEBOUWD SCHAKELMATERIAAL

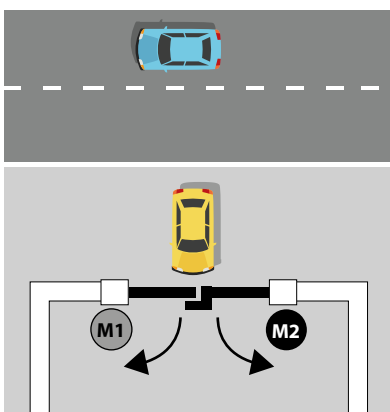

E4

SIMPLIFIED MENU

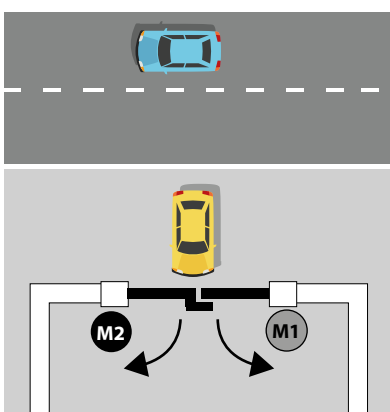
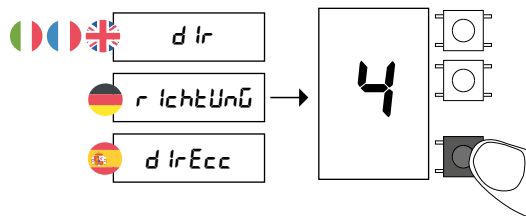

E5

SIMPLIFIED MENU

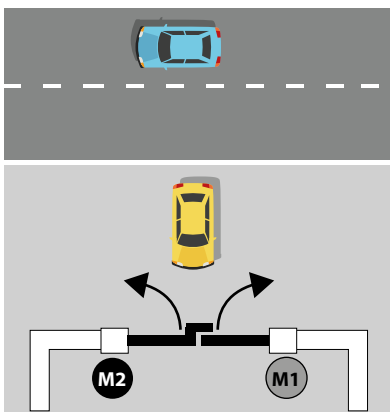
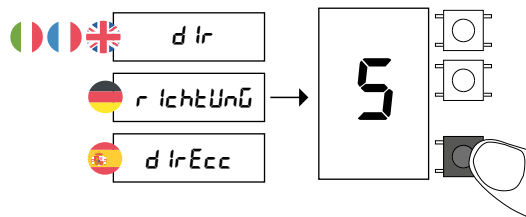

E6

SIMPLIFIED MENU

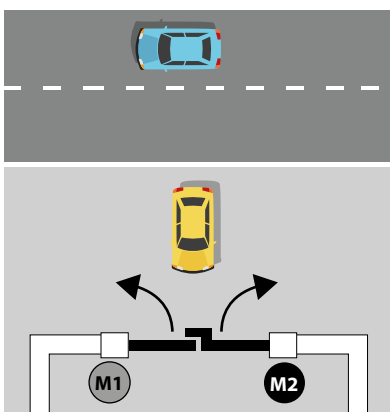
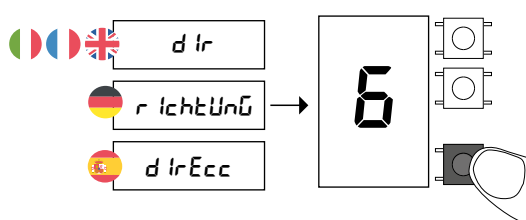

E7

SIMPLIFIED MENU

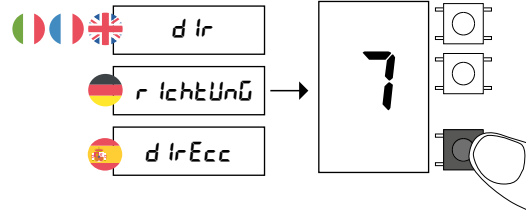

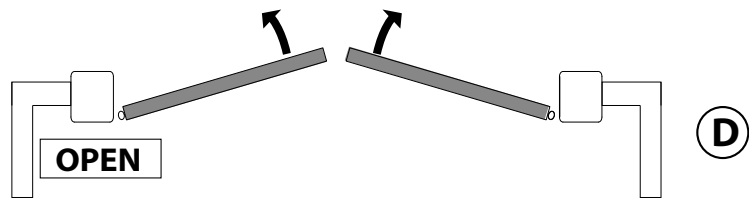
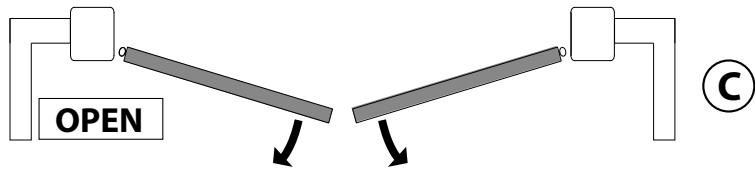
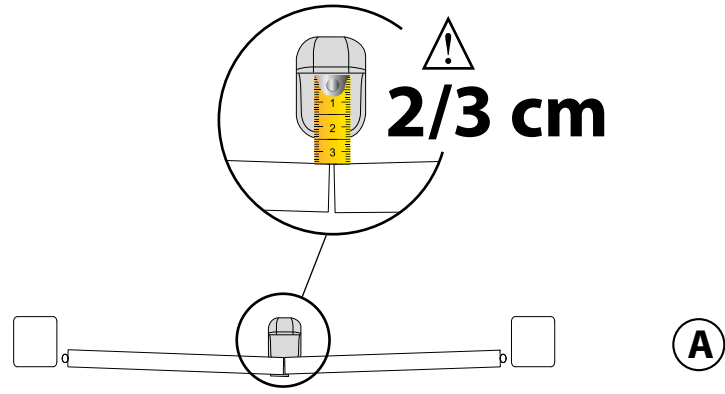

DIAGNOSTICS

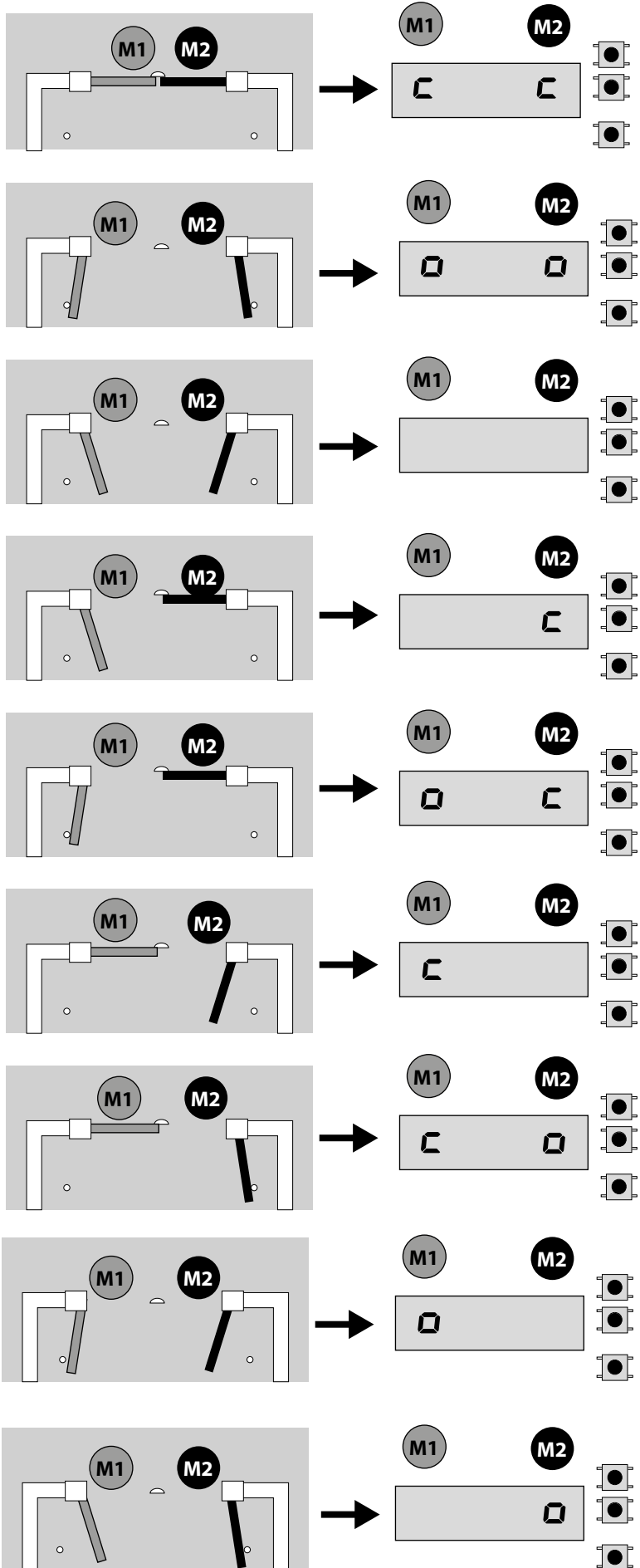

c = Attivazione ingresso finecorsa chiusura del motore 2 SWC2
c = SWC2 motor 2 closing limit switch input activated
c = Activation entrée fin de course fermeture du moteur 2 SWC2
c = Aktivierung Eingang Endschalter Schließung des Motors 2 SWC2
c = Activación entrada final de carrera cierre del motor 2 SWC2
c = Activering ingang sluitingsaan-slag van motor 2 SWC2

o = Attivazione ingresso finecorsa apertura del motore 2 SWO2
o = SWO2 motor 2 opening limit switch input activated
o = Activation entrée fin de course ouverture du moteur 2 SWO2
o = Aktivierung Eingang Endschalter Öffnung des Motors 2 SWO2
o = Activación entrada final de carrera apertura del motor 2 SWO2
o = Activering ingang openings-aanslag van motor 2 SWO2

c = Attivazione ingresso finecorsa chiusura del motore 1 SWC1
c = SWC1 motor 1 closing limit switch input activated
c = Activation entrée fin de course fermeture du moteur 1 SWC1
c = Aktivierung Eingang Endschalter Schließung des Motors 1 SWC1
c = Activación entrada final de carrera cierre del motor 1 SWC1
c = Activering ingang sluitingsaan-slag van motor 1 SWC1

o = Attivazione ingresso finecorsa apertura del motore 1 SWO1
o = SWO1 motor 1 opening limit switch input activated
o = Activation entrée fin de course ouverture du moteur 1 SWO1
o = Aktivierung Eingang Endschalter Öffnung des Motors 1 SWO1
o = Activación entrada final de carrera apertura del motor 1 SWO1
o = Activering ingang openings-aanslag van motor 1 SWO1

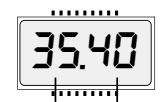

Forza istantanea motore 2
 Instantaneous force motor 2
 Force instantanée du moteur 2
Momentane Kraft Motor 2
 Fuerza instantánea motor 2
 Momentane kracht motor 2

Forza istantanea motore 1
 Instantaneous force motor 1
 Force instantanée du moteur 1
Momentane Kraft Motor 1
 Fuerza instantánea motor 1
 Momentane kracht motor 1

SAFE1 - SAFE2



TEST ON
 Fotocellula verificata
 Photocell checked
 Photocellule vérifiée
 Fotozelle überprüft
 Fotocélula controlada
 Fotocel gecontroleerd

TEST OFF
 Fotocellule non verificate (Check ogni 6 mesi)
 Photocells not checked (Check every 6 months)
 Photocellules non vérifiées (contrôle tous les 6 mois)
 Fotozellen nicht überprüft (alle 6 Monate überprüfen)
 Fotocélulas no controladas (Control cada 6 meses)
 Fotocellen niet gecontroleerd (Check elke 6 maanden)

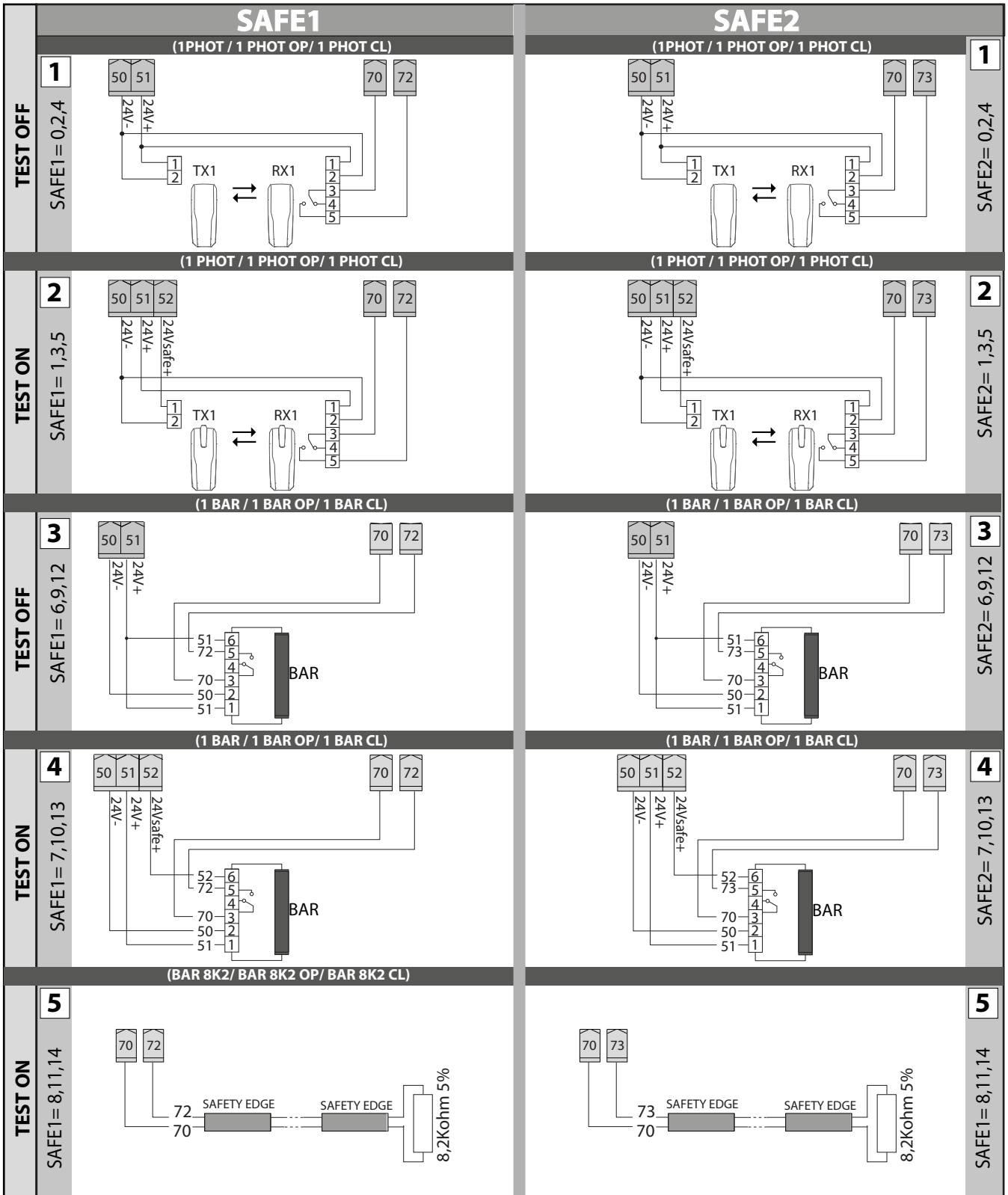

SAFE10 - SAFE11

SOLO CON SCHEDA DI ESPANSIONE - ONLY WITH AN EXPANSION CARD
 UNIQUEMENT AVEC CARTE D'EXTENSION - NUR MIT ERWEITERUNGSKARTE
 SOLO CON TARJETA DE EXPANSIÓN - ALLEEN MET UITBREIDINGSKAART



D814283 0AR00_11

TEST ON
 Fotocellula verificata
 Photocell checked
 Photocellule vérifiée
 Fotozelle überprüft
 Fotocélula controlada
 Fotocel gecontroleerd

TEST OFF
 Fotocellule non verificate (Check ogni 6 mesi)
 Photocells not checked (Check every 6 months)
 Photocellules non vérifiées (contrôle tous les 6 mois)
 Fotozellen nicht überprüft (alle 6 Monate überprüfen)
 Fotocélulas no controladas (Control cada 6 meses)
 Fotocellen niet gecontroleerd (Check elke 6 maanden)

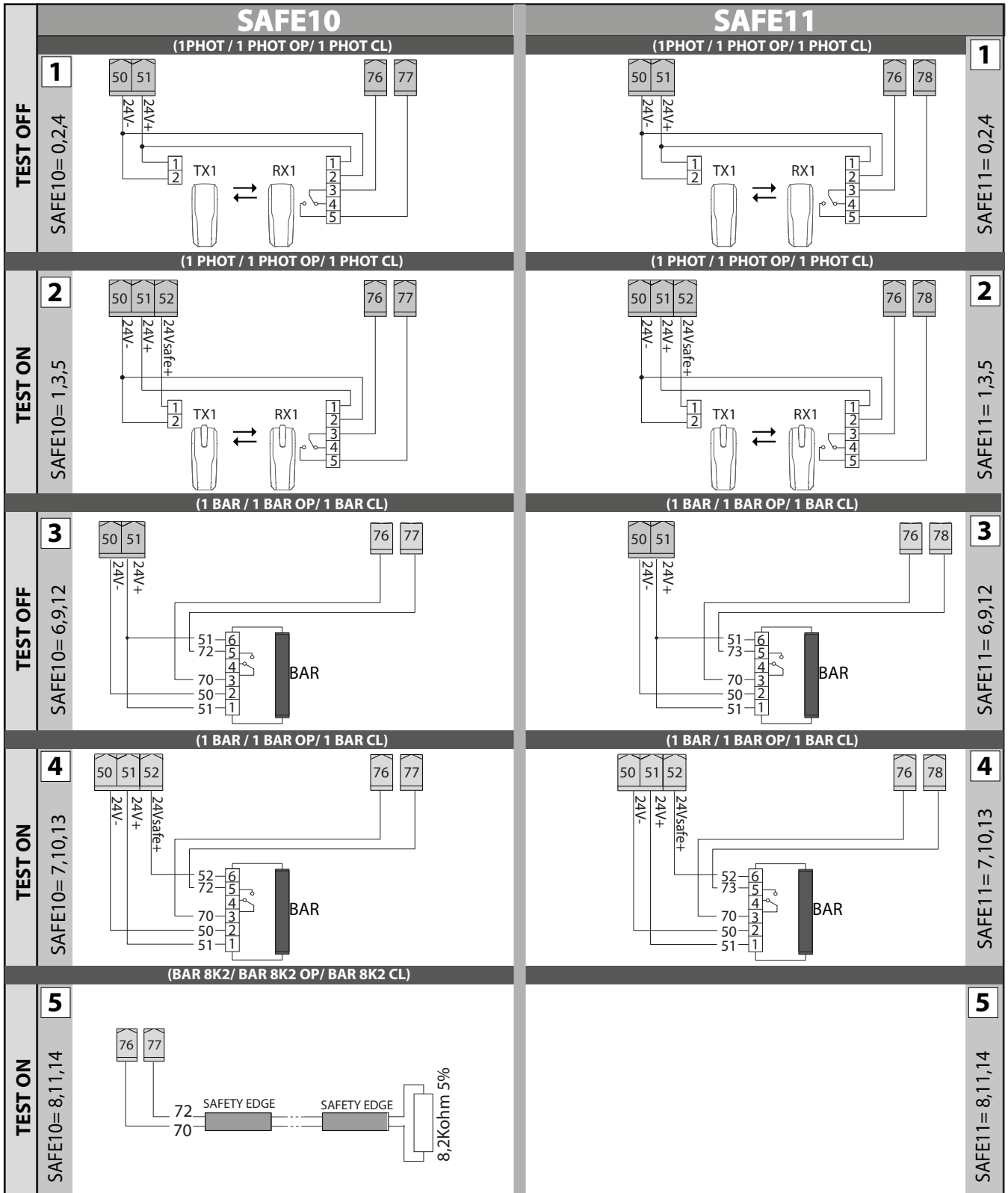

SAFE12 - SAFE13



SOLO CON SCHEDA DI ESPANSIONE - ONLY WITH AN EXPANSION CARD
UNIQUEMENT AVEC CARTE D'EXTENSION - NUR MIT ERWEITERUNGSKARTE
SOLO CON TARJETA DE EXPANSIÓN - ALLEEN MET UITBREIDINGSKAART

TEST ON

Fotocellula verificata
 Photocell checked
 Photocellule vérifiée
 Fotezelle überprüft
 Focetólula controlada
 Fotocel gecontroleerd

TEST OFF

Fotocellule non verificate (Check ogni 6 mesi)
 Photocells not checked (Check every 6 months)
 Photocellules non vérifiées (contrôle tous les 6 mois)
 Fotezellen nicht überprüft (alle 6 Monate überprüfen)
 Focetólulas no controladas (Control cada 6 meses)
 Fotocellen niet gecontroleerd (Check elke 6 maanden)

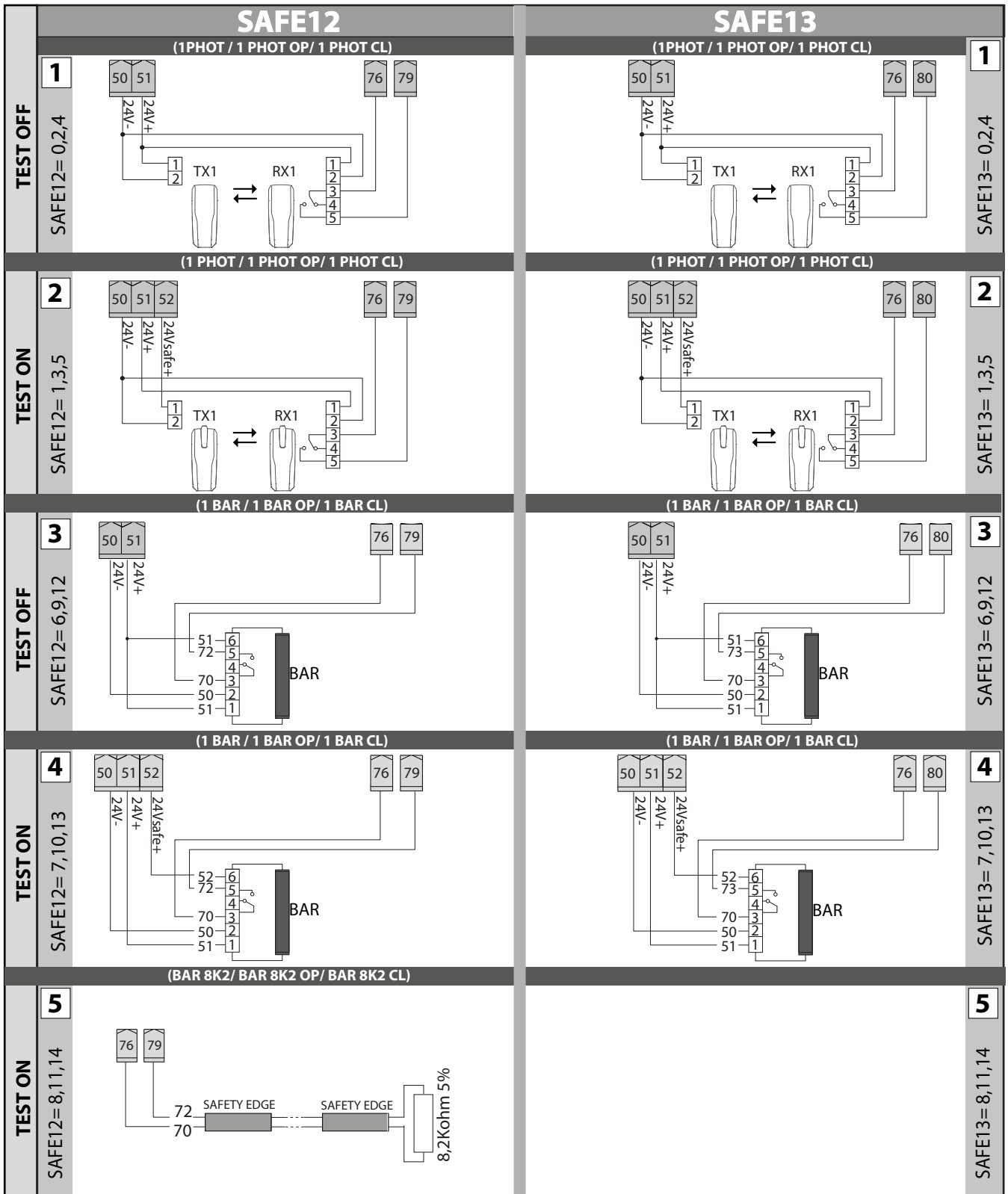



Leggere con ATTENZIONE la legenda, informazioni importanti per la corretta riuscita della programmazione del motore.

Read the legend CAREFULLY. It contains important information for successful programming of the motor.

Lire ATTENTIVEMENT la légende et les informations importantes pour la bonne réussite de la programmation du moteur.

Die Legende, die wichtigen Informationen für die erfolgreiche Programmierung des Motors SORGFÄLTIG lesen.

Leer la leyenda ATENTAMENTE, es información importante para lograr una correcta programación del motor.

Lees de legenda AANDACHTIG, belangrijke informatie voor een succesvolle programmering van de motor.

LEGENDA - KEY - LEGEND LEYENDA - ΥΠΟΜΝΗΜΑ - LEGANDA



- (IT)** Premere 2 volte rapidamente sul tasto OK
- (EN)** Press the OK button 2 times in quick succession
- (FR)** Appuyer 2 fois rapidement sur la touche OK
- (DE)** Drücken Sie 2 Mal schnell die Taste OK
- (ES)** Pulse rápidamente el botón OK 2 veces
- (NL)** Druk 2 keer snel op de knop OK



- (IT)** premere finché compare il parametro desiderato
- (EN)** press until the desired parameter appears
- (FR)** appuyer jusqu'à voir le paramètre désiré
- (DE)** drücken, bis der gewünschte Parameter erscheint
- (ES)** Pulse hasta que aparezca el parámetro deseado
- (NL)** druk tot de gewenste parameter verschijnt

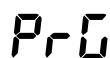

- (IT)** Programmazione
- (EN)** Programming
- (FR)** Sauvegarde en cours
- (DE)** Backup läuft
- (ES)** Copia de seguridad en curso
- (NL)** back-up wordt uitgevoerd

REGOLAZIONE AUTOSSET, ADJUSTING AUTOSSET, RÉGLAGE AUTOSSET
EINSTELLUNG AUTOSSET, REGULACIÓN AUTOSSET, REGULAÇÃO AUTOSSET.

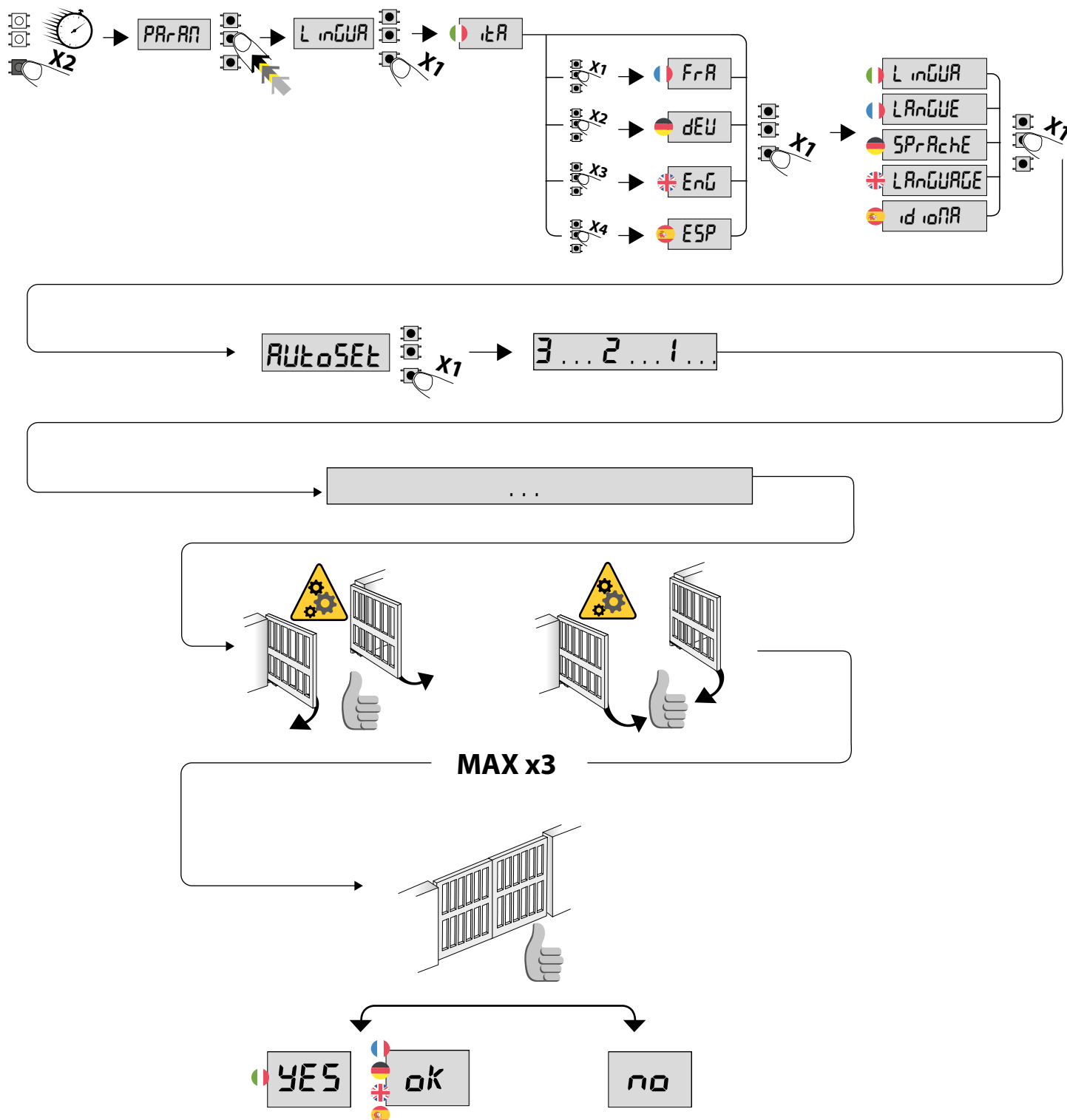

- Da effettuare dopo la regolazione dei fincorsa, dopo ogni modifica della posizione dei fincorsa è necessario eseguire un nuovo autoset.
- After adjusting the end stops or modifying their position, a new autoset cycle must be performed.
- Chaque fois que vous réglez les fins de course ou que vous modifiez la position des fins de course, vous devez procéder à une nouvelle configuration automatique.
- Erforderlich nach jeder Einstellung der Endscharter, nach jeder Änderung der Position der Endscharter muss ein neuer Autoset vorgenommen werden.
- Se debe realizar después del ajuste de los finales de carrera, después de cada cambio de posición de los finales de carrera es necesario llevar a cabo un nuevo autoset.
- Verricht deze handeling na elke regeling van de eindaanslagen. Verricht een nieuwe autoset na elke wijziging van de positie van de eindaanslagen.

MEMORIZZAZIONE DEI TRASMETTITORI - MEMORISATION OF TRANSMITTERS
MÉMOIRISATION DES ÉMETTEURS - SPEICHERUNG DER SENDER
MEMORIZACIÓN DE LOS TRANSMISORES - OPSLAAN VAN ZENDERS

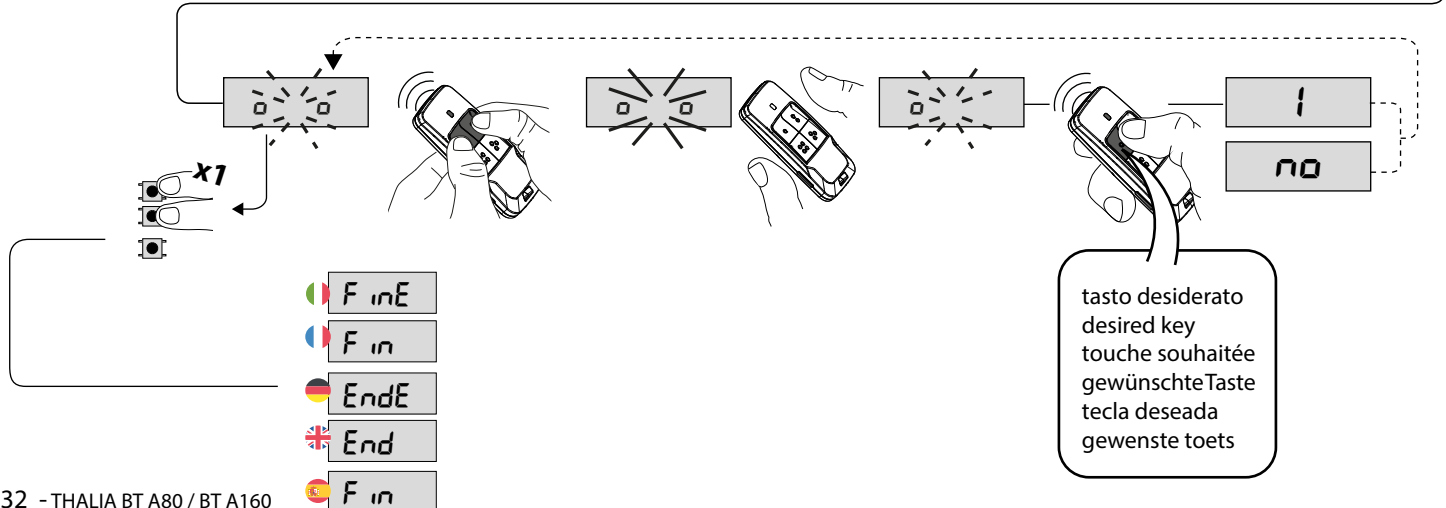
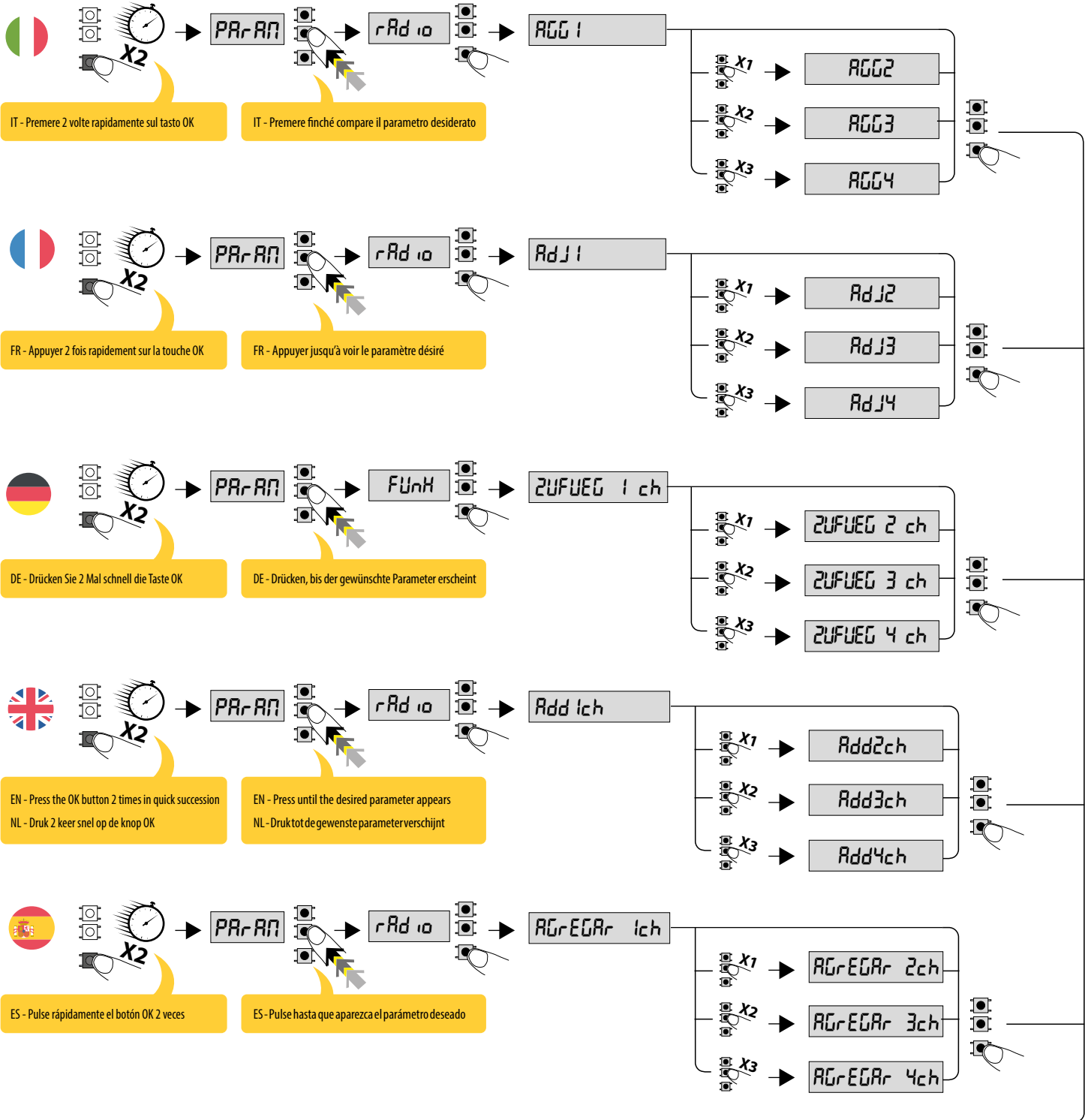

**CANCELLAZIONE TRASMETTITORI - TRANSMITTERS CANCELLATION - ANNULLATION DES ÉMETTEURS
LÖSCHEN DER SENDER - ELIMINACIÓN TRANSMISORES - WISSEN ZENDERS**

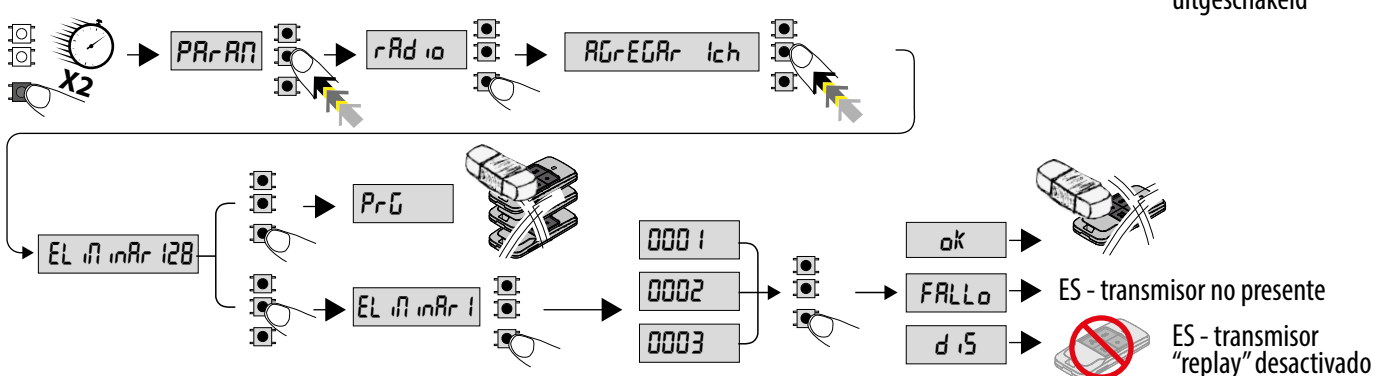
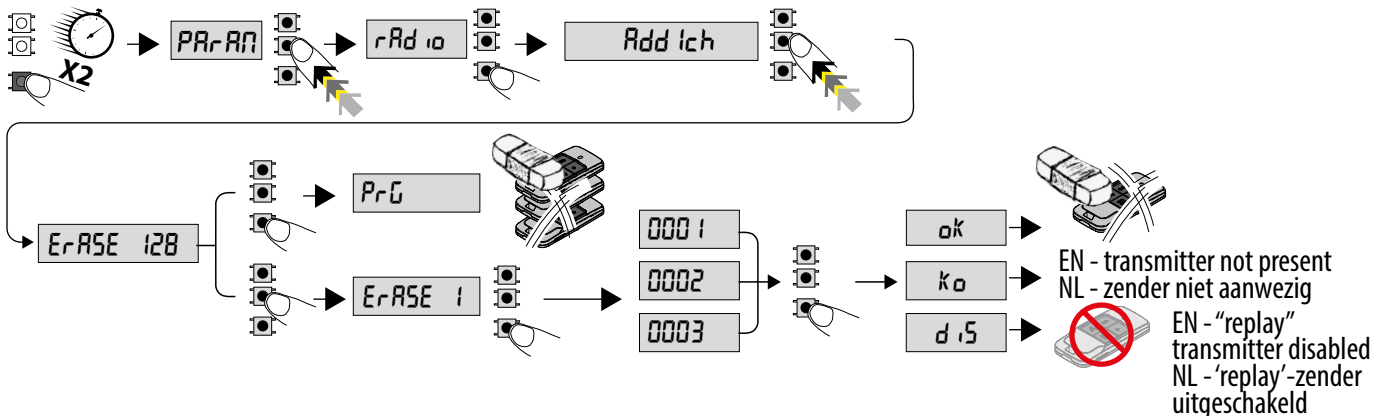
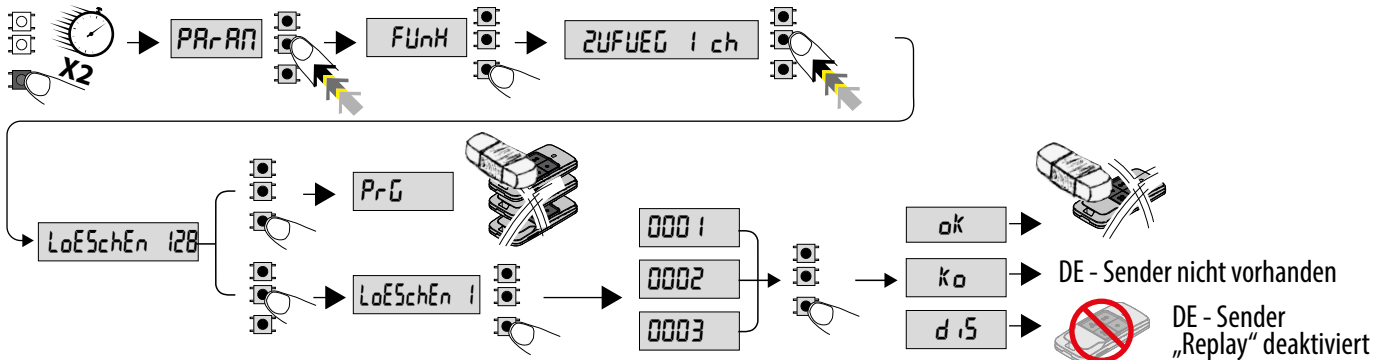
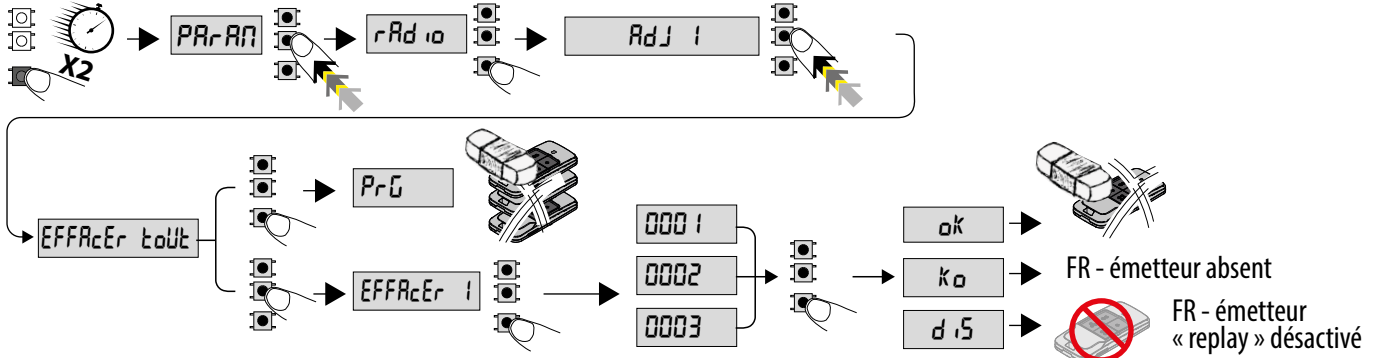
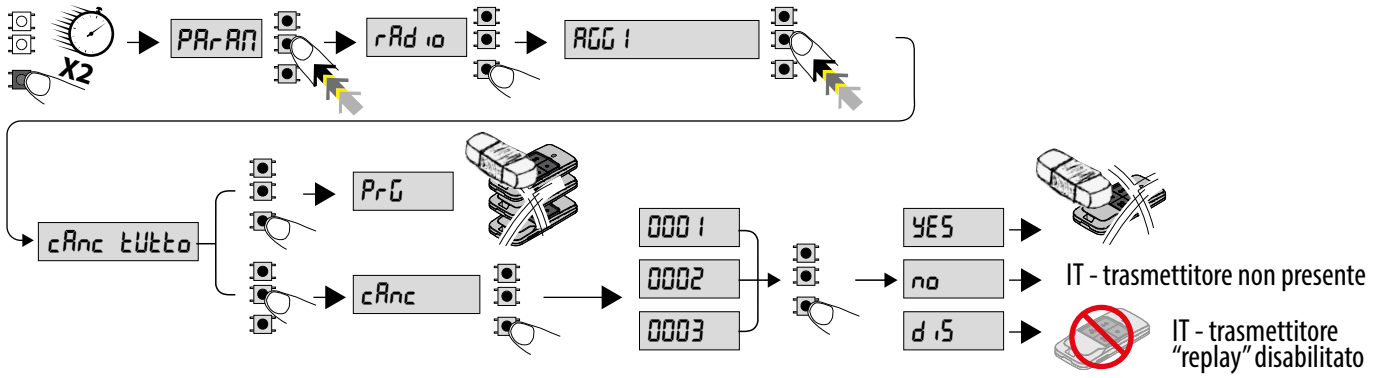



RIPRISTINO DELLE IMPOSTAZIONI DI FABBRICA

ATTENZIONE riporta la centrale ai valori preimpostati da fabbrica e vengono cancellati tutti i radiocomandi in memoria.
ATTENZIONE! Un'errata impostazione può creare danni a persone, animali o cose.

RESTORING FACTORY SETTINGS

WARNING: this operation will restore the control unit's factory settings and all transmitters stored in its memory will be deleted.
WARNING! Incorrect settings can result in damage to property and injury to people and animals.

RÉTABLISSEMENT DES CONFIGURATIONS D'USINE

ATTENTION ramène la centrale aux valeurs préconfigurées en usine et toutes les radiocommandes mémorisées sont effacées.
ATTENTION ! Toute erreur de configuration peut causer des préjudices aux personnes, aux animaux et aux biens.

WIDERHERSTELLUNG DER WERKSEINSTELLUNG

ACHTUNG: Das Steuergerät wird auf die Werkseinstellung zurückgestellt und alle abgespeicherten Fernbedienungen werden gelöscht.
ACHTUNG! Ein falsche Einstellung kann zur Verletzung von Personen oder Tieren sowie zu Sachschäden führen.

RESTAURACIÓN DE LAS CONFIGURACIONES DE FÁBRICA



ATENCIÓN lleva la central a los valores preconfigurados de fábrica y se borran todos los radiomandos en la memoria.
¡ATENCIÓN! Una configuración incorrecta, puede ocasionar daños a personas, animales o cosas.

DE FABRIEKSINSTELLINGEN HERSTELLEN

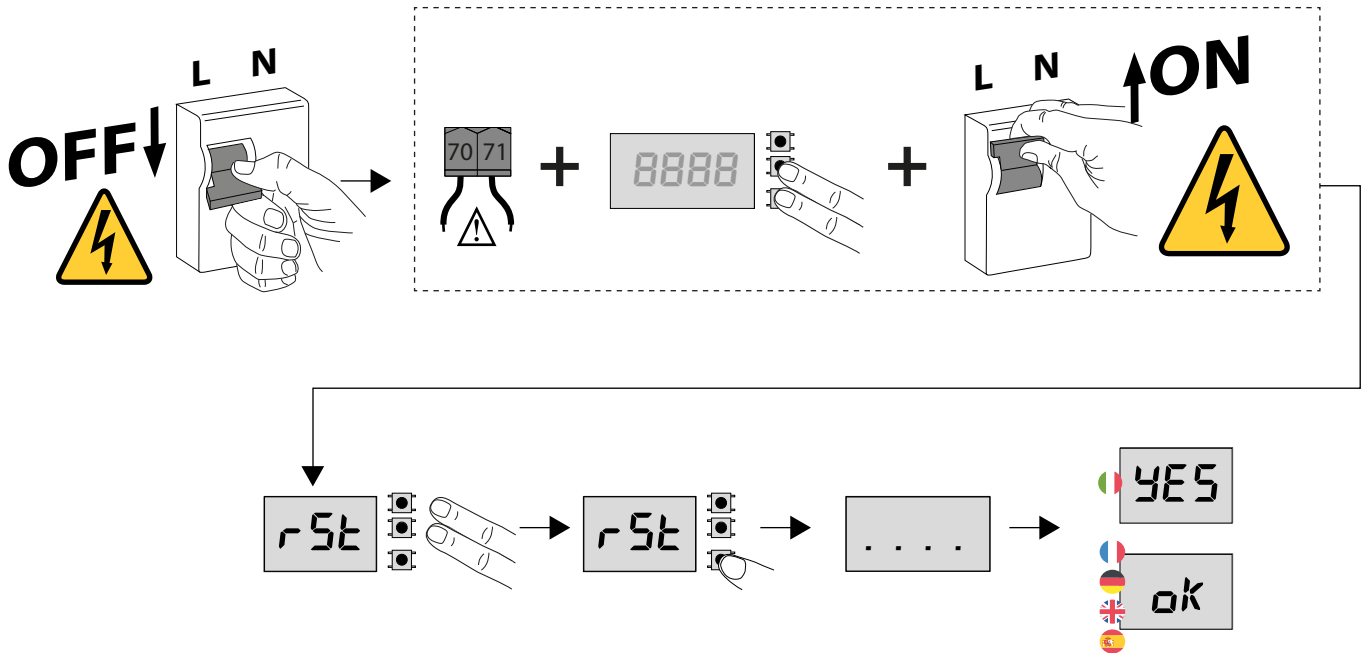
LET OP U herstelt de waarden die door de fabriek zijn ingesteld. De afstandsbedieningen in het geheugen worden gewist.
LET OP! Een verkeerde instelling kan leiden tot schade aan personen, dieren of voorwerpen.



SOMMARIO

-  ITALIANO – 33
-  ENGLISH – 49
-  FRANÇAIS – 64
-  DEUTSCH – 80
-  ESPAÑOL – 96
-  NEDERLANDS – 112

ITALIANO

ACCESSO AI MENU FIG.1

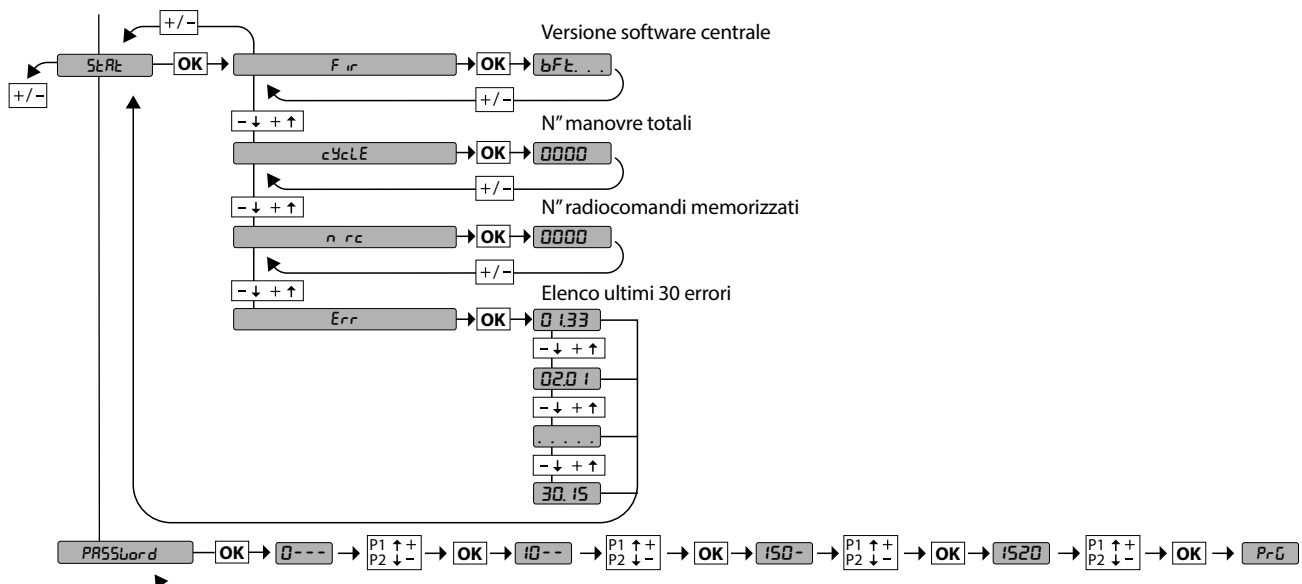

MODALITÀ BASSO CONSUMO (StARnd bY) E ACCESSORI

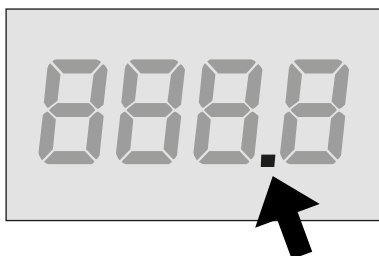

modalità basso consumo attiva

Per risparmiare energia, la centrale di comando stacca l'alimentazione degli accessori (morsetti 50-51) dopo 10s che il motore è fermo, quindi tutti gli accessori vengono disattivati, la modalità basso consumo viene indicata da un punto sul display.

Per permettere il settaggio degli accessori (ad es. allineamento delle fotocellule) è necessario impostare *StARnd bY*=0, eseguire il settaggio e poi impostare *StARnd bY*=1

Se vengono utilizzati accessori che richiedono un'alimentazione senza interruzioni (ad es. ricevitori radio) impostare *StARnd bY*=0



DIAGNOSTICA

Codice diagnostica	Descrizione	Note
<i>StRE</i>	Attivazione ingresso start esterno START E	
<i>StRI</i>	Attivazione ingresso start interno START I	
<i>oPEN</i>	Attivazione ingresso OPEN	
<i>cLS</i>	Attivazione ingresso CLOSE	
<i>PEd</i>	Attivazione ingresso pedonale PED	
<i>tMER</i>	Attivazione ingresso TIMER	
<i>StoP</i>	Attivazione ingresso STOP	
<i>Phot</i>	Attivazione ingresso fotocellula PHOT o se configurato come fotocellula verificata, Attivazione dell'ingresso FAULT associato	
<i>PhoP</i>	Attivazione ingresso fotocellula in apertura PHOT OP o se configurato come fotocellula verificata attiva solo in apertura, Attivazione dell'ingresso FAULT associato	
<i>PhcL</i>	Attivazione ingresso fotocellula in chiusura PHOT CL o se configurato come fotocellula verificata attiva solo in chiusura, Attivazione dell'ingresso FAULT associato	
<i>bAr</i>	Attivazione ingresso costa BAR o se configurato come costa sensibile verificata, Attivazione dell'ingresso FAULT associato	
<i>bArO</i>	Attivazione ingresso costa BAR con inversione ATTIVA SOLO IN APERTURA o se configurato come costa sensibile verificata attiva solo in apertura, Attivazione dell'ingresso FAULT associato	
<i>bArC</i>	Attivazione ingresso costa BAR con inversione ATTIVA SOLO IN CHIUSURA o se configurato come costa sensibile verificata attiva solo in chiusura, Attivazione dell'ingresso FAULT associato	
<i>SEt</i>	La scheda stà attendendo di eseguire una manovra completa apertura-chiusura non interrotta da stop intermedi per acquisire la coppia necessaria al movimento. ATTENZIONE! Non è attivo il rilevamento dell'ostacolo	
<i>Er01</i>	Test fotocellule fallito	Verificare collegamento fotocellule e/o impostazioni logiche
<i>Er02</i>	Test costa fallito	Verificare collegamento coste e/o impostazioni logiche
<i>Er03</i>	Test fotocellule apertura fallito	Verificare collegamento fotocellule e/o impostazione parametri/logiche
<i>Er04</i>	Test fotocellule chiusura fallito	Verificare collegamento fotocellule e/o impostazione parametri/logiche
<i>Er06</i>	Test costa 8k2 fallito	Verificare collegamento coste e/o impostazioni parametri/logiche
<i>Er07</i>	Test costa apertura fallito	Verificare collegamento coste e/o impostazioni parametri/logiche



Codice diagnostica	Descrizione	Note
Er08	Test costa chiusura fallito	Verificare collegamento coste e/o impostazioni parametri/logiche
Er09	Test cortocircuito tra 2 ingressi di sicurezza adiacenti fallito.	Verificare collegamento ingressi di sicurezza
Er1H*	Errore test hardware scheda	- Verificare collegamenti al motore - Problemi hardware alla scheda (contattare l'assistenza tecnica)
Er2H*	Errore encoder	- Cavi di alimentazione del motore o del segnale encoder invertiti/scollegati o programmazione errata (vedi Fig. E) - Il movimento dell'attuatore risulta troppo lento o fermo rispetto al funzionamento programmato.
Er3H*	Inversione per ostacolo - Amperostop	Verificare eventuali ostacoli lungo il percorso
Er4H*	Termica	Attendere il raffreddamento dell'automazione
Er5H*	Errore comunicazione con dispositivi remoti	Verificare il collegamento con i dispositivi accessori e/o schede di espansione collegati via seriale
Er72	Errore di consistenza dei parametri di centrale (Logiche e Parametri)	Premendo Ok vengono confermate le impostazioni rilevate. La scheda continuerà a funzionare con le impostazioni rilevate. ⚠ E' necessario verificare le impostazioni della scheda (Parametri e Logiche).
Er73	Errore nei parametri di D-track	Premendo Ok la scheda riprenderà a funzionare con D-track di default. ⚠ E' necessario effettuare un autosest
Er83	Errore memoria EEPROM	Verificare il corretto inserimento della scheda memoria, provare a spegnere e riaccendere la scheda. Se il problema persiste contattare l'assistenza tecnica.
Er8H* - Er9H*	Errore interno di controllo supervisione sistema.	Provare a spegnere e riaccendere la scheda. Se il problema persiste contattare l'assistenza tecnica.
Er93	Errore di lettura della scheda di memoria rimovibile	Verificare che la scheda di memoria rimovibile sia inserita correttamente
ErF2	Sovraccarico alimentatore	
ErF3	Errore nell'impostazione delle logiche (ingressi SAFE, tipo motore)	Verificare la corretta impostazione delle logiche SAFE o tipo motore
ErF4	Sovraccarico uscita alimentazione ausiliari	-Verificare il collegamento dell'alimentazione degli ausiliari. -Verificare l'assorbimento totale degli ausiliari
ErF9	Sovraccarico uscita elettroserratura	- Verificare collegamenti serratura - Serratura non adeguata
Er5L	Errore durante la regolazione dei finecorsa Solo per E5 BT A18 / E5 BT A12	Cavi di alimentazione del motore o del segnale encoder invertiti / scollegati o programmazione errata. (vedi Fig. E)

*H= 0, 1, .., 9, A, B, C, D, E, F

MANUALE PER L'INSTALLAZIONE

1) GENERALITÀ

Il quadro comandi **THALIA BT A80/ BT A160** viene fornito dal costruttore con settaggio standard. Qualsiasi variazione, deve essere impostata mediante il programmatore a display incorporato.

Le caratteristiche principali sono:

- Controllo di 1 o 2 motori 24V BT
- Nota: Devono essere utilizzati 2 motori dello stesso tipo.
- Regolazione elettronica della coppia con rilevamento ostacoli
- Ingressi controllo finecorsa in base al motore selezionato
- Ingressi separati per le sicurezze
- Ricevitore radio incorporato rolling-code.

La scheda è dotata di una morsettiere di tipo estraibile per rendere più agevole la manutenzione o la sostituzione. Viene fornita con una serie di ponti precablati per facilitare l'installatore in opera.

I ponti riguardano i morsetti: 70-71, 70-72, 70-73. Se i morsetti sopra indicati vengono utilizzati, togliere i rispettivi ponti.

2) VERIFICA

Il quadro **THALIA BT A80/ BT A160** effettua il controllo (verifica) dei relè di marcia e dei dispositivi di sicurezza (fotocellule), prima di eseguire ogni ciclo di apertura e chiusura.

In caso di malfunzionamenti verificare il regolare funzionamento dei dispositivi collegati e controllare i cablaggi.

3) PREDISPOSIZIONE TUBI Fig. A

4) COLLEGAMENTI MORSETTIERA Fig. B

AVVERTENZE - Nelle operazioni di cablaggio ed installazione riferirsi alle norme vigenti e comunque ai principi di buona tecnica.

I conduttori alimentati con tensioni diverse, devono essere fisicamente separati, oppure devono essere adeguatamente isolati con isolamento supplementare di almeno 1mm.

I conduttori devono essere vincolati da un fissaggio supplementare in prossimità dei morsetti, per esempio mediante fascette.

Tutti i cavi di collegamento devono essere mantenuti adeguatamente lontani dal dissipatore.

ATTENZIONE! Per il collegamento alla rete, utilizzare cavo multipolare di sezione minima 2x1.5mm² e del tipo previsto dalle normative vigenti.

Per il collegamento dei motori, utilizzare cavo di sezione minima 1,5 mm² e del tipo previsto dalle normative vigenti. Il cavo deve essere almeno pari a H05RN-F.

5) DATI TECNICI

	THALIA BT A80	THALIA BT A160	THALIA BT A160 120V
Alimentazione	220-230V	50/60 Hz	110-120V 50/60 Hz
Consumo in stand by	0,48W		
Potenza	200W	400W	
Frequenza radio	433.92 MHz		
IP	45 - DUO 55 - FLAT	45 - DUO	
Temperatura di funzionamento	-20 / +60°C	-20 / +55°C	
Protezione termica	Software		
Alimentazione accessori	24V --- (≤ 0.5 A)		
AUX 1	Contatto alimentato 24V--- N.O. (≤ 1A)		
AUX 2	Contatto N.O. (24V ≈ / ≤ 1A)		
N° max radiocomandi memorizzabili	128		
	2048 (solo con kit espansione)		

Versioni trasmettitori utilizzabili:

Tutti i trasmettitori ROLLING CODE compatibili con



U-Security

	Morsetto	Definizione	Descrizione
Alimentazione	L	FASE	Alimentazione monofase 220-230V 50/60 Hz
	N	NEUTRO	
Motore	10	MOT1 +	Collegamento motore 1. Sfasamento ritardato in chiusura. Verificare collegamenti di Fig.E.
	11	MOT1 -	
	14	MOT2 +	Collegamento motore 2. Sfasamento ritardato in apertura. Verificare collegamenti di Fig.E.
	15	MOT2 -	
Aux	20	AUX 1 - CONTATTO ALIMENTATO 24V--- (≤ 1A)	Uscita configurabile AUX 1 - Default LAMPEGGIANTE. 2°CANALE RADIO/ SPIA CANCELLO APERTO SCA/ Comando LUCE CORTESIA/ Comando LUCE ZONA/ LUCE SCALE/ ALLARME CANCELLO APERTO/ LAMPEGGIANTE/ ELETTROSERRATURA A SCATTO/ ELETTROSERRATURA A MAGNETE/ MANUTENZIONE/ LAMPEGGIANTE E MANUTENZIONE. Far riferimento alla tabella "Configurazione delle uscite AUX".
	21		
	26	AUX 2 - CONTATTO LIBERO (N.O.) (24V ≈ / ≤ 1A)	Uscita configurabile AUX 2 - Default Uscita 2°CANALE RADIO. 2°CANALE RADIO/ SPIA CANCELLO APERTO SCA/ Comando LUCE CORTESIA/ Comando LUCE ZONA/ LUCE SCALE/ ALLARME CANCELLO APERTO/ LAMPEGGIANTE/ ELETTROSERRATURA A SCATTO/ ELETTROSERRATURA A MAGNETE. Far riferimento alla tabella "Configurazione delle uscite AUX".
	27		
	28	LOCK 12/24V ---	Logica Tipo serratura= 0 - Uscita elettroserratura a scatto 12V--- (max 30W). Uscita attivata con un impulso ad ogni apertura.
	29		Logica Tipo serratura= 1 - Uscita elettroserratura a magnete 12V--- (max 15W). Uscita Attivata con cancello chiuso.
			Logica Tipo serratura= 2 - Uscita elettroserratura a scatto 24V--- (max 30W). Uscita attivata con un impulso ad ogni apertura.
Logica Tipo serratura= 3 - Uscita elettroserratura a magnete 24V--- (max 15W). Uscita Attivata con cancello chiuso.			
Finecorsa per ELI 250 BT VIRGO SMART BT A 5 fili ELI BT A35 V + FCE ELI BT A40 + FCE	41	+ REF SWE	Comune finecorsa
	42	SWC 1	Finecorsa di chiusura del motore 1 SWC1 (N.C.).
	43	SWO 1	Finecorsa di apertura del motore 1 SWO1 (N.C.).
	44	SWC 2	Finecorsa di chiusura del motore 2 SWC2 (N.C.).
	45	SWO 2	Finecorsa di apertura del motore 2 SWO2 (N.C.).
Finecorsa per PHOBOS N BT IGEA BT SUB BT PHOBOS BT A KUSTOS BT A VIRGO SMART BT A 3 fili	42	SW 1	Controllo finecorsa motore 1. Per gli attuatori con gestione dei finecorsa ad un filo.
	43	SW 2	Controllo finecorsa motore 2. Per gli attuatori con gestione dei finecorsa ad un filo.
Finecorsa per GIUNO ULTRA BT A20 E5 BT A18 VIRGO SMART BT A5 E5 BT A12	40	- REF SWE	Comune finecorsa
	42	SW 1	Controllo finecorsa motore 1.
	43	SW 2	Controllo finecorsa motore 2.

MANUALE PER L'INSTALLAZIONE

	Morsetto	Definizione	Descrizione
Finecorsa per ELI BT A35 ELI BT A40	40	- REF SWE	Alimentazione Encoder, cavo Bianco
	41	+ REF SWE	Alimentazione Encoder, cavo Marrone
	42	ENC M1	Segnale Encoder Motore 1, cavo Verde
	43	ENC M2	Segnale Encoder Motore 2, cavo Verde
Alim. Accessori	50	24V-	Uscita alimentazione accessori.
	51	24V+	
	52	24 Vsafe+	Uscita alimentazione per dispositivi di sicurezza verificati (trasmettitore fotocellule e trasmettitore costa sensibile). Uscita attiva solo durante il ciclo di manovra.
Comandi	60	COM IC	Comune ingressi IC 1 e IC 2
	61	IC 1	Ingresso di comando configurabile 1 (N.O.) - Default START E. START E / START I / OPEN / CLOSE / PED / TIMER / TIMER PED Far riferimento alla tabella "Configurazione degli ingressi di comando".
	62	IC 2	Ingresso di comando configurabile 2 (N.O.) - Default PED. START E / START I / OPEN / CLOSE / PED / TIMER / TIMER PED Far riferimento alla tabella "Configurazione degli ingressi di comando".
Sicurezze	70	COM	Comune ingressi STOP, SAFE 1 e SAFE 2
	71	STOP	Il comando interrompe la manovra. (N.C.) Se non si utilizza lasciare il ponticello inserito.
	72	SAFE 1	Ingresso di sicurezza configurabile 1 (N.C.) - Default PHOT. PHOT / PHOT TEST / PHOT OP / PHOT OP TEST / PHOT CL / PHOT CL TEST / BAR / BAR TEST / BAR 8K2 / BAR OP / BAR OP TEST / BAR 8K2 OP / BAR CL / BAR CL TEST / BAR 8K2 CL Far riferimento alla tabella "Configurazione degli ingressi di sicurezza".
	73	SAFE 2	Ingresso di sicurezza configurabile 2 (N.C.) - Default PHOT. PHOT / PHOT TEST / PHOT OP / PHOT OP TEST / PHOT CL / PHOT CL TEST / BAR / BAR TEST / BAR 8K2 / BAR OP / BAR OP TEST / BAR 8K2 OP / BAR CL / BAR CL TEST / BAR 8K2 CL Far riferimento alla tabella "Configurazione degli ingressi di sicurezza".
Antenna	Y	ANTENNA	Ingresso antenna.
	#	SHIELD	Usare una antenna accordata sui 433MHz. Per il collegamento Antenna-Ricevente usare cavo coassiale RG58. La presenza di masse metalliche a ridosso dell'antenna, può disturbare la ricezione radio. In caso di scarsa portata del trasmettitore, spostare l'antenna in un punto più idoneo.

Configurazione delle uscite AUX

Logica Aux= 0 - Uscita CANALE RADIO MONOSTABILE. Il contatto rimane chiuso per 1s all'attivazione del canale radio.
Logica Aux= 1 - Uscita SPIA CANCELLO APERTO SCA. Il contatto rimane chiuso durante l'apertura e ad anta aperta, intermittente durante la chiusura, aperto ad anta chiusa.
Logica Aux= 2 - Uscita comando LUCE CORTESIA. Il contatto rimane chiuso per il tempo impostato su t_{LUC}
Logica Aux= 3 - Uscita comando LUCE ZONA. Il contatto rimane chiuso per tutta la durata della manovra.
Logica Aux= 4 - Uscita LUCE SCALE. Il contatto rimane chiuso per 1 secondo all'inizio della manovra.
Logica Aux= 5 - Uscita ALLARME CANCELLO APERTO. Il contatto rimane chiuso se l'anta rimane aperta per un tempo doppio rispetto al TCA impostato.
Logica Aux= 6 - Uscita per LAMPEGGIANTE. Il contatto rimane chiuso durante la movimentazione delle ante.
Logica Aux= 7 - Non utilizzato
Logica Aux= 8 - Non utilizzato
Logica Aux= 9 - Uscita MANUTENZIONE. Il contatto rimane chiuso al raggiungimento del valore impostato nel parametro Manutenzione, per segnalare la richiesta di manutenzione.
Logica Aux= 10 - Uscita LAMPEGGIANTE E MANUTENZIONE. Il contatto rimane chiuso durante la movimentazione delle ante. Se viene raggiunto il valore impostato nel parametro Manutenzione, a fine manovra, ad anta chiusa, il contatto per 4 volte si chiude per 10s e si apre per 5s per segnalare la richiesta di manutenzione.
Logica Aux= 11 - Non utilizzato
Logica Aux= 12 - Non utilizzato
Logica Aux= 13 - Uscita STATO CANCELLO CHIUSO. Il contatto rimane chiuso quando il cancello è chiuso.
Logica AUX= 14 - Uscita CANALE RADIO BISTABILE Il contatto cambia stato (aperto-chiuso) all'attivazione del canale radio.
Logica AUX= 15 - Uscita CANALE RADIO TEMPORIZZATA. Il contatto rimane chiuso per un tempo programmabile all'attivazione del canale Radio (t_{LUC} t_{ENP}) Se durante tale tempo il tasto viene nuovamente premuto, il conteggio del tempo riparte.
Logica Aux= 16 - Uscita STATO CANCELLO APERTO. Il contatto rimane chiuso quando il cancello è aperto.

Configurazione degli ingressi di comando

Logica IC= 0 - Ingresso configurato come Start E. Funzionamento secondo la Logica $PR55a$ $PR55a$. Start esterno per la gestione semaforo.
Logica IC= 1 - Ingresso configurato come Start I. Funzionamento secondo la Logica $PR55a$ $PR55a$. Start interno per la gestione semaforo.
Logica IC= 2 - Ingresso configurato come Open. Il comando esegue un'apertura. Se il l'ingresso rimane chiuso, le ante rimangono aperte fino all'apertura del contatto. A contatto aperto l'automazione chiude dopo il tempo di tca, se attivato.
Logica IC= 3 - Ingresso configurato come Close. Il comando esegue una chiusura.
Logica IC= 4 - Ingresso configurato come Ped. Il comando esegue un'apertura pedonale, parziale. Funzionamento secondo la Logica $PR55a$ $PR55a$.
Logica IC= 5 - Ingresso configurato come Timer. Funzionamento analogo al open ma la chiusura è garantita anche dopo l'assenza di rete.
Logica IC= 6 - Ingresso configurato come Timer Ped. Il comando esegue un'apertura pedonale, parziale. Se l'ingresso rimane chiuso, l'anta rimane aperta fino all'apertura del contatto. Se il l'ingresso rimane chiuso e viene attivato un comando di Start E, Start I o Open viene eseguita una manovra completa per poi ripristinarsi in apertura pedonale. La chiusura è garantita anche dopo l'assenza di rete.

Configurazione degli ingressi di sicurezza

Logica SAFE= 0 - Ingresso configurato come Phot, fotocellula non verificata (*) (Fig.G, rif.1). Consente la connessione di dispositivi non dotati di contatto supplementare di verifica. In caso di oscuramento, le fotocellule sono attive sia in apertura che in chiusura. Un oscuramento della fotocellula in chiusura, inverte il moto solo dopo il disimpegno della fotocellula. Se non si utilizza lasciare il ponticello inserito.
Logica SAFE= 1 - Ingresso configurato come Phot test, fotocellula verificata. (Fig.G, rif.2). Attiva la verifica delle fotocellule ad inizio manovra. In caso di oscuramento, le fotocellule sono attive sia in apertura che in chiusura. Un oscuramento della fotocellula in chiusura, inverte il moto solo dopo il disimpegno della fotocellula.

Logica SAFE= 2 - Ingresso configurato come Phot op, fotocellula attiva solo in apertura non verificata (*) (Fig.G, rif.1). Consente la connessione di dispositivi non dotati di contatto supplementare di verifica. In caso di oscuramento è escluso il funzionamento della fotocellula in chiusura. In fase di apertura blocca il moto per la durata dell'oscuramento della fotocellula. Se non si utilizza lasciare il ponticello inserito.
Logica SAFE= 3 - Ingresso configurato come Phot op test, fotocellula verificata attiva solo in apertura (Fig.G, rif.2). Attiva la verifica delle fotocellule ad inizio manovra. In caso di oscuramento è escluso il funzionamento della fotocellula in chiusura. In fase di apertura blocca il moto per la durata dell'oscuramento della fotocellula.
Logica SAFE= 4 - Ingresso configurato come Phot cl, fotocellula attiva solo in chiusura non verificata (*) (Fig.G, rif.1). Consente la connessione di dispositivi non dotati di contatto supplementare di verifica. In caso di oscuramento è escluso il funzionamento della fotocellula in apertura. In fase di chiusura, inverte immediatamente. Se non si utilizza lasciare il ponticello inserito.
Logica SAFE= 5 - Ingresso configurato come Phot cl test, fotocellula verificata attiva solo in chiusura (Fig.G, rif.2). Attiva la verifica delle fotocellule ad inizio manovra. In caso di oscuramento è escluso il funzionamento della fotocellula in apertura. In fase di chiusura, inverte immediatamente.
Logica SAFE= 6 - Ingresso configurato come Bar, costa sensibile non verificata (*) (Fig.G, rif.3). Consente la connessione di dispositivi non dotati di contatto supplementare di verifica. Il comando inverte il movimento per 2 sec. Se non si utilizza lasciare il ponticello inserito
Logica SAFE= 7 - Ingresso configurato come Bar, costa sensibile verificata (Fig.G, rif.4). Attiva la verifica delle coste sensibili ad inizio manovra. Il comando inverte il movimento per 2 sec.
Logica SAFE= 8 - Ingresso configurato come Bar 8k2 (Fig.G, rif.5). Ingresso per bordo resistivo 8K2. Il comando inverte il movimento per 2 sec.
Logica SAFE=9 Ingresso configurato come Bar op, costa sensibile con inversione attiva solo in apertura, se attivata durante la chiusura effettua l'arresto dell'automazione (STOP) (Fig.G, rif. 3). Consente la connessione di dispositivi non dotati di contatto supplementare di verifica. L'intervento in fase di apertura provoca l'inversione del movimento per 2 sec, l'intervento in fase di chiusura provoca l'arresto. Se non si utilizza lasciare il ponticello inserito.
Logica SAFE=10 Ingresso configurato come Bar opt test, costa sensibile verificata con inversione attiva solo in apertura, se attivata durante la chiusura effettua l'arresto dell'automazione (STOP) (Fig.G, rif.4). Attiva la verifica delle coste sensibili ad inizio manovra. L'intervento in fase di apertura provoca l'inversione del movimento per 2 sec, l'intervento in fase di chiusura provoca l'arresto.
Logica SAFE=11 Ingresso configurato come Bar 8k2 op, costa 8k2 con inversione attiva solo in apertura, se attivata durante la chiusura effettua l'arresto dell'automazione (STOP) (Fig.G, rif. 5). L'intervento in fase di apertura provoca l'inversione del movimento per 2 sec, l'intervento in fase di chiusura provoca l'arresto.
Logica SAFE=12 Ingresso configurato come Bar cl costa sensibile con inversione attiva solo in chiusura, se attivata durante l'apertura effettua l'arresto dell'automazione (STOP) (Fig.G, rif. 3). Consente la connessione di dispositivi non dotati di contatto supplementare di verifica. L'intervento in fase di chiusura provoca l'inversione del movimento per 2 sec, l'intervento in fase di apertura provoca l'arresto. Se non si utilizza lasciare il ponticello inserito
Logica SAFE=13 Ingresso configurato come Bar cl test, costa sensibile verificata con inversione attiva solo in chiusura, se attivata durante l'apertura effettua l'arresto dell'automazione (STOP) (Fig.G, rif. 4). Attiva la verifica delle coste sensibili ad inizio manovra. L'intervento in fase di chiusura provoca l'inversione del movimento per 2 sec, l'intervento in fase di apertura provoca l'arresto.
Logica SAFE=14 Ingresso configurato come Bar 8k2 cl, costa 8k2 con inversione attiva solo in chiusura, se attivata durante l'apertura effettua l'arresto dell'automazione (STOP) (Fig.G, rif. 5). L'intervento in fase di chiusura provoca l'inversione del movimento per 2 sec, l'intervento in fase di apertura provoca l'arresto.

(*) Se si installano dispositivi di tipo "D" (come definiti dalla EN12453), collegati in modalità non verificata, prescrivere una manutenzione obbligatoria con frequenza almeno semestrale.

Configurazione dei comandi canale radio
Logica CH= 0 - Comando configurato come Start E. Funzionamento secondo la Logica PR55a PR55a. Start esterno per la gestione semaforo.
Logica CH= 1 - Comando configurato come Start I. Funzionamento secondo la Logica PR55a PR55a. Start interno per la gestione semaforo.
Logica CH= 2 - Comando configurato come Open. Il comando esegue un'apertura.
Logica CH= 3 - Comando configurato come Close. Il comando esegue una chiusura.
Logica CH= 4 - Comando configurato come Ped. Il comando esegue un'apertura pedonale, parziale. Funzionamento secondo la Logica PR55a PR55a.
Logica CH= 5 - Comando configurato come STOP. Il comando esegue uno Stop
Logica CH= 6 - Comando configurato come AUX1 (**) Il comando attiva l'uscita AUX 1
Logica CH= 7- Non utilizzato
Logica CH= 8- Comando radio configurato come AUX11 (**). Il comando attiva l'uscita AUX11 (solo con scheda di espansione)
Logica CH= 9- Comando configurato come AUX2. (**) Il comando attiva l'uscita AUX2
Logica CH= 10- Non utilizzato
Logica CH= 11- Non utilizzato
Logica CH= 12- Comando configurato come LUCE DI CORTESIA Il comando attiva la luce con logica bistabile. Almeno una uscita ausiliari deve essere impostata come luce di cortesia.

() Attiva solo se l'uscita è configurata come Canale Radio Monostabile, Luce Cortesia, Luce Zona, Luce scale, canale Radio Bistabile o canale Radio temporizzato.**

6) CABLAGGIO MOTORE Fig. E

7) DISPOSITIVI DI SICUREZZA

7.1) DISPOSITIVI VERIFICATI Fig.G

7.2) COLLEGAMENTO DI 1 COPPIA DI FOTOCELLULE NON VERIFICATE Fig.C

7.3) COLLEGAMENTO DI 1 COPPIA DI FOTOCELLULE VERIFICATE Fig. D

8) MEMORIZZAZIONE DEI TRASMETTITORI Fig. I

9) CANCELLAZIONE TRASMETTITORI Fig. L

10) ACCESSO AI MENU: FIG. 1

10.1) MENU PARAMETRI (PR-R) (TABELLA "A" PARAMETRI)

10.2) MENU LOGICHE (L-CL-C) (TABELLA "B" LOGICHE)

10.3) MENU RADIO (R-Rd-o) (TABELLA "C" RADIO)

10.4) MENU DEFAULT (DEF-RUL-L)

Riporta la centrale ai valori preimpostati dei DEFAULT. Dopo il ripristino è necessario effettuare un nuovo AUTOSSET.

10.5) MENU LINGUA (L-INGUI-R)

Consente di impostare la lingua del programmatore a display.

10.6) MENU AUTOSSET (RUL-OS-ET)

- Dare avvio ad una operazione di autosettaggio portandosi nell'apposito menu.
- Non appena premuto il pulsante OK viene visualizzato il messaggio "....".

la centrale comanda una manovra di apertura seguita da una manovra di chiusura, durante la quale viene automaticamente settato il valore minimo di coppia necessario al movimento dell'anta.

Il numero di manovre necessarie all'autoset può variare da 1 a 3. Durante questa fase è importante evitare l'oscuramento delle fotocellule, nonché l'utilizzo dei comandi START, STOP e del display.

Al termine di questa operazione la centrale di comando avrà automaticamente impostato i valori ottimali di coppia. Verificarli ed eventualmente modificarli come descritto in programmazione.



ATTENZIONE!! Verificare che il valore della forza d'impatto misurato nei punti previsti sia inferiore a quanto indicato dalla norma EN12453. Le forze di impatto possono essere ridotte mediante l'utilizzo di bordi deformabili.



ATTENZIONE!! Durante l'autosettaggio la funzione di rilevamento ostacoli non è attiva, l'installatore deve controllare il movimento dell'automazione ed impedire a persone o cose di avvicinarsi o sostare nel raggio di azione dell'automazione.



ELETTROSERRATURA

ATTENZIONE: Nel caso di ante di lunghezza superiore a 3m, risulta indispensabile l'installazione di una elettroserratura.

10.7) SEQUENZA VERIFICA INSTALLAZIONE

1. Eseguire la manovra di AUTOSSET (*)
2. Verificare le forze di impatto: se rispettano i limiti (**) vai al punto 10 della sequenza altrimenti
3. Adeguare eventualmente i parametri di velocità e sensibilità (forza): vedi tabella parametri.
4. Riverificare le forze di impatto: se rispettano i limiti (**) vai al punto 10 della sequenza altrimenti
5. Applicare una costa passiva

6. Riverificare le forze di impatto: se rispettano i limiti (**) vai al punto 10 della sequenza altrimenti
7. Applicare dispositivi di protezione sensibili alla pressione o elettrosensibili (per esempio costa attiva) (**)
8. Riverificare le forze di impatto: se rispettano i limiti (**) vai al punto 10 della sequenza altrimenti
9. Consentire la movimentazione dell'azionamento solo in modalità "Uomo presente"
10. Assicurarsi che tutti i dispositivi di rilevamento presenza nell'area di manovra funzionino correttamente

(*) Prima di eseguire l'autoset assicurarsi di avere effettuato correttamente tutte le operazioni di montaggio e di messa in sicurezza come prescritto dalle avvertenze per l'installazione del manuale della motorizzazione.

(**) In funzione dell'analisi dei rischi potrebbe essere necessario comunque ricorrere alla applicazione di dispositivi di protezione sensibili

10.8) MENU REGOLAZIONE FINECORSA (rEFc)

Consente la regolazione dei finecorsa per motori dotati di encoder, inoltre per i motori dotati di cablaggi finecorsa indipendenti consente di posizionare correttamente l'anta per la successiva regolazione del finecorsa. Per i motori non specificati il menu non è attivo e sul display viene visualizzato il messaggio "non disponibile"

NOTA: queste manovre vengono eseguite in modalità uomo presente a velocità ridotta e senza l'intervento delle sicurezze.

10.8.1) GIUNO ULTRA BT A20, GIUNO ULTRA BT A50

Agendo sui tasti "+/-" del display portare l'anta nella posizione desiderata. Per la regolazione dei finecorsa fare riferimento alle impostazioni sulla regolazione dei finecorsa riportate nel manuale del motore GIUNO ULTRA.

10.8.2) E5 BT A12, E5 BT A18

Agendo sui tasti "+/-" del display portare l'anta nella posizione indicata dal display (Apertura o chiusura). Una volta raggiunta la posizione desiderata confermare la posizione con la pressione del tasto OK. Nel caso dei motori E5 è possibile posizionare l'anta in prossimità dei finecorsa manualmente spingen-

do il cancello, successivamente muovere il cancello con i tasti "+/-" fino a farlo premere sulla battuta meccanica. Confermare la posizione con OK, oppure tramite radiocomando (precedentemente memorizzato).

10.9) MENU STATISTICHE

Consente di visualizzare la versione della scheda, il numero di manovre totali (in centinaia), il numero di radiocomandi memorizzati e gli ultimi 30 errori (le prime 2 cifre indicano la posizione, le ultime 2 il codice errore). L'errore 01 è quello più recente. L'errore lampeggiante indica il primo errore dopo l'ultima manutenzione.

10.10) MENU PASSWORD

Consente di impostare una password per la programmazione della scheda via rete U-link.

Con la logica "LIVELLO PROTEZIONE" impostata a 1,2,3,4 viene richiesta per accedere ai menu di programmazione. Dopo 10 tentativi consecutivi di accesso falliti si dovranno attendere 3 minuti per un nuovo tentativo. Durante questo periodo ad ogni tentativo di accesso il display visualizza "BLOC". La password di default è 1234.

11) PRESSIONE FINECORSA CHIUSURA Fig.F Rif. A-B DIREZIONE APERTURA Fig.E

10) MODULI OPZIONALI U-LINK

Fare riferimento alle istruzioni dei moduli U-link
L'utilizzo di alcuni moduli comporta una riduzione della portata radio. Adeguare l'impianto con opportuna antenna accordata sui 433MHz

ATTENZIONE! Un'errata impostazione può creare danni a persone, animali o cose.
ATTENZIONE!! Verificare che il valore della forza d'impatto misurato nei punti previsti sia inferiore a quanto indicato dalla norma EN12453. Le forze di impatto possono essere ridotte mediante l'utilizzo di bordi deformabili.

Per ottenere un risultato migliore, si consiglia di eseguire l'autoset con motori a riposo (cioè non surriscaldati da un numero considerevole di manovre consecutive).

TABELLA "A" - PARAMETRI - (PRrR)

Parametro	Motori	Min.	Max.	Default	Personali	Definizione	Descrizione
r AP		0	10	3		Tempo ritardo apertura motore 2 [s]	Tempo di ritardo all'apertura del motore 2 rispetto al motore 1.
r ch		0	25	6		Tempo di ritardo chiusura motore 1 [s]	Tempo di ritardo alla chiusura del motore 1 rispetto al motore 2. NOTA: se il tempo è impostato al massimo, il motore 1 attende la completa chiusura del motore 2 prima di partire.
t cR		0	120	10		Tempo chiusura automatica [s]	Tempo di attesa prima della chiusura automatica.
PEd t cR		0	120	0		Tempo chiusura automatica da manovra pedonale [s]	Tempo di attesa prima della chiusura automatica dopo una manovra pedonale, SOLO se diverso da 0. Se il parametro è impostato a 0 il tempo di attesa dopo una manovra pedonale è lo stesso della manovra non pedonale.
t SENR		1	180	40		Tempo sgombero zona semaforica [s]	Tempo di sgombero della zona interessata dal traffico regolato dal semaforo.
t LUCcE		30	300	90		Tempo di accensione della luce di cortesia [s]	Durata di accensione della luce di cortesia.
t oUt t ENP		1	240	10		Tempo di attivazione dell'uscita temporizzata [s]	Durata attivazione uscita canale radio temporizzata in secondi
SP rAL AP	SUB BT	10	100	10		Spazio di rallentamento in apertura [%]	Spazio di rallentamento in apertura del/i motore/i, espresso in percentuale della corsa totale. ATTENZIONE: Dopo una modifica del parametro sarà necessaria una manovra completa senza interruzioni. ATTENZIONE: con "SET" a display non è attivo il rilevamento dell'ostacolo. ATTENZIONE: con attuatori con fermi integrati è obbligatorio il rallentamento sempre attivo ad un valore superiore a 5. ATTENZIONE: nel GIUNO lo spazio di rallentamento si imposta con i sensori scorrevoli ATTENZIONE: per Tipo motore ELI BT A35 il rallentamento non è escludibile; valori minori del 10% saranno considerati al 10%.
	E5 BT A18	10	100				
	PHOBOS VELOCE BT B35	10	100				
	E5 BT A12	20	100				
	Tutti gli altri	0	100				
SP rAL ch	SUB BT	10	100	10		Spazio di rallentamento in chiusura [%]	Spazio di rallentamento in chiusura del/i motore/i, espresso in percentuale della corsa totale. ATTENZIONE: Dopo una modifica del parametro sarà necessaria una manovra completa senza interruzioni. ATTENZIONE: con "SET" a display non è attivo il rilevamento dell'ostacolo. ATTENZIONE: con attuatori con fermi integrati è obbligatorio il rallentamento sempre attivo ad un valore superiore a 5. ATTENZIONE: nel GIUNO lo spazio di rallentamento si imposta con i sensori scorrevoli ATTENZIONE: per Tipo motore ELI BT A35 il rallentamento non è escludibile; valori minori del 10% saranno considerati al 10%.
	E5 BT A18	10	100				
	PHOBOS VELOCE BT B35	10	100				
	E5 BT A12	20	100				
	Tutti gli altri	0	100				
SP dEcE	PHOBOS VELOCE BT B35	15	100	15		Spazio di decelerazione [%]	Spazio di decelerazione (passaggio dalla velocità di regime alla velocità di rallentamento) sia in apertura che in chiusura del/i motore/i, espresso in percentuale della corsa totale. ATTENZIONE: Dopo una modifica del parametro sarà necessaria una manovra completa senza interruzioni. ATTENZIONE: con "SET" a display non è attivo il rilevamento dell'ostacolo.
	ELI BT A35 V	15	100				
	ELI BT A35 V + FCE	15	100				
	Tutti gli altri	0	100				
SP PEd		10	100	100		Apertura parziale M1 [%]	Spazio di apertura parziale in percentuale rispetto all'apertura totale, a seguito attivazione comando pedonale PED.

MANUALE PER L'INSTALLAZIONE

D814283 0AR00_11



Parametro	Motori	Min.	Max.	Default	Personali	Definizione	Descrizione
<i>F AP</i>		1	100	50		Forza anta/e in apertura [%]	Forza esercitata dall'anta/e in apertura. Rappresenta la percentuale di forza erogata, oltre quella memorizzata durante l'autoset (e successivamente aggiornata), prima di generare un allarme ostacolo. Il parametro viene impostato automaticamente dall'autoset. ⚠ ATTENZIONE: Influisce direttamente nella forza di impatto: verificare che con il valore impostato vengano rispettate le norme di sicurezza vigenti (*). Installare se necessario dispositivi di sicurezza antischiacciamento (**).
<i>F ch</i>		1	100	50		Forza anta/e in chiusura [%]	Forza esercitata dall'anta/e in chiusura. Rappresenta la percentuale di forza erogata, oltre quella memorizzata durante l'autoset (e successivamente aggiornata), prima di generare un allarme ostacolo. Il parametro viene impostato automaticamente dall'autoset. ⚠ ATTENZIONE: Influisce direttamente nella forza di impatto: verificare che con il valore impostato vengano rispettate le norme di sicurezza vigenti (*). Installare se necessario dispositivi di sicurezza antischiacciamento (**).
<i>Forza Pressione Sinc</i>		0	100	100		Forza anta in pressione sul fincorsa di chiusura [%]	Forza esercitata dall'anta durante la pressione sul fincorsa di chiusura.
<i>VEL AP</i>	SUB BT	20	100	100		Velocità in apertura [%]	Percentuale della velocità massima raggiungibile in apertura dal/i motore/i. ATTENZIONE: Dopo una modifica del parametro sarà necessaria una manovra completa senza interruzioni. ATTENZIONE: con "SET" a display non è attivo il rilevamento dell'ostacolo.
	ELI BT A35 V	20	100				
	TUTTI GLI ALTRI	15	100				
<i>VEL ch</i>	SUB BT	20	100	100		Velocità in chiusura [%]	Percentuale della velocità massima raggiungibile in chiusura dal/i motore/i. ATTENZIONE: Dopo una modifica del parametro sarà necessaria una manovra completa senza interruzioni. ATTENZIONE: con "SET" a display non è attivo il rilevamento dell'ostacolo.
	ELI BT A35 V	20	100				
	TUTTI GLI ALTRI	15	100				
<i>VEL RAL</i>	SUB BT	20	50	25		Velocità rallentamento [%]	Velocità del/i motore/i in apertura e in chiusura nella fase di rallentamento, espressa in percentuale della velocità massima di regime. ATTENZIONE: Dopo una modifica del parametro sarà necessaria una manovra completa senza interruzioni. ATTENZIONE: Con "SET" a display non è attivo il rilevamento dell'ostacolo. ATTENZIONE: per Tipo motore ELI BT A35 il rallentamento non è escludibile; valori maggiori del 50% saranno considerati al 50%.
	ELI BT A35 V	20	50				
	ELI BT A35 V + FCE	20	50				
	PHOBOS VELOCE BT B35	15	50				
TUTTI GLI ALTRI	15	100					
<i>MANUTENZIONE</i>		0	250	0		Programmazione numero manovre soglia manutenzione [in centinaia]	Permette di impostare un numero di manovre dopo il quale viene segnalata la richiesta di manutenzione sull'uscita AUX configurata come Manutenzione o Lampeggiante e Manutenzione

(*) Nell'Unione Europea applicare la EN12453 per i limiti di forza.

(**) Le forze di impatto possono essere ridotte mediante l'utilizzo di bordi deformabili.

TABELLA "B" - LOGICHE - (Lógica)

Logica	Definizione	Default	Barrare il settaggio eseguito	Opzioni
<i>Tipo motore</i>	(Impostare il tipo di motore collegato alla scheda.)	0	0	Motori non attivi
			1	NON GESTITO
			2	NON GESTITO
			3	IGEA BT
			4	NON GESTITO
			5	NON GESTITO
			6	SUB BT
			7	KUSTOS BT A - PHOBOS BT A - PHOBOS N BT
			8	GIUNO ULTRA BT A20 - GIUNO ULTRA BT A 50
			9	VIRGO SMART BT A - 5 FILI
			10	VIRGO SMART BT A - 3 FILI
			11	E5 BT A18
			12	E5 BT A12
			13	ELI BT A40 + FCE
			14	ELI BT A35 V + FCE
			15	ELI BT A40
			16	ELI BT A35
17	PHOBOS VELOCE BT B35			

Logica	Definizione	Default	Barrare il settaggio eseguito	Opzioni																								
tCR	Chiusura Automatica	0	0	Logica non attiva																								
			1	Attiva la chiusura automatica																								
			2	Attiva la chiusura automatica anche dopo inversione da ostacolo in chiusura. In caso di inversione in apertura dopo 2 secondi riprova apertura; se per 4 volte consecutive trova ostacolo in apertura effettua la chiusura. Configurazione attivabile solo con motore E5 BT A12 (tipo motore 12). ⚠ La logica è utilizzabile solo con porte pedonali la cui energia è limitata entro 1,69J.																								
Stand by	Attivazione Power Down	1	0	Power Down DISATTIVO, cioè l'alimentazione degli accessori è sempre presente. ⚠ Con logica disattivata il consumo in stand by è > 0,5 W																								
			1	Power Down ATTIVO, cioè l'alimentazione degli accessori viene disattivata a cancello fermo.																								
ULink 1	Attiva protocollo ULink	0	0	Entrambi i connettori U-Link supportano il nuovo protocollo U-Link2.																								
			1	Abilitazione del protocollo U-Link (versione precedente) sul connettore 1 scheda opzionale. La precedente versione del protocollo U-Link è attivabile sul connettore 1.																								
ch RAP idR	Chiusura rapida	0	0	Logica non attiva																								
			1	Chiude dopo 3 secondi dal disimpegno delle fotocellule prima di attendere il termine del TCA impostato																								
bAtt CONF IG	Config. batteria	0	0	Nessuna modifica al funzionamento.																								
			1	Apertura totale e attesa ritorno alimentazione.																								
			2	Apertura parziale basata sul parametro "apertura parziale" e attesa ritorno alimentazione.																								
			3	Chiusura totale e attesa ritorno alimentazione.																								
PASSO PASSO	Movimento passo passo	0	0	Gli ingressi configurati come Start E, Start I, Ped funzionano con la logica 4 passi.																								
			1	Gli ingressi configurati come Start E, Start I, Ped funzionano con la logica 3 passi. L'impulso durante la fase di chiusura inverte il movimento.																								
			2	Gli ingressi configurati come Start E, Start I, Ped funzionano con la logica 2 passi. Ad ogni impulso inverte il movimento.																								
				<table border="1"> <thead> <tr> <th colspan="4">mov. passo passo</th> </tr> <tr> <th></th> <th>2 PASSI</th> <th>3 PASSI</th> <th>4 PASSI</th> </tr> </thead> <tbody> <tr> <td>CHIUSA</td> <td rowspan="2">APRE</td> <td rowspan="2">APRE</td> <td>APRE</td> </tr> <tr> <td>IN CHIUSURA</td> <td>STOP</td> </tr> <tr> <td>APERTA</td> <td rowspan="2">CHIUDE</td> <td rowspan="2">CHIUDE</td> <td>CHIUDE</td> </tr> <tr> <td>IN APERTURA</td> <td>STOP + TCA</td> </tr> <tr> <td>DOPO STOP</td> <td>APRE</td> <td>APRE</td> <td>APRE</td> </tr> </tbody> </table>	mov. passo passo					2 PASSI	3 PASSI	4 PASSI	CHIUSA	APRE	APRE	APRE	IN CHIUSURA	STOP	APERTA	CHIUDE	CHIUDE	CHIUDE	IN APERTURA	STOP + TCA	DOPO STOP	APRE	APRE	APRE
mov. passo passo																												
	2 PASSI	3 PASSI	4 PASSI																									
CHIUSA	APRE	APRE	APRE																									
IN CHIUSURA			STOP																									
APERTA	CHIUDE	CHIUDE	CHIUDE																									
IN APERTURA			STOP + TCA																									
DOPO STOP	APRE	APRE	APRE																									
PrERLL	Preallarme	0	0	Il lampeggiante si accende contemporaneamente alla partenza del/i motore/i.																								
			1-10	Viene attivata la funzione di preallarme: il lampeggiante si accende prima della partenza del/i motore/i; il valore del parametro indica la durata del prelampeggio in secondi.																								
Uomo PrES	Uomo presente	0	0	Funzionamento ad impulsi.																								
			1	Funzionamento ad Uomo Presente. L'ingresso 61 viene configurato come OPEN UP. L'ingresso 62 viene configurato come CLOSE UP. La manovra continua finché viene mantenuta la pressione sui tasti di OPEN UP o CLOSE UP.  ATTENZIONE: non sono attive le sicurezze.																								
			2	Funzionamento Uomo Presente Emergency. Normalmente funzionamento ad impulsi. Se la scheda fallisce i test delle sicurezze (fotocellula o costa, Er0x) per 3 volte consecutivamente, viene abilitato il funzionamento ad Uomo Presente attivo fino al rilascio dei tasti OPEN UP o CLOSE UP. L'ingresso 61 viene configurato come OPEN UP. L'ingresso 62 viene configurato come CLOSE UP.  ATTENZIONE: con Uomo Presente Emergency non sono attive le sicurezze.																								
3	Funzionamento a uomo presente in chiusura. L'ingresso 61 viene configurato come OPEN UP. L'ingresso 62 viene configurato come CLOSE UP. La manovra di apertura avviene in modo automatico, la manovra di chiusura continua finché viene mantenuta la pressione sul tasto di comando (CLOSE).  ATTENZIONE: non sono attive le sicurezze durante la chiusura.																											
bL IMP AP	Blocca impulsi in apertura	0	0	L'impulso degli ingressi configurati come Start E, Start I, Ped hanno effetto durante l'apertura.																								
			1	L'impulso degli ingressi configurati come Start E, Start I, Ped non hanno effetto durante l'apertura.																								
bL IMP tCR	Blocca impulsi in TCA	0	0	L'impulso degli ingressi configurati come Start E, Start I, Ped hanno effetto durante la pausa TCA.																								
			1	L'impulso degli ingressi configurati come Start E, Start I, Ped non hanno effetto durante la pausa TCA.																								
bL IMP ch	Blocca impulsi in chiusura	0	0	L'impulso degli ingressi configurati come Start E, Start I, Ped hanno effetto durante la chiusura.																								
			1	L'impulso degli ingressi configurati come Start E, Start I, Ped non hanno effetto durante la chiusura.																								
Ar iETE AP	Colpo di ariete in apertura	0	0	Logica non attiva																								
			1	Prima di effettuare l'apertura il cancello spinge per circa 2 secondi in chiusura. Questo consente lo sgancio più agevole dell'elettroserratura. IMPORTANTE - In assenza di adeguati fermi d'arresto meccanici, non usare questa funzione.																								
Ar iETE ch	Colpo di ariete in chiusura	0	0	Logica non attiva																								
			1	Prima di effettuare la chiusura il cancello spinge per circa 2 secondi in apertura. Questo consente lo sgancio più agevole dell'elettroserratura. IMPORTANTE - In assenza di adeguati fermi d'arresto meccanici, non usare questa funzione.																								
Anti blocco	Mantenimento blocco	0	0	Logica non attiva																								
			1	Se i motori rimangono fermi in posizione di completa apertura o completa chiusura per più di un'ora, vengono attivati per circa 3 secondi nella direzione di battuta. Tale operazione viene effettuata ogni ora. N.B.: Questa funzione ha lo scopo di compensare, nei motori oleodinamici l'eventuale riduzione di volume dell'olio dovuta alla diminuzione della temperatura durante le pause prolungate, ad esempio durante la notte, o dovute a trafilemanti interni. IMPORTANTE - In assenza di adeguati fermi d'arresto meccanici, non usare questa funzione.																								

MANUALE PER L'INSTALLAZIONE

D814283 0AR00_11

Logica	Definizione	Default	Barrare il settaggio eseguito	Opzioni		
PRESS Sbc	Pressione finecorsa chiusura	0	0	Il movimento viene fermato esclusivamente dall'intervento del finecorsa di chiusura, in questo caso è necessario provvedere ad una precisa regolazione dell'intervento del finecorsa di chiusura (Fig.F Rif.B).		
			1	Da utilizzare in presenza di fermo meccanico di chiusura. Questa funzione attiva la pressione delle ante sul fermo meccanico, senza che questo venga considerato come ostacolo dal sensore amperostop. Lo stelo continua quindi la sua corsa per alcuni secondi dopo l'intercettazione del finecorsa di chiusura o fino all'arresto meccanico. In questo modo, anticipando leggermente l'intervento del finecorsa di chiusura, si avrà la perfetta battuta delle ante sul fermo di arresto (Fig.F Rif.A).		
ICE	Funzione Ice	0	0	La soglia di intervento della protezione amperostop rimane fissa al valore impostato.		
			1	La centrale esegue automaticamente ad ogni partenza una compensazione della soglia di intervento dell'allarme ostacolo. ATTENZIONE!! Verificare che il valore della forza d'impatto misurato nei punti previsti sia inferiore a quanto indicato dalla norma EN12453. Nel dubbio utilizzare dispositivi di sicurezza ausiliari. Questa funzione è utile nel caso di installazioni funzionanti a basse temperature. ATTENZIONE: dopo avere attivato questa funzione è necessario effettuare una manovra di autosest.		
Mot. Att	numero motori attivi	2	1	Attivo solo motore 1 (1 anta).		
			2	Attivi entrambi i motori (2 ante).		
ALTERNATIVE di INSTALLAZIONE	Alternative di installazione		0	Vedi Fig.E0		
			1	Vedi Fig.E1		
			2	Vedi Fig.E2		
			3	Vedi Fig.E3		
			4	Vedi Fig.E4		
			5	Vedi Fig.E5		
			6	Vedi Fig.E6		
7	Vedi Fig.E7					
1 SAFE	Configurazione dell'ingresso di sicurezza SAFE 1. 72	0	0	Ingresso configurato come Phot, fotocellula.		
			1	Ingresso configurato come Phot test, fotocellula verificata.		
			2	Ingresso configurato come Phot op, fotocellula attiva solo in apertura.		
			3	Ingresso configurato come Phot op test, fotocellula verificata attiva solo in apertura.		
			4	Ingresso configurato come Phot cl, fotocellula attiva solo in chiusura.		
			5	Ingresso configurato come Phot cl test, fotocellula verificata attiva solo in chiusura.		
			6	Ingresso configurato come Bar, costa sensibile.		
7	Ingresso configurato come Bar test, costa sensibile verificata.					
2 SAFE	Configurazione dell'ingresso di sicurezza SAFE 2. 73	6	8	Ingresso configurato come Bar 8k2. (Non attivo su SAFE 11,13).		
			9	Ingresso configurato come Bar OP, costa sensibile con inversione attiva solo in apertura. In chiusura si ottiene lo stop del movimento.		
			10	Ingresso configurato come Bar OP TEST, costa sensibile verificata con inversione attiva solo in apertura. In chiusura si ottiene lo stop del movimento.		
			11	Ingresso configurato come Bar OP 8k2 costa sensibile con inversione attiva solo in apertura. In chiusura si ottiene lo stop del movimento. (Non attivo su SAFE 11,13).		
Solo con scheda di espansione. Se non si utilizza la scheda di espansione lasciare l'impostazione di Default (15)	Configurazione dell'ingresso di sicurezza SAFE10. 77	15	12	Ingresso configurato come Bar CL, costa sensibile con inversione attiva solo in chiusura. In apertura si ottiene lo stop del movimento.		
			Configurazione dell'ingresso di sicurezza SAFE11. 78	15	13	Ingresso configurato come Bar CL TEST, costa sensibile verificata con inversione attiva solo in chiusura. In apertura si ottiene lo stop del movimento.
					Configurazione dell'ingresso di sicurezza SAFE12. 79	15
			Configurazione dell'ingresso di sicurezza SAFE13. 80	15		
1 IC	Configurazione dell'ingresso di comando IC 1. 61	0			0	Ingresso configurato come Start E.
			1	Ingresso configurato come Start I.		
			2	Ingresso configurato come Open.		
			3	Ingresso configurato come Close.		
2 IC	Configurazione dell'ingresso di comando IC 2. 62	4	4	Ingresso configurato come Ped.		
			5	Ingresso configurato come Timer.		
Solo con scheda di espansione	Configurazione dell'ingresso di comando IC 10. 64	2	6	Ingresso configurato come Timer Pedonale.		
					Configurazione dell'ingresso di comando IC 11. 65	3
1ch	Configurazione del comando 1° canale radio	0	0	Comando radio configurato come START E.		
			1	Comando radio configurato come Start I.		
			2	Comando radio configurato come Open.		
2ch	Configurazione del comando 2° canale radio	9	3	Comando radio configurato come Close		
			4	Comando radio configurato come Ped		
			5	Comando radio configurato come STOP		

Logica	Definizione	Default	Barrare il settaggio eseguito	Opzioni				
3ch	Configurazione del comando 3° canale radio	2	6	Comando radio configurato come AUX1 **				
			7	Non utilizzato				
			8	Comando radio configurato come AUX11 ** (solo con scheda di espansione)				
			9	Comando radio configurato come AUX2 **				
4ch	Configurazione del comando 4° canale radio	5	10	Non utilizzato				
			11	Non utilizzato				
			12	Comando configurato come LUCE DI CORTESIA Il comando attiva la luce con logica bistabile. Almeno una uscita ausiliari deve essere impostata come luce di cortesia.				
1RUH	Configurazione dell'uscita AUX 1. 20-21	6	0	Uscita configurata come Canale Radio monostabile				
2RUH	Configurazione dell'uscita AUX 2. 26-27	0	1	Uscita configurata come SCA, Spia Cancellato Aperto.				
			2	Uscita configurata come comando Luce Cortesia.				
Solo con scheda di espansione	10RUH	Configurazione dell'uscita AUX 10. 22-23	3	3	Uscita configurata come comando Luce Zona.			
				4	Uscita configurata come Luce scale.			
				5	Uscita configurata come Allarme.			
				6	Uscita configurata come Lampeggiante.			
				7	Non utilizzato			
	11RUH	Configurazione dell'uscita AUX 11. 24-25	1	8	Non utilizzato			
				9	Uscita configurata come Manutenzione			
				10	Uscita configurata come Lampeggiante e Manutenzione.			
				11	Non utilizzato			
				12	Non utilizzato			
				13	Uscita configurata come Stato Cancellato chiuso			
				14	Uscita configurata come Canale Radio Bistabile			
				15	Uscita configurata come Canale Radio temporizzato			
				16	Uscita configurata come Stato Cancellato aperto			
				5Err	Tipo serratura. 28-29	0	0	Uscita configurata per elettroserratura a scatto 12V $\overline{---}$.
							1	Uscita configurata per elettroserratura a magnete 12V $\overline{---}$. Max. 0,5A. Con questa impostazione non è attivo il Power Down
2	Uscita configurata per elettroserratura a scatto 24V $\overline{---}$.							
3	Uscita configurata per elettroserratura a magnete 24V $\overline{---}$. Max. 0,25A Con questa impostazione non è attivo il Power Down							
4	Serratura a trazione: attiva durante tutta la manovra. Max.: 1 A per 1S, 0,2 A per il resto della manovra.							
L u Prot	Impostazione del livello di protezione	0	0	A - Non è richiesta la password per accedere ai menu di programmazione B - Abilita la memorizzazione via radio dei radiocomandi. Questa modalità viene eseguita nei pressi del quadro di comando e non richiede l'accesso: - Premere in sequenza il tasto nascosto e il tasto normale (T1-T2-T3-T4) di un radiocomando già memorizzato in modalità standard attraverso il menu radio. - Premere entro 10s il tasto nascosto ed il tasto normale (T1-T2-T3-T4) di un radiocomando da memorizzare. La ricevente esce dalla modalità programmazione dopo 10s, entro questo tempo è possibile inserire ulteriori nuovi radiocomandi ripetendo il punto precedente. C - Abilita l'inserimento automatico via radio dei replay. Consente ai Replay programmati di aggiungersi alla memoria del ricevitore. D - Risulta possibile modificare i parametri della scheda via rete U-link				
			1	A - Viene richiesta la password per accedere ai menu di programmazione. La password di default è 1234. Rimane invariato rispetto al funzionamento 0 le funzioni B - C - D				
			2	Non utilizzato				
			3	A - Viene richiesta la password per accedere ai menu di programmazione. La password di default è 1234. B - Viene disabilitato la memorizzazione via radio dei radiocomandi. C - Viene disabilitato l'inserimento automatico via radio dei Replay. Rimane invariato rispetto al funzionamento 0 la funzione D				
			4	A - Viene richiesta la password per accedere ai menu di programmazione. La password di default è 1234. B - Viene disabilitato la memorizzazione via radio dei radiocomandi. C - Viene disabilitato l'inserimento automatico via radio dei Replay. D - Viene disabilitata la possibilità di modificare i parametri della scheda via rete U-link I radiocomandi vengono memorizzati solo utilizzando l'apposito menu Radio.				
Modo SERIALE	Modo seriale (Identifica come si configura la scheda in una connessione di rete BFT.)	0	0	SLAVE standard: la scheda riceve e comunica comandi/diagnostica/etc.				
			1	MASTER standard: la scheda invia comandi di attivazione (START, OPEN, CLOSE, PED, STOP) ad altre schede.				
indirizz	Indirizzo	0	[___]	Identifica l'indirizzo da 0 a 119 della scheda in una connessione di rete BFT locale. (vedi paragrafo MODULI OPZIONALI U-LINK)				
PushGo	Push&Go (Solo per E5 BT A12)	0	0	Logica non attiva				
			1	La spinta manuale dell'anta ferma verso il senso di apertura provoca l'apertura automatica.				
SENA PrE	Prelampeggio semaforo	0	0	Prelampeggio escluso.				
			1	Luci rosse lampeggianti, per 3 secondi, ad inizio manovra.				
SENA rosso	Semaforo rosso fisso	0	0	Luci rosse spente a cancello chiuso.				
			1	Luci rosse accese a cancello chiuso.				

(**) Attiva solo se l'uscita è configurata come Canale Radio Monostabile, Luce Cortesia, Luce Zona, Luce scale, canale Radio Bistabile o canale Radio temporizzato.

TABELLA "C" - MENU RADIO (rRd io)

Logica	Descrizione
<i>RGG1</i>	Aggiungi Tasto 1ch associa il tasto desiderato al comando 1° canale radio
<i>RGG2</i>	Aggiungi Tasto 2ch associa il tasto desiderato al comando 2° canale radio.
<i>RGG3</i>	Aggiungi Tasto 3ch associa il tasto desiderato al comando 3° canale radio.
<i>RGG4</i>	Aggiungi Tasto 4ch associa il tasto desiderato al comando 4° canale radio.
<i>cRnc EUEto</i>	Elimina Lista  ATTENZIONE! Rimuove completamente dalla memoria della ricevente tutti i radiocomandi memorizzati.
<i>cRnc</i>	Elimina singolo radiocomando Rimuove un radiocomando (se clone o replay viene disabilitato). Per selezionare il radiocomando da cancellare scrivere la posizione oppure premere un tasto del radiocomando da cancellare (la posizione viene visualizzata)

ENGLISH

SIMPLIFIED MENU

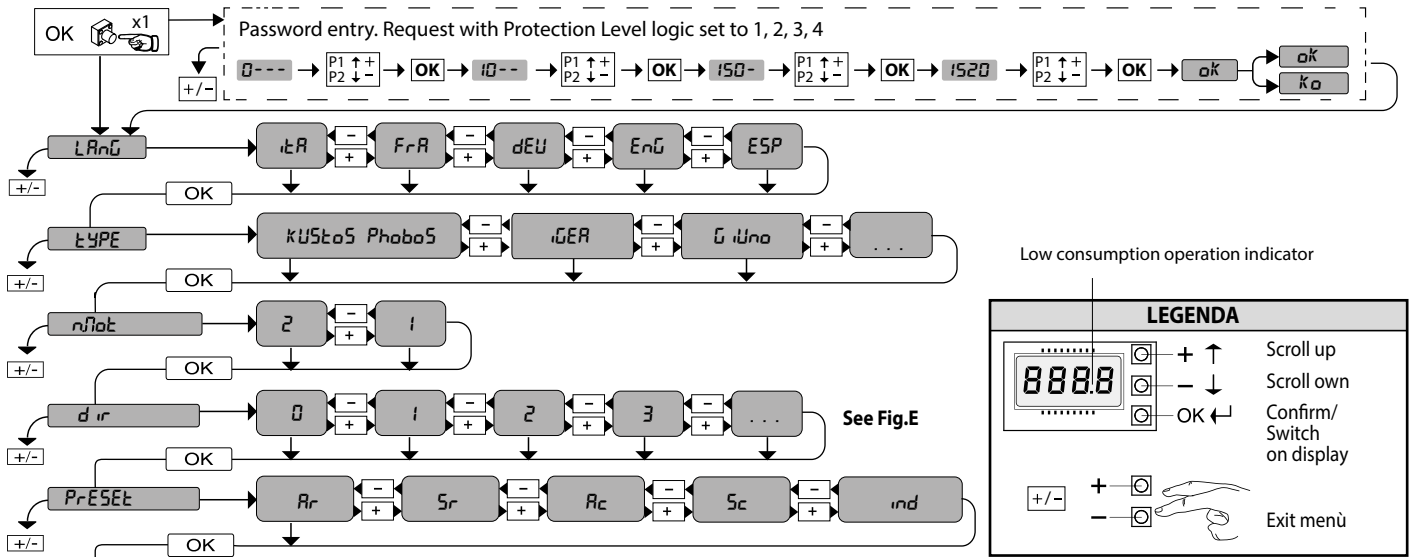

PRESET	DEFAULT	Rr	Sr	Rc	Sc	ind
PARAMETERS						
LOGIC						
TCA	0	1	0	1	0	0
Step-by-step movement	0	1	0	1	0	0
Pre-alarm	0	0	0	3	3	0
Deadman	0	0	0	0	0	1
Block pulses during opening	0	0	0	1	1	0

Rr: automatic operation, residential
 Sr: semiautomatic operation, residential
 Rc: automatic operation, commercial
 Sc: semiautomatic operation, commercial
 ind: dead man operation

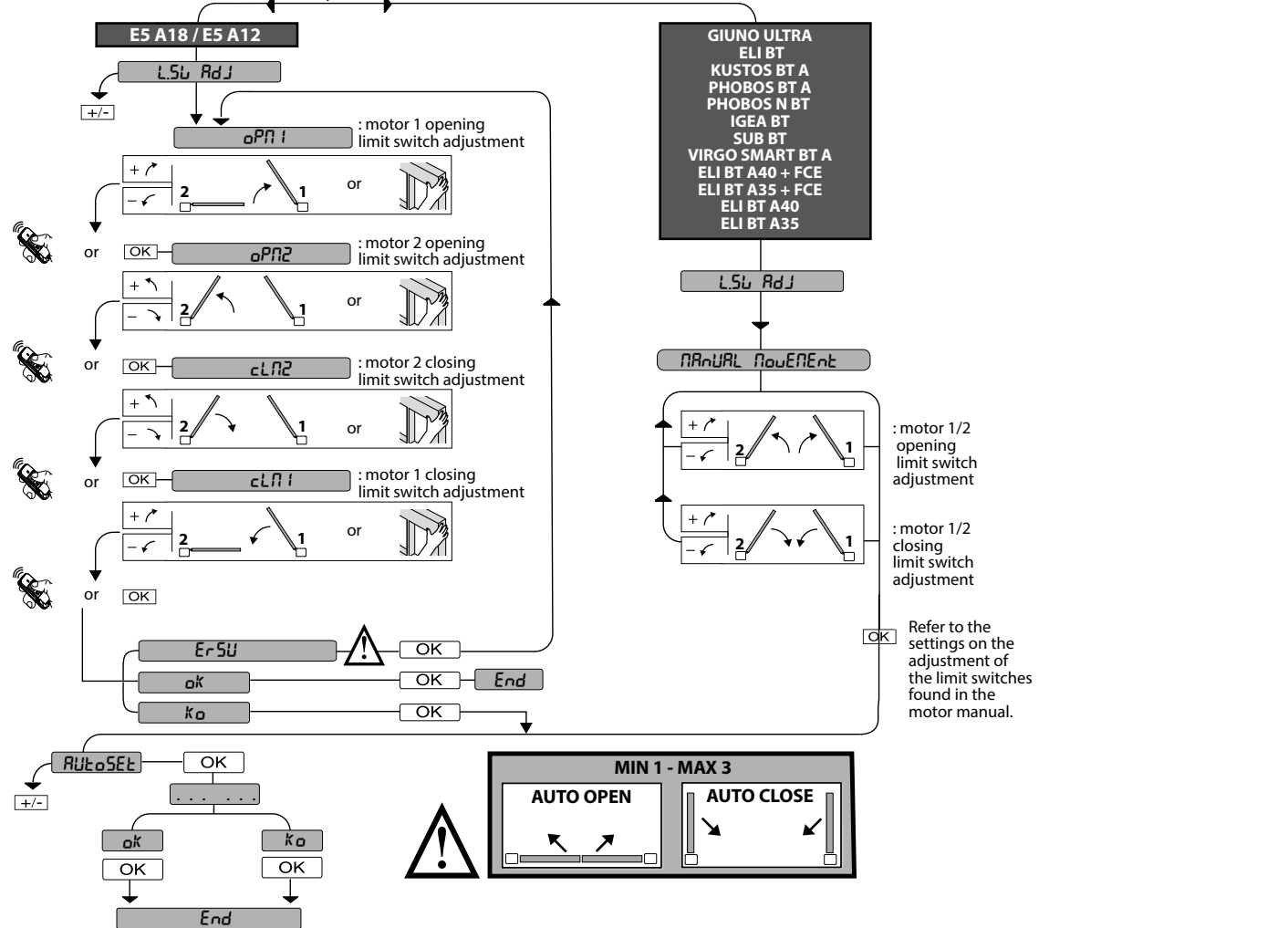
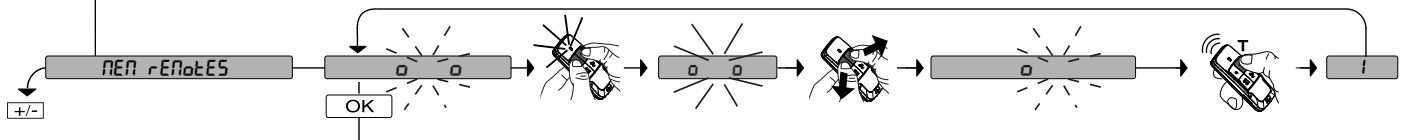

ACCESS MENU FIG. 1

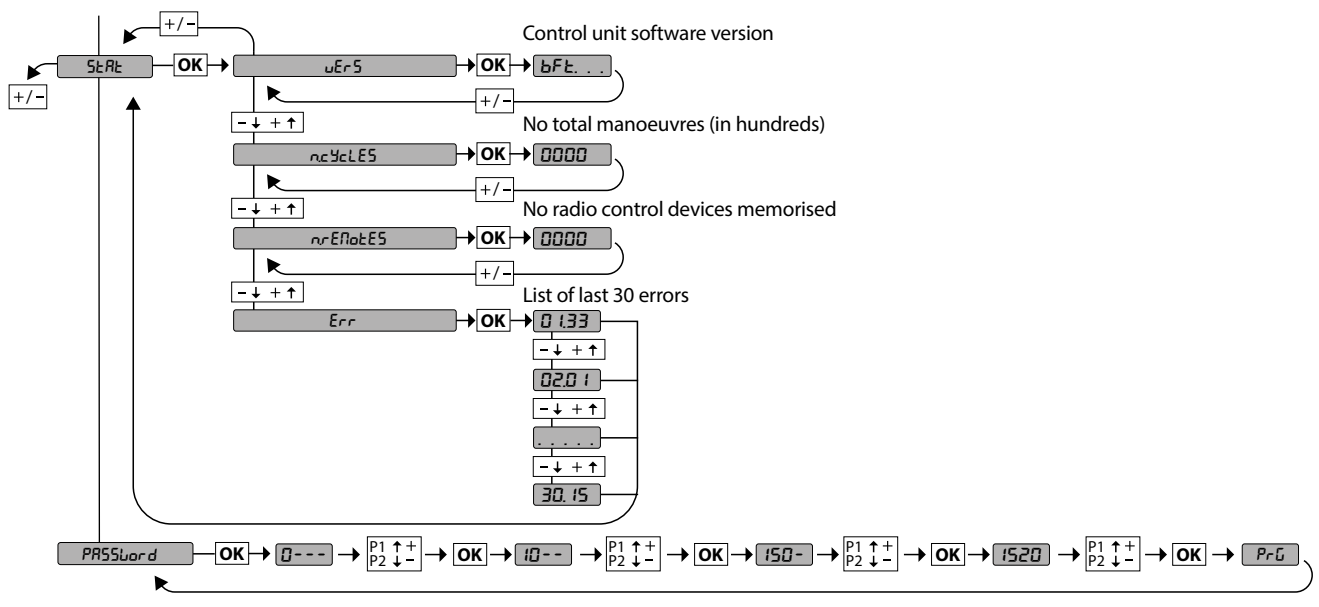

LOW POWER MODE (PSR_{LE}) AND ACCESSORIES

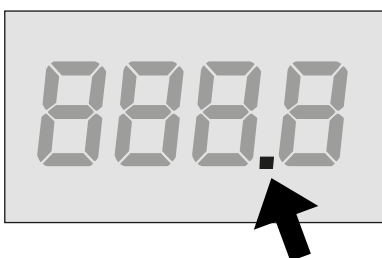

active low power mode

To save energy, the control unit disconnects the power supply of the accessories (terminals 50-51) after 10s that the engine is stationary and then all accessories are switched off; the low consumption mode is indicated by a point on the display.

To allow the setting of the accessories (e.g. alignment of the photocells) it is necessary to set $PSR_{LE}=0$; perform the setting and then set $PSR_{LE}=1$

If accessories that require uninterrupted power supply (e.g. radio receivers) are used, set $PSR_{LE}=0$

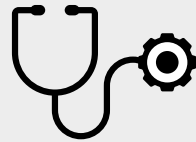

DIAGNOSTICS

Diagnosics code	DESCRIPTION	NOTES
<i>StRE</i>	START E external start input activated	
<i>StRI</i>	START I internal start input activated	
<i>oPEn</i>	OPEN input activated	
<i>cLS</i>	CLOSE input activated	
<i>PEd</i>	PED pedestrian input activated	
<i>tIME</i>	TIMER input activated	
<i>StoP</i>	STOP input activated	
<i>Phot</i>	Activation of PHOT photocell input or, if configured as verified photocell, Activation of the associated FAULT input	
<i>PhoP</i>	Activation of PHOT OP opening photocell input or, if configured as active verified photocell only when opening, Activation of the associated FAULT input	
<i>PhcL</i>	Activation of PHOT CL closing photocell input or, if configured as active verified photocell only when closing, Activation of the associated FAULT input	
<i>bAr</i>	Activation of BAR safety edge input or, if configured as verified safety edge, Activation of the associated FAULT input	
<i>bAr o</i>	Activation of BAR safety edge input with ACTIVE reversal ONLY WHILE OPENING, or, if configured as verified safety edge active only while opening, Activation of the associated FAULT input	
<i>bAr c</i>	Activation of BAR safety edge input with ACTIVE reversal ONLY WHILE CLOSING, or, if configured as verified safety edge active only while closing, Activation of the associated FAULT input	
<i>SEt</i>	The board is standing by to perform a complete opening-closing cycle uninterrupted by intermediate stops in order to acquire the torque required for movement. WARNING! Obstacle detection not active	
<i>Er01</i>	Photocell test failed	Check photocell connection and/or logic settings
<i>Er02</i>	Safety edge test failed	Check safety edge connection and/or logic settings
<i>Er03</i>	Opening photocell test failed	Check photocell connection and/or parameter/logic setting
<i>Er04</i>	Closing photocell test failed	Check photocell connection and/or parameter/logic setting
<i>Er06</i>	8k2 safety edge test failed	Check safety edge connection and/or parameter/logic settings
<i>Er07</i>	Opening safety edge test failed	Check safety edge connection and/or parameter/logic settings
<i>Er08</i>	Closing safety edge test failed	Check safety edge connection and/or parameter/logic settings
<i>Er09</i>	Short circuit test between 2 adjacent safety inputs failed.	Check the safety input connection



Diagnostics code	DESCRIPTION	NOTES
<i>Er 1H*</i>	Board hardware test error	- Check connections to motor - Hardware problems with board (contact technical assistance)
<i>Er 2H*</i>	Encoder error	- Motor or encoder signal power cables inverted/disconnected or incorrect programming (see Fig. E) - Actuator movement is too slow or stopped with respect to programmed operation.
<i>Er 3H*</i>	Reverse due to obstacle - Amperostop	Check for obstacles in path
<i>Er 4H*</i>	Thermal cutout	Allow automated device to cool
<i>Er 5H*</i>	Communication error with remote devices	Check connection with serial-connected accessory devices and/or expansion boards
<i>Er 72</i>	Consistency error of the control unit's parameters (Logics and Parameters)	Pressing OK the detected settings are confirmed. The board will keep on working with the detected settings. ⚠ The board settings must be checked (Parameters and Logics)
<i>Er 73</i>	D-track parameter error	Pressing OK, the board will keep on working with D-track as a default. ⚠ An autotest is required
<i>Er 83</i>	EEPROM memory error	Check that the memory card has been inserted correctly, try turning the card off and on again. If the problem persists, contact technical assistance.
<i>Er 8H* - Er 9H*</i>	Internal system supervision control error.	Try switching the board off and back on again. If the problem persists, contact the technical assistance department.
<i>Er 93</i>	Removable memory card read incorrectly	Check that the removable memory card is inserted correctly
<i>Er F2</i>	Power supply overload	
<i>Er F3</i>	Error in the configuration of the logics (SAFE inputs, motor type)	Check that the SAFE logic or motor type configuration is correct.
<i>Er F4</i>	Auxiliary power output overload	-Check the auxiliary power connections. -Check the total power absorption of the auxiliaries
<i>Er F9</i>	Solenoid lock output overload	-Check lock connections - Unsuitable lock
<i>Er 5L</i>	Error during limit switch adjustment Only for E5 BT A18 / E5 BT A12	Motor or encoder signal power cables inverted/disconnected or incorrect programming. (see Fig. E)

***H= 0, 1, .., 9, A, B, C, D, E, F**

1) GENERAL INFORMATION

The **THALIA BT A80/ BT A160** control panel is supplied by the manufacturer with standard settings. Any variation must be set using the built-in on-screen programmer.

Its main features are:

- Control of 1 or 2 24V BT motors
Note: 2 motors of the same type must be used.
- Electronic torque control with obstacle detection
- Limit switch control inputs based on motor selected
- Separate inputs for safety devices
- Built-in radio receiver rolling code.

The board has a terminal strip of the removable kind to make maintenance or replacement easier. It comes with a series of prewired jumpers to make the installer's job on site easier.

The jumpers concern terminals: 70-71, 70-72, 70-73. If the above-mentioned terminals are being used, remove the relevant jumpers.

2) TESTING

The **THALIA BT A80/ BT A160** panel controls (checks) the start relays and safety devices (photocells) before performing each opening and closing cycle.

If there is a malfunction, make sure that the connected devices are working properly and check the wiring.

3) TUBE ARRANGEMENT Fig. A**4) TERMINAL BOARD WIRING Fig. B**

WARNINGS - When performing wiring and installation, refer to the standards in force and, whatever the case, apply good practice principles.

Wires carrying different voltages must be kept physically separate from each other, or they must be suitably insulated with at least 1mm of additional insulation. Wires must be secured with additional fastening near the terminals, using devices such as cable clamps.

All connecting cables must be kept far enough away from the dissipater.

WARNING! For connection to the mains power supply, use a multicore cable with a cross-sectional area of at least 2x1.5mm² of the kind provided for by the regulations in force. To connect the motors, use a cable with a cross-sectional area of at least 1.5mm² of the kind provided for by the regulations in force. The cable must be type H05RN-F at least.

5) TECHNICAL SPECIFICATIONS

	THALIA BT A80	THALIA BT A160	THALIA BT A160 120V
Power supply	220-230V	50/60 Hz	110-120V 50/60 Hz
Stand-by consumption	0,48W		
Power	200W	400W	
Radiofrequency	433.92 MHz		
IP	45 - DUO 55 - FLAT	45 - DUO	
Operating temperature range	-20 / +60°C	- 20 / +55°C	
Thermal overload protection	Software		
Accessories power supply	24V --- (≤ 0.5 A)		
AUX 1	NO 24V --- powered contact (≤ 1A)		
AUX 2	NO contact (24V ≈ / ≤ 1A)		
Max.n° of transmitters that can be memorized	128		
	2048 (only with expansion kit)		

Usable transmitter versions:
All ROLLING CODE transmitters compatible with



	Terminal	Definition	Description
Power supply	L	LINE	Single-phase power supply 220-230V 50/60 Hz
	N	NEUTRAL	
Motor	10	MOT1 +	Connection motor 1. Time lag during closing. Check connections shown in Fig.E
	11	MOT1 -	
	14	MOT2 +	Connection motor 2. Time lag during opening. Check connections shown in Fig.E
	15	MOT2 -	
Aux	20	AUX 1-POWERED CONTACT 24V--- (≤ 1A)	AUX1 configurable output - Default setting FLASHING LIGHT. 2ND RADIO CHANNEL/ SCA GATE OPEN LIGHT/ COURTESY LIGHT command/ ZONE LIGHT command/ STAIR LIGHT/ GATE OPEN ALARM/ FLASHING LIGHT/ SOLENOID LATCH/ MAGNETIC LOCK/ MAINTENANCE/ FLASHING LIGHT AND MAINTENANCE. Refer to "AUX output configuration" table.
	21		
	26	AUX 2 - FREE CONTACT (N.O.) (24V ≈ / ≤ 1A)	AUX 2 configurable output - Default setting 2ND RADIO CHANNEL Output. 2ND RADIO CHANNEL/ SCA GATE OPEN LIGHT/ COURTESY LIGHT command/ ZONE LIGHT command/ STAIR LIGHT/ GATE OPEN ALARM/ FLASHING LIGHT/ SOLENOID LATCH/ MAGNETIC LOCK. Refer to "AUX output configuration" table.
	27		
	28	LOCK 12/24V ---	Lock type Logic = 0 - 12V --- snap action electric lock output (max 30W). Pulse activated output on each opening.
	29		Lock type Logic = 1 - 12V --- magnet electric lock output (max 15W). Output Activated with gate closed.
			Lock type Logic = 2 - 24V --- snap action electric lock output (max 30W). Pulse activated output on each opening.
Lock type Logic = 3 - 24V --- magnet electric lock output (max 15W). Output Activated with gate closed.			
		Lock type Logic = 4 - Traction lock: active throughout the manoeuvre. Max.: 1 A for 1S, 0.2 A for the rest of the manoeuvre.	
Limit switch for ELI 250 BT VIRGO SMART BT A ELI BT A35 V + FCE ELI BT A40 + FCE 5 wires	41	+ REF SWE	Limit switch common
	42	SWC 1	Motor 1 closing limit switch SWC1 (N.C.).
	43	SWO 1	Motor 1 opening limit switch SWO1 (N.C.).
	44	SWC 2	
	45	SWO 2	Motor 2 opening limit switch SWO2 (N.C.).
Limit switch for PHOBOS N BT IGEA BT SUB BT PHOBOS BT A KUSTOS BT A VIRGO SMART BT A 3 wires	42	SW 1	Limit switch control motor 1. For actuators with single-wire limit switch control.
	43	SW 2	Limit switch control motor 2. For actuators with single-wire limit switch control.
Limit switch for GIUNO ULTRA BT A20 GIUNO ULTRA BT A50 E5 BT A18 E5 BT A12	40	- REF SWE	Limit switch common
	42	SW 1	Limit switch control motor 1.
	43	SW 2	Limit switch control motor 2.
Limit switch for ELI BT A35 ELI BT A40	40	- REF SWE	Encoder power supply, white cable
	41	+ REF SWE	Encoder power supply, brown cable
	42	ENC M1	Engine 1 encoder signal, green cable
	43	ENC M2	Engine 2 encoder signal, green cable

INSTALLATION MANUAL

D814283 0AR00_11

	Terminal	Definition	Description
Accessories power supply	50	24V-	Accessories power supply output.
	51	24V+	
	52	24 Vsafe+	Tested safety device power supply output (photocell transmitter and safety edge transmitter). Output active only during operating cycle.
Commands	60	COM IC	IC 1 and IC 2 inputs common
	61	IC 1	Configurable command input 1 (N.O.) - Default START E. START E / START I / OPEN / CLOSE / PED / TIMER / TIMER PED Refer to the "Command input configuration" table.
	62	IC 2	Configurable command input 2 (N.O.) - Default PED. START E / START I / OPEN / CLOSE / PED / TIMER / TIMER PED Refer to the "Command input configuration" table.
Safety devices	70	COM	STOP, SAFE 1 and SAFE 2 inputs common
	71	STOP	The command stops movement. (N.C.) If not used, leave jumper inserted.
	72	SAFE 1	Configurable safety input 1 (N.C.) - Default PHOT. PHOT / PHOT TEST / PHOT OP / PHOT OP TEST / PHOT CL / PHOT CL TEST / BAR / BAR TEST / BAR 8K2 / BAR OP / BAR OP TEST / BAR 8K2 OP / BAR CL / BAR CL TEST / BAR 8K2 CL Refer to the "Safety input configuration" table.
	73	SAFE 2	Configurable safety input 2 (N.C.) - Default PHOT. PHOT / PHOT TEST / PHOT OP / PHOT OP TEST / PHOT CL / PHOT CL TEST / BAR / BAR TEST / BAR 8K2 / BAR OP / BAR OP TEST / BAR 8K2 OP / BAR CL / BAR CL TEST / BAR 8K2 CL Refer to the "Safety input configuration" table.
Antenna	Y	ANTENNA	Antenna input. Use an antenna tuned to 433MHz. Use RG58 coax cable to connect the Antenna and Receiver. Metal bodies close to the antenna can interfere with radio reception. If the transmitter's range is limited, move the antenna to a more suitable position.
	#	SHIELD	

AUX output configuration

Aux logic = 0 - MONOSTABLE RADIO CHANNEL output. The contact remains closed for 1s when the radio channel is activated.
Aux logic= 1 - SCA GATE OPEN LIGHT output. Contact stays closed during opening and with leaf open, intermittent during closing, open with leaf closed.
Aux logic= 2 - COURTESY LIGHT control output. The contact remains closed for the time set at t_{CL} .
Aux logic= 3 - ZONE LIGHT command output. Contact stays closed for the full duration of operation.
Aux logic= 4 - STAIR LIGHT output. Contact stays closed for 1 second at start of operation.
Aux logic= 5 - GATE OPEN ALARM output. Contact stays closed if the leaf stays open for double the set TCA time.
Aux logic= 6 - FLASHING LIGHT output. Contact stays closed while leaves are operating.
Aux logic= 7 - Not used
Aux logic= 8 - Not used
Aux logic= 9 - MAINTENANCE output. Contact stays closed once the value set for the Maintenance parameter is reached, to report that maintenance is required.
Aux logic= 10 - FLASHING LIGHT AND MAINTENANCE output. Contact stays closed while leaves are operating. If the value set for the Maintenance parameter is reached, once the gate has finished moving and the leaf is closed, the contact closes for 10 sec. and opens for 5 sec. 4 times to report that maintenance is required.
Aux Logic= 11 - Not used
Aux Logic= 12 - Not used
Aux Logic = 13 - CLOSED GATE STATUS output. The contact remains closed when the gate is closed.
AUX logic = 14 - BISTABLE RADIO CHANNEL output. The contact changes status (open-closed) when the radio channel is activated
AUX Logic = 15 - TIMED RADIO CHANNEL output. The contact remains closed for a programmable time when the Radio channel is activated (t_{RADIO}). If the key is pressed again during this time, the time count restarts
Aux logic = 16 - OPEN GATE STATUS output. The contact remains closed when the gate is open.

Command input configuration

IC logic= 0 - Input configured as Start E. Operation according to $StEP-bY-StEP$ $flaEflnE$ logic. External start for traffic light control.
IC logic= 1 - Input configured as Start I. Operation according to $StEP-bY-StEP$ $flaEflnE$ logic. Internal start for traffic light control.
IC logic= 2 - Input configured as Open. The command causes the leaves to open. If the input stays closed, the leaves stay open until the contact is opened. When the contact is open, the automated device closes following the TCA time, where activated.
IC logic= 3 - Input configured as Closed. The command causes the leaves to close.
IC logic= 4 - Input configured as Ped. The command causes the leaf to open to the pedestrian (partial) opening position. Operation according to $StEP-bY-StEP$ $flaEflnE$ logic
IC logic= 5 - Input configured as Timer. Operation same as open except closing is guaranteed even after a mains power outage.
IC logic= 6 - Input configured as Timer Ped. The command causes the leaf to open to the pedestrian (partial) opening position. If the input stays closed, the leaf stays open until the contact is opened. If the input stays closed and a Start E, Start I or Open command is activated, a complete opening-closing cycle is performed before returning to the pedestrian opening position. Closing is guaranteed even after a mains power outage.

Safety input configuration

SAFE logic= 0 - Input configured as Phot (photocell) non tested (*). (Fig.G, ref.1). Enables connection of devices not equipped with supplementary test contacts. When beam is broken, photocells are active during both opening and closing. When beam is broken during closing, movement is reversed only once the photocell is cleared. If not used, leave jumper inserted.
SAFE logic= 1 - Input configured as Phot test (tested photocell). (Fig.G, ref.2). Switches photocell testing on at start of operation. When beam is broken, photocells are active during both opening and closing. When beam is broken during closing, movement is reversed only once the photocell is cleared.

INSTALLATION MANUAL

SAFE logic= 2 - Input configured as Phot op (photozell active during opening only) non tested (*). (Fig.G, ref.1). Enables connection of devices not equipped with supplementary test contacts. In the event beam is broken, photocell operation is disabled during closing. During opening, stops motion for as long as the photocell beam stays broken. If not used, leave jumper inserted.
SAFE logic= 3 - Input configured as Phot op test (tested photocell active during opening only (Fig.G, ref.2). Switches photocell testing on at start of operation. In the event beam is broken, photocell operation is disabled during closing. During opening, stops motion for as long as the photocell beam stays broken.
SAFE logic= 4 - Input configured as Phot cl (photozell active during closing only) non tested (*). (Fig.G, ref.1). Enables connection of devices not equipped with supplementary test contacts. In the event beam is broken, photocell operation is disabled during opening. During closing, movement is reversed immediately. If not used, leave jumper inserted.
SAFE logic= 5 - Input configured as Phot cl test (tested photocell active during closing only (Fig.G, ref.2). Switches photocell testing on at start of operation. In the event beam is broken, photocell operation is disabled during opening. During closing, movement is reversed immediately.
SAFE logic= 6 - Input configured as Bar (safety edge) non tested (*). (Fig.G, ref.3). Enables connection of devices not equipped with supplementary test contacts. The command reverses movement for 2 sec.. If not used, leave jumper inserted.
SAFE logic= 7 - Input configured as Bar (tested safety edge (Fig.G, ref.4). Switches safety edge testing on at start of operation. The command reverses movement for 2 sec.
SAFE logic= 8 - Input configured as Bar 8k2 (Fig.G, ref.5). Input for resistive edge 8K2. The command reverses movement for 2 sec.
SAFE logic=9 Input configured as Bar op, safety edge with active inversion only while opening, if activated while closing, the automation stops (STOP) (Fig.G, ref. 3). Allows connecting devices not fitted with supplementary test contact. The operation while opening causes the movement to be reversed for 2 seconds, the operation while closing causes the automation to stop. If not used, leave jumper inserted.
SAFE logic=10 Input configured as Bar op test, safety edge checked with active inversion only while opening, if activated while closing, the automation stops (STOP) (Fig.G, ref. 4). Activates testing safety edges when starting operation. The operation while opening causes the movement to be reversed for 2 seconds, the operation while closing causes the automation to stop.
SAFE logic=11 Input configured as Bar 8k2 op, 8k2 safety edge with active inversion only while opening, if activated while closing, the automation stops (STOP) (Fig.G, ref. 5). The operation while opening causes the movement to be reversed for 2 seconds, the operation while closing causes the automation to stop.
SAFE logic=12 Input configured as Bar cl, safety edge with active inversion only while closing, if activated while opening, the automation stops (STOP) (Fig.G, ref. 3). Allows connecting devices not fitted with supplementary test contact. The operation while closing causes the movement to be reversed for 2 seconds, the operation while opening causes the automation to stop. If not used, leave jumper inserted.
SAFE logic=13 Input configured as Bar cl test, safety edge checked with active inversion only while closing, if activated while opening, the automation stops (STOP) (Fig.G, ref. 4). Activates testing safety edges when starting operation. The operation while closing causes the movement to be reversed for 2 seconds, the operation while opening causes the automation to stop.
SAFE logic=14 Input configured as Bar 8k2 cl, safety edge with active inversion only while closing, if activated while opening, the automation stops (STOP) (Fig.G, ref. 5). The operation while closing causes the movement to be reversed for 2 seconds, the operation while opening causes the automation to stop.

(*) If "D" type devices are installed (as defined by EN12453), connect in unverified mode, foresee mandatory maintenance at least every six months.

Radio channel control configuration
CH logic= 0 - Control configured as Start E. Operation according to 5tEP-bY-5tEP flauEflnE logic. External start for traffic light control.
CH logic= 1 - Control configured as Start I. Operation according to 5tEP-bY-5tEP flauEflnE logic. Internal start for traffic light control.
CH logic= 2 - Control configured as Open. The command causes the leaves to open.
CH logic= 3 - Control configured as Closed. The command causes the leaves to close.
CH logic= 4 - Control configured as Ped. The command causes the leaf to open to the pedestrian (partial) opening position. Operation according to 5tEP-bY-5tEP flauEflnE logic
Logica CH= 5- Control configured as STOP. The command performs a STOP
CH logic= 6 - Control configured as AUX1. (**) The control activates the AUX1 output
CH logic= 7 - Not used
CH logic = 8- Radio command configured as AUX11 (**). The command activates the AUX11 output (only with expansion card)
CH logic= 9 - Control configured as AUX2. (**) The control activates the AUX2 output
CH logic= 10 - Not used
CH logic= 11 - Not used
CH logic = 12- Command set up as COURTESY LIGHT The command enables the light with bi-stable logic. At least one auxiliary output must be set as a courtesy light.

(**) Active only if the output is configured as Monostable Radio Channel, Courtesy Light, Zone Light, Stair Light, Bistable Radio Channel or Timed Radio Channel.

6) MOTOR WIRING Fig. E

7) SAFETY DEVICES

7.1) TESTED DEVICES Fig.G

7.2) CONNECTION OF 1 PAIR OF NON-CHECKED PHOTOCELLS FIG.C

7.3) CONNECTION OF 1 PAIR OF CHECKED PHOTOCELLS FIG. D

8) SAVING TRANSMITTERS. Fig. I

9) DELETING TRANSMITTERS Fig. L

10) CALLING UP MENUS: FIG. 1

10.1) PARAMETERS MENU (PR-RN) (PARAMETERS TABLE "A")

10.2) LOGIC MENU (L-OC) (LOGIC TABLE "B")

10.3) RADIO MENU (R-RD) (RADIO TABLE "C")

10.4) DEFAULT MENU (dEFRLT)

Restores the controller's DEFAULT factory settings. Following this reset, you will need to run the AUTOSET function again.

10.5) LANGUAGE MENU (L-ANLAGE)

Used to set the programmer's language on the display.

10.6) AUTOSET MENU (RUE-SEt)

- Launch an autosest operation by going to the relevant menu.
- As soon as you press the OK button, the "..... .." message is displayed and the control unit commands the device to perform a full cycle (opening followed by closing), during which the minimum torque value required to move the leaf is set automatically. The number of cycles required for the autosest function can range from 1 to 3. During this stage, it is important to avoid breaking the photocells' beams and not to use the START and STOP commands or the display. Once this operation is complete, the control unit will have automatically set the optimum torque values. Check them and, where necessary, edit them as described in the programming section.



WARNING!! Check that the impact force value measured at the foreseen points is lower than that indicated in the EN 12453 standard. Impact forces can be reduced by using deformable edges.



Warning!! While the autosest function is running, the obstacle detection function is not active. Consequently, the installer must monitor the automated system's movements and keep people and property out of range of the automated system.

SOLENOID LOCK



WARNING: In the case of leaves longer than 3m, it is essential to install a solenoid lock.

10.7) INSTALLATION TEST PROCEDURE

- Run the AUTOSET cycle (*)
- Check the impact forces: if they fall within the limits (**) skip to point 10 of the procedure, otherwise
- Where necessary, adjust the speed and sensitivity (force) parameters: see parameters table.
- Check the impact forces again: if they fall within the limits (**) skip to point 10 of the procedure, otherwise

5. Apply a shock absorber profile
6. Check the impact forces again: if they fall within the limits (***) skip to point 10 of the procedure, otherwise
7. Apply pressure-sensitive or electro-sensitive protective devices (such as a safety edge) (**)
8. Check the impact forces again: if they fall within the limits (***) skip to point 10 of the procedure, otherwise
9. Allow the drive to move only in "Deadman" mode
10. Make sure all devices designed to detect obstacles within the system's operating range are working properly

(*) Before running the autosest function, make sure you have performed all the assembly and make-safe operations correctly, as set out in the installation warnings in the drive's manual.

(**) Based on the risk analysis, you may find it necessary to apply sensitive protective devices anyway

10.8) LIMIT STOP ADJUSTMENT MENU (L.S. Adj.)

Used to adjust the limit stops for motors equipped with encoder; moreover, for motors equipped with independent limit stop wiring harness allows the correct positioning of the leaf for the subsequent limit stop adjustment. For motors not specified, the menu is not active and the message "unavailable" is shown on the display

NOTE: these manoeuvres are performed in person preset mode, at slow speed, without the intervention of the safety devices.

10.8.1) GIUNO ULTRA BT A20, GIUNO ULTRA BT A50

Using the „+/-“ buttons on the display, bring the leaf in the desired position. To adjust the limit stops, refer to the settings for limit stop adjustment provided in the GIUNO ULTRA motor manual.

10.8.2) E5 BT A12, E5 BT A18

Using the „+/-“ buttons on the display, bring the leaf in the position indicated by the display (opening or closing). Once the desired position is reached, confirm the position by pressing the OK button. For E5 motors, the leaf can be manually

positioned close to the limit stops by pushing the gate; then move the gate using the „+/-“ button until it is against the mechanical stopper. To confirm the position, or use the OK button or the radio control (previously stored).

10.9) STATISTICS MENU

Used to view the version of the board, the total number of operations (in hundreds), the number of transmitters memorized and the last 30 errors (the first 2 digits indicate the position, the last 2 give the error code). Error 01 is the most recent. A blinking error indicates the first error after the last maintenance.

10.10) PASSWORD MENU

Used to set a password for the board's wireless programming via the U-link network.

With "PROTECTION LEVEL" logic set to 1,2,3,4, the password is required to access the programming menus. After 10 consecutive failed attempts to log in, you will need to wait 3 minutes before trying again. During this time, whenever an attempt is made to log in, the display will read "BLOC". The default password is 1234.

11) CLOSING LIMIT SWITCH PRESSURE Fig. F Ref. A-B OPENING DIRECTION Fig. E

12) U-LINK OPTIONAL MODULES

Refer to the U-link instructions for the modules.

The use of some models causes lowered radio capacity. Adjust the system using an appropriate antenna tuned to 433MHz.

WARNING! Incorrect settings can result in damage to property and injury to people and animals.

WARNING!! Check that the impact force value measured at the foreseen points is lower than that indicated in the EN 12453 standard.

Impact forces can be reduced by using deformable edges.

For best results, it is advisable to run the autosest function with the motors idle (i.e. not overheated by a considerable number of consecutive operations).

TABLE "A" - PARAMETERS MENU - (PR-RF)

Parameter	Motors	min.	max.	Default	Personal	Definition	Description
OPEN DELAY t _{NE}		0	10	3		Motor 2 opening delay time [s]	Motor 2 opening delay time with respect to motor 1.
CLOS DELAY t _{NE}		0	25	6		Motor 1 closing delay time [s]	Motor 1 closing delay time with respect to motor 2. NOTE: if the time is set to maximum, before starting, engine 1 waits for the complete shut down of engine 2.
t _{cA}		0	120	10		Automatic closing time [s]	Waiting time before automatic closing.
PEd t _{cA}		0	120	0		Automatic closure time from pedestrian manoeuvre [s]	Waiting time before automatic closure after a pedestrian manoeuvre, ONLY if different from 0. If the parameter is set to 0, the waiting time after a pedestrian manoeuvre is the same as the non-pedestrian manoeuvre.
t _{rF} LGhtCLr. t		1	180	40		Time-to-clear traffic light zone [s]	Time-to-clear for the zone run through by traffic controlled by the traffic light.
t. L LGht		30	300	90		Lighting time of the courtesy light [s]	Lighting duration of the courtesy light [s]
OUTPUT t _{NE}		1	240	10		Activation time of the timed output [s]	Timed radio channel output activation time in seconds
oP. d iSt. SlOwD	SUB BT	10	100	10		Slow-down distance during opening [%]	Slow-down distance for motor(s) during opening, given as a percentage of total travel. WARNING: Once the parameter has been edited, a complete uninterrupted opening-closing cycle is required. WARNING: when the display reads "SET", obstacle detection is not active. ATTENTION: with actuators with integrated locks, the permanently active slowdown to a value higher than 5 is mandatory. WARNING: in GIUNO, the slow-down distance is set with the sliding sensors ATTENTION: for the ELI BT A35 engine type, the slowing cannot be excluded; values below 10% will be considered to be 10%.
	E5 BT A18	10	100				
	PHOBOS VELOCE BT B35	10	100				
	E5 BT A12	20	100				
	All others	0	100				
cL. d iSt. SlOwD	SUB BT	10	100	10		Slow-down distance during closing [%]	Slow-down distance for motor(s) during closing, given as a percentage of total travel. WARNING: Once the parameter has been edited, a complete uninterrupted opening-closing cycle is required. WARNING: when the display reads "SET", obstacle detection is not active. ATTENTION: with actuators with integrated locks, the permanently active slowdown to a value higher than 5 is mandatory. WARNING: in GIUNO, the slow-down distance is set with the sliding sensors ATTENTION: for the ELI BT A35 engine type, the slowing cannot be excluded; values below 10% will be considered to be 10%.
	E5 BT A18	10	100				
	PHOBOS VELOCE BT B35	10	100				
	E5 BT A12	20	100				
	All others	0	100				
d iSt. dEcEL	PHOBOS VELOCE BT B35	15	100	15		Deceleration distance [%]	Deceleration distance (switch from running speed to slow-down speed) for motor(s) both during opening and during closing, given as a percentage of total travel. WARNING: Once the parameter has been edited, a complete uninterrupted opening-closing cycle is required. WARNING: when the display reads "SET", obstacle detection is not active.
	ELI BT A35 V	15	100				
	ELI BT A35 V + FCE	15	100				
	All others	0	100				

INSTALLATION MANUAL

Parameter	Motors	min.	max.	Default	Personal	Definition	Description
<i>PEd oPEn inU</i>		10	100	100		Partial opening M1 [%]	Partial opening distance as a percentage of total opening following activation of PED pedestrian command.
<i>oP. ForcE</i>		1	100	50		Leaf force during opening [%]	Force exerted by leaf/leaves during opening. This is the percentage of force delivered, beyond the force stored during the autosec cycle (and subsequently updated), before an obstacle alarm is generated. The parameter is set automatically by the autosec function. WARNING: It affects impact force directly: make sure that current safety requirements are met with the set value (*). Install anti-crush safety devices where necessary (**).
<i>cLs. ForcE</i>		1	100	50		Leaf force during closing [%]	Force exerted by leaf/leaves during closing. This is the percentage of force delivered, beyond the force stored during the autosec cycle (and subsequently updated), before an obstacle alarm is generated. The parameter is set automatically by the autosec function. WARNING: It affects impact force directly: make sure that current safety requirements are met with the set value (*). Install anti-crush safety devices where necessary (**).
<i>SluC PrESSUrE ForcE</i>		0	100	100		Leaf pressure force on the closure limit-switch [%]	The force exerted by the leaf during the pressure on the closure limit-switch.
<i>oP SPEED</i>	SUB BT	20	100	100		Opening speed [%]	Percentage of maximum speed that can be reached by motor(s) during opening. WARNING: Once the parameter has been edited, a complete uninterrupted opening-closing cycle is required. WARNING: when the display reads "SET", obstacle detection is not active.
	ELI BT A35 V	20	100				
	All others	15	100				
<i>cL SPEED</i>	SUB BT	20	100	100		Closing speed [%]	Percentage of maximum speed that can be reached by motor(s) during closing. WARNING: Once the parameter has been edited, a complete uninterrupted opening-closing cycle is required. WARNING: when the display reads "SET", obstacle detection is not active.
	ELI BT A35 V	20	100				
	All others	15	100				
<i>Slow SPEED</i>	SUB BT	20	50	25		Slow-down speed [%]	Opening and closing speed of motor(s) during slow-down stage, given as a percentage of maximum running speed. WARNING: Once the parameter has been edited, a complete uninterrupted opening-closing cycle is required. WARNING: when the display reads "SET", obstacle detection is not active. ATTENTION: for motor type ELI BT A35 it is not possible to exclude the deceleration; values greater than 50% will be considered at 50%.
	ELI BT A35 V	20	50				
	ELI BT A35 V + FCE	20	50				
	PHOBOS VELOCE BT B35	15	50				
	All others	15	100				
<i>MR inTErRncE</i>		0	250	0		Programming number of operations for maintenance threshold [in hundreds]	Allows you to set a number of operations after which the need for maintenance will be reported on the AUX output configured as Maintenance or Flashing Light and Maintenance.

(* In the European Union, apply standard EN 12453 for force limitations.



(**) Impact forces can be reduced by using deformable edges.

TABLE "B" - LOGIC MENU - (LōU ic)

Logic	Definition	Default	Cross out setting used	Optional extras
<i>Motor tYPE</i>	Motor type (Set the type of motor connected to the board).	0	0	Motors not active
			1	NOT MANAGED
			2	NOT MANAGED
			3	IGEA BT
			4	NOT MANAGED
			5	NOT MANAGED
			6	SUB BT
			7	KUSTOS BT A - PHOBOS BT A - PHOBOS N BT
			8	GIUNO ULTRA BT A 20 - GIUNO ULTRA BT A50
			9	VIRGO SMART BT A - 5 wires
			10	VIRGO SMART BT A - 3 wires
			11	E5 BT A18
			12	E5 BT A12
			13	ELI BT A40 + FCE
			14	ELI BT A35 V + FCE
			15	ELI BT A40
			16	ELI BT A35
17	PHOBOS VELOCE BT B35			

INSTALLATION MANUAL

D814283 0AR00_11

Logic	Definition	Default	Cross out setting used	Optional extras		
tCR	Automatic Closure	0	0	Logic not enabled		
			1	Switches automatic closing on		
			2	It activates automatic closure also after a reversal due to an obstacle when closing. In case of a reversal during opening, it retries opening after 2 seconds; if it finds an obstacle during opening 4 consecutive times, it closes. Configuration can only be activated with the E5 BT A12 motor (motor type 12). ⚠ The logic can only be used with pedestrian doors the energy of which is limited to within 1.69J.		
PSRUE	Power Down activation	1	0	Power Down DEACTIVATED, i.e. the power supply of the accessories is always present. ⚠ The stand-by consumption with deactivated logic is > 0.5 W		
			1	Power Down ACTIVE, i.e. the power supply of the accessories is deactivated with the gate stopped.		
UL INH 1	Activates ULink Protocol	0	0	Both U-Link connectors support the new U-Link2.0 protocol.		
			1	Enabling of the U-Link protocol (previous version) on the optional card connector 1. The previous version of the U-Link protocol can be activated on connector 1.		
FRSt cLS	Fast closing	0	0	Logic not enabled		
			1	Closes 3 seconds after the photocells are cleared before waiting for the set TCA to elapse.		
bAtt conf iG	Battery config.	0	0	No operative change.		
			1	Total opening and waiting for the power to come back on.		
			2	Partial opening based on the "partial opening" parameter, and waiting for the power to come back on.		
			3	Total closure and waiting for the power to come back on.		
STEP-by-STEP movement	Step-by-step movement	0	0	Inputs configured as Start E, Start I, Ped operate with 4-step logic.		
			1	Inputs configured as Start E, Start I, Ped operate with 3-step logic. Pulse during closing reverses movement.		
			2	Inputs configured as Start E, Start I, Ped operate with 2-step logic. Movement reverses with each pulse.		
			step-by-step mov.			
				2 STEP	3 STEP	4 STEP
			CLOSED	OPENS	OPENS	OPENS
			DURING CLOSING	OPENS	OPENS	STOPS
OPEN	CLOSES	CLOSES	CLOSES			
DURING OPENING		STOP + TCA	STOP + TCA			
AFTER STOP	OPENS	OPENS	OPENS			
PrE-ALArM	Pre-alarm	0	0	The flashing light comes on at the same time as the motor(s) starts.		
			1-10	The pre-alarm function is activated: The flashing light comes on before the motor(s) starts. The value of the parameter indicates the duration of the pre-flashing in seconds.		
hold-to-run	Deadman	0	0	Pulse operation.		
			1	Deadman mode. Input 61 is configured as OPEN UP. Input 62 is configured as CLOSE UP. Operation continues as long as the OPEN UP or CLOSE UP keys are held down.  WARNING: safety devices are not enabled.		
			2	Emergency Deadman mode. Usually pulse operation. If the board fails the safety device tests (photocell or safety edge, Er0x) 3 times in a row, the device is switched to Deadman mode, which will stay active until the OPEN UP or CLOSE UP keys are released. Input 61 is configured as OPEN UP. Input 62 is configured as CLOSE UP.  WARNING: with the device set to Emergency Deadman mode, safety devices are not enabled.		
3	Dead-man function during closing. The input 61 is configured as OPEN UP. The input 62 is configured as CLOSE UP. The opening manoeuvre occurs automatically, the closing manoeuvre continues until the control button (CLOSE) is pressed.  WARNING: safety devices are not active during the closure.					
oPEn iBL	Block pulses during opening	0	0	Pulse from inputs configured as Start E, Start I, Ped has effect during opening.		
			1	Pulse from inputs configured as Start E, Start I, Ped has no effect during opening.		
tCR iBL	Block pulses during TCA	0	0	Pulse from inputs configured as Start E, Start I, Ped has effect during TCA pause.		
			1	Pulse from inputs configured as Start E, Start I, Ped has no effect during TCA pause.		
cLOSE iBL	Block pulses during closing	0	0	Pulse from inputs configured as Start E, Start I, Ped has effect during closing.		
			1	Pulse from inputs configured as Start E, Start I, Ped has no effect during closing.		
rAN bLoU c. oP	Hammer during opening	0	0	Logic not enabled		
			1	Before opening completely, the gate pushes for approx. 2 seconds as it closes. This allows the solenoid lock to be released more easily. IMPORTANT - Do not use this function if suitable mechanical stops are not in place.		
rAN bLoU c. cL	Hammer during closing	0	0	Logic not enabled		
			1	Before closing completely, the gate pushes for approx. 2 seconds as it opens. This allows the solenoid lock to be released more easily. IMPORTANT - Do not use this function if suitable mechanical stops are not in place.		
bLoc PErS iSt	Stop maintenance	0	0	Logic not enabled		
			1	If motors stay idle in fully open or fully closed position for more than one hour, they are switched on in the direction of the stop for approx. 3 seconds. This operation is performed every hour. NB: In hydraulic motors, this function serves to compensate a possible reduction in the volume of oil due to a drop in temperature during extended pauses, such as during the night, or due to internal leakage. IMPORTANT - Do not use this function if suitable mechanical stops are not in place.		

INSTALLATION MANUAL

Logic		Definition	Default	Cross out setting used	Optional extras			
PRESS SUC	Closing limit switch pressure	0	0	Movement is stopped only when the closing limit switch trips: in this case, the tripping of the closing limit switch must be adjusted accurately (Fig.F Ref.B).				
			1	Use when there is a mechanical stop in closed position. This function allows leaves to press against the mechanical stop without the Amperestop sensor interpreting this as an obstacle. Thus the rod continues its stroke for a few seconds after meeting the closing limit switch or as far as the mechanical stop. In this way, the leaves come to rest perfectly against the stop by allowing the closing limit switches to trip slightly earlier (Fig.F Ref.A).				
ICE	Ice feature	0	0	The Amperestop safety trip threshold stays at the same set value.				
			1	The controller automatically adjusts the obstacle alarm trip threshold at each start up. WARNING!! Check that the impact force value measured at the foreseen points is lower than that indicated in the EN 12453 standard. If in doubt, use auxiliary safety devices. This feature is useful when dealing with installations running at low temperatures. WARNING: once this feature has been activated, you will need to perform an autosep opening and closing cycle.				
NOE. ON	Number of active motors	2	1	Only motor 1 active (1 leaf).				
			2	Both motors are activated (2 leaves).				
INSTALLARE 10N ALTERNATE ICE	Installation alternative	0	0	See Fig.E0	Excluding IGEA BT			
			1	See Fig.E1				
			2	See Fig.E2				
						3	See Fig.E3	Only for VIRGO
						4	See Fig.E4	
						5	See Fig.E5	
						6	See Fig.E6	
			7	See Fig.E7				
1 SAFE	Configuration of safety input SAFE 1. 72	0	0	Input configured as Phot (photocell).				
			1	Input configured as Phot test (tested photocell).				
			2	Input configured as Phot op (photocell active during opening only).				
			3	Input configured as Phot op test (tested photocell active during opening only).				
2 SAFE	Configuration of safety input SAFE 2. 73	6	4	Input configured as Phot cl (photocell active during closing only).				
			5	Input configured as Phot cl test (tested photocell active during closing only).				
			6	Input configured as Bar, safety edge.				
			7	Input configured as Bar test, tested safety edge.				
			8	Input configured as Bar 8k2. (Inactive on SAFE 11,13).				
			9	Input configured as Bar OP, safety edge with inversion active only while opening. If while closing, the movement stops.				
			10	Input configured as Bar OP TEST, safety edge tested with inversion active only while opening. If while closing, the movement stops.				
			11	Input configured as Bar OP 8k2, safety edge with inversion active only while opening. If while closing, the movement stops. (Inactive on SAFE 11,13).				
			12	Input configured as Bar CL, safety edge with inversion active only while closing. If while opening, the movement stops.				
			13	Input configured as Bar CL TEST, safety edge tested with inversion active only while closing. If while opening, the movement stops.				
Only with an expansion card. If you do not use the expansion card, leave the default setting (15)	10 SAFE	Configuration of safety input SAFE 10. 77	15	14	Input configured as Bar CL 8k2, safety edge with inversion active only while closing. If while opening, the movement stops. (Inactive on SAFE 11,13).			
	11 SAFE	Configuration of safety input SAFE 11. 78	15	15	Input configured as deactivated. To be used without the expansion card. (Not active on Safe 1,2).			
	12 SAFE	Configuration of safety input SAFE 12. 79	15					
	13 SAFE	Configuration of safety input SAFE 13. 80	15					
1 IC	Configuration of command input IC 1. 61	0	0	Input configured as Start E.				
			1	Input configured as Start I.				
			2	Input configured as Open.				
			3	Input configured as Close.				
2 IC	Configuration of command input IC 2. 62	4	4	Input configured as Ped.				
			5	Input configured as Timer.				
Only with an expansion card	10 IC	Configuration of command input IC 10. 64	2	6	Input configured as Timer Pedestrian.			
	11 IC	Configuration of command input IC 11. 65	3					
1ch	Configuration of the 1st radio channel command	0	0	Radio control configured as START E.				
			1	Radio control configured as Start I.				
			2	Radio control configured as Open.				
2ch	Configuration of the 2nd radio channel command	9	3	Radio control configured as Close				
			4	Radio control configured as Ped				
			5	Radio control configured as STOP				
3ch	Configuration of the 3rd radio channel command	2	6	Radio control configured as AUX1 **				
			7	Not used				
			8	Radio control configured as AUX11 ** (only with an expansion card)				

INSTALLATION MANUAL

D814283 0AR00_11

Logic	Definition	Default	Cross out setting used	Optional extras				
4ch	Configuration of the 4th radio channel command	5	9	Radio control configured as AUX2 **				
			10	Not used				
			11	Not used				
			12	Control configured as COURTESY LIGHT The command enables the light with bi-stable logic. At least one auxiliary output must be set as a courtesy light				
1RAUH	Configuration of AUX 1 output. 20-21	6	0	Output configured as a monostable radio channel				
			1	Output configured as SCA, gate open light.				
2RAUH	Configuration of AUX 2 output. 26-27	0	2	Output configured as Courtesy Light command.				
			3	Output configured as Zone Light command.				
Only with an expansion card	10RAUH	3	4	Output configured as Stair Light				
			5	Output configured as Alarm				
			6	Output configured as Flashing light				
			7	Not used				
	11RAUH	Configuration of AUX 11 output. 24-25	1	8	Not used			
				9	Output configured as Maintenance			
				10	Output configured as Flashing Light and Maintenance.			
				11	Not used			
				12	Not used			
				13	Output configured as closed Gate Status			
				14	Output configured as a Bistable radio channel			
				15	Output configured as a Timed radio channel			
				16	Output configured as open Gate Status			
				LockH	Lock type. 28-29	0	0	Output configured for 12V snap-action electric lock.
							1	Output configured for 12V magnet electric lock. Max.0.5A Power Down is not active with this setting
							2	Output configured for 24V snap-action electric lock.
3	Output configured for 24V magnet electric lock. Max.0.25A Power Down is not active with this setting							
4	Traction lock: active throughout the manoeuvre. Max.: 1 A for 1S, 0.2 A for the rest of the manoeuvre.							
Prot. LEU	Setting the protection level	0	0	A - The password is not required to access the programming menus B - Enables wireless memorizing of transmitters. Operations in this mode are carried out near the control panel and do not require access: - Press in sequence the hidden key and normal key (T1-T2-T3-T4) of a transmitter that has already been memorized in standard mode via the radio menu. - Press within 10 sec. the hidden key and normal key (T1-T2-T3-T4) of a transmitter to be memorized. The receiver exits programming mode after 10 sec.; you can use this time to enter other new transmitters by repeating the previous step. C - Enables wireless automatic addition of replays. Enables programmed Replays to be added to the receiver's memory. D - The board's parameters can be edited via the U-link network				
			1	A - You are prompted to enter the password to access the programming menus The default password is 1234. No change in behaviour of functions B - C - D from 0 logic setting				
			2	Not used				
			3	A - You are prompted to enter the password to access the programming menus The default password is 1234. B - Wireless memorizing of transmitters is disabled. C - Wireless automatic addition of Replays is disabled. Function D remains unchanged with respect to function 0				
			4	A - You are prompted to enter the password to access the programming menus The default password is 1234. B - Wireless memorizing of transmitters is disabled. C - Wireless automatic addition of Replays is disabled. D - The option of editing the board's parameters via the U-link network is disabled. Transmitters are memorized only using the relevant Radio menu.				
SERIAL MODE	Serial mode (Identifies how board is configured in a BFT network connection).	0	0	Standard SLAVE: board receives and communicates commands/diagnostics/etc.				
			1	Standard MASTER: board sends activation commands (START, OPEN, CLOSE, PED, STOP) to other boards.				
ADDRESS	Address	0	[___]	Identifies board address from 0 to 119 in a local BFT network connection. (see U-LINK OPTIONAL MODULES section)				
PUSH GO	Push&Go (Only for E5 BT A12)	0	0	Logic not active				
			1	Manually pushing the stopped leaf toward the opening direction determines the automatic opening.				
TRAFFIC LIGHT PREFLASHING	Traffic light pre-flashing	0	0	Output configured as open Gate Status				
			1	Red lights flash, for 3 seconds, at start of operation.				
TRAFFIC LIGHT RED LAMP ALWAYS ON	Steadily lit red light	0	0	Red lights off when gate closed.				
			1	Red lights on when gate closed.				

TABLE "C" – RADIO MENU (rRad io)

Logic	Description
<i>Rdd1ch</i>	Add 1ch Key associates the desired key with the 1nd radio channel command.
<i>Rdd2ch</i>	Add 2ch Key associates the desired key with the 2nd radio channel command.
<i>Rdd3ch</i>	Add 3ch Key associates the desired key with the 3nd radio channel command.
<i>Rdd4ch</i>	Add 4ch Key associates the desired key with the 4nd radio channel command.
<i>ErASE 12B</i>	Erase List  WARNING! Erases all memorized transmitters from the receiver's memory.
<i>ErASE 1</i>	Eliminates individual radio control Removes a radio control (if clone or replay is disabled) To select the radio control to be deleted, enter the position or press a button on the radio control to be deleted (the position is displayed)

FRANÇAIS

MENU SIMPLIFIÉ

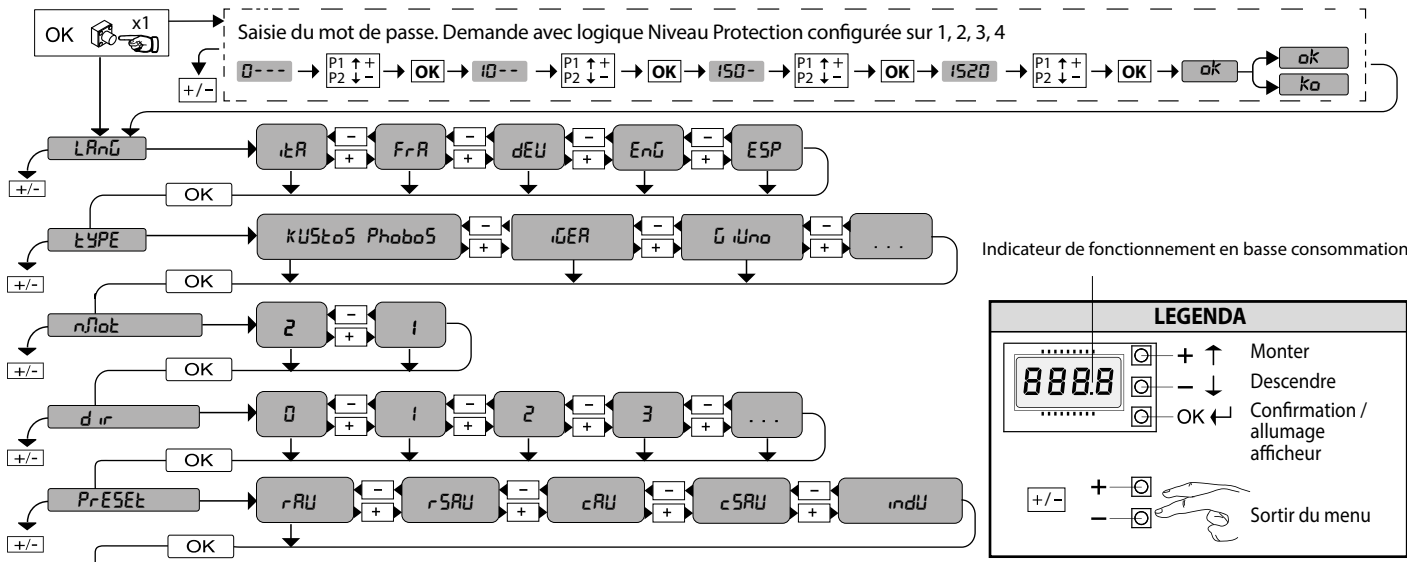

Indicateur de fonctionnement en basse consommation

LEGENDA

- + ↑ Monter
- ↓ Descendre
- OK ↵ Confirmation / allumage afficheur
- +/- Sortir du menu

PRESET PARAMETERS	DEFAULT	rRU	rSRU	cRU	cSRU	indU
LOGIQUES						
TCA	0	1	0	1	0	0
Mouvement pas à pas	0	1	0	1	0	0
Préalarme	0	0	0	3	3	0
Homme-présent	0	0	0	0	0	1
Verrouillage impulsions à l'ouverture	0	0	0	1	1	0

rRU: fonctionnement automatique, résidentiel
 rSRU: fonctionnement semi-automatique, résidentiel
 cRU: fonctionnement automatique, collectif
 cSRU: fonctionnement semi-automatique, collectif
 indU: fonctionnement à homme présent

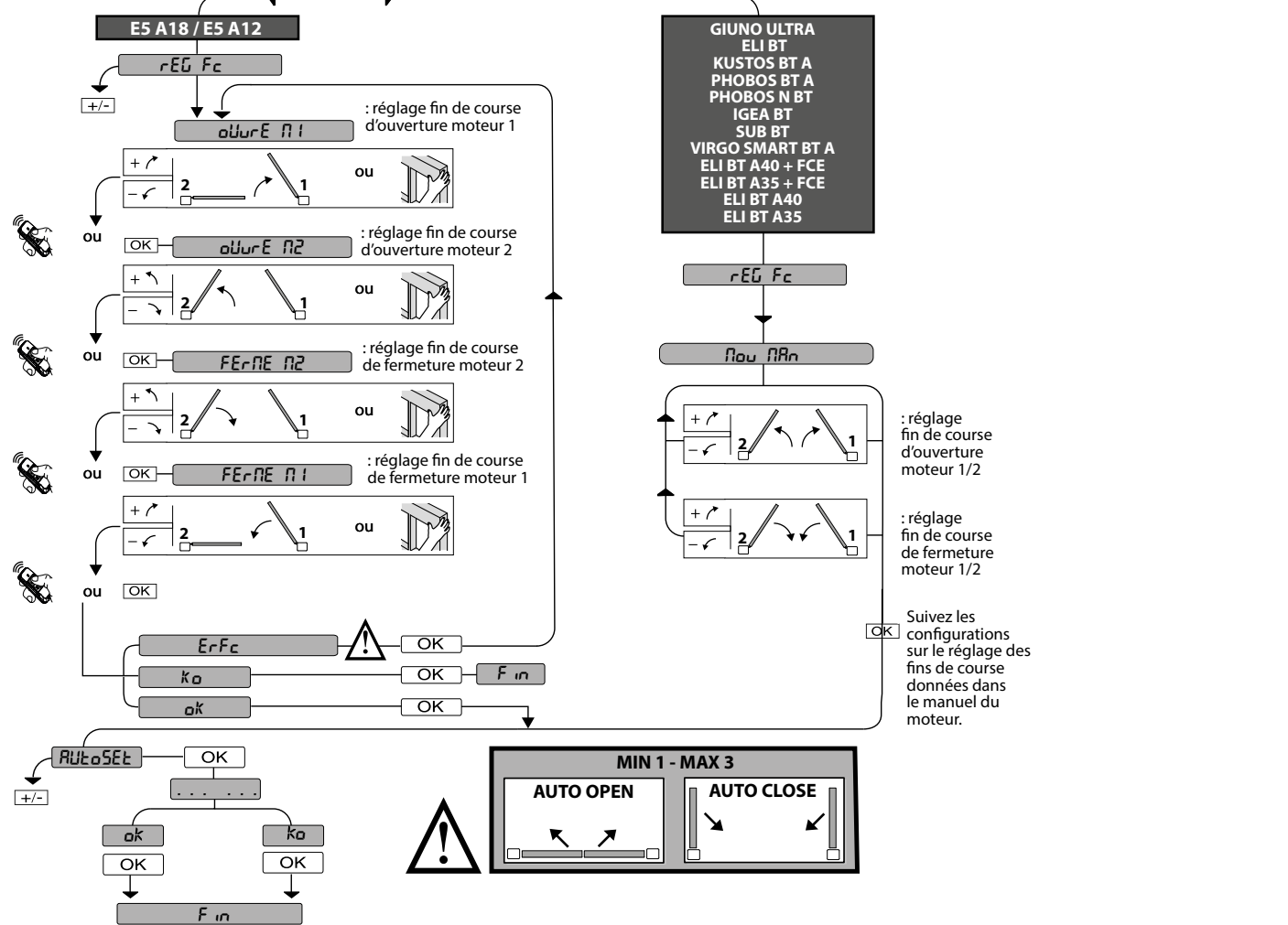
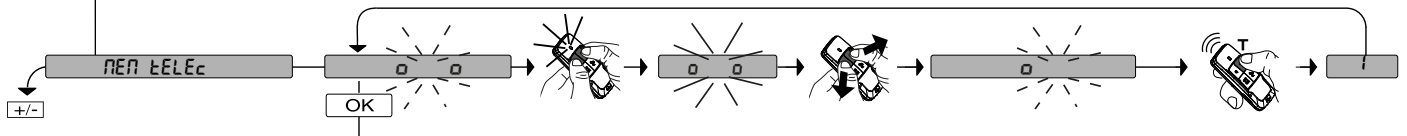

ACCESS MENUS FIG. 1

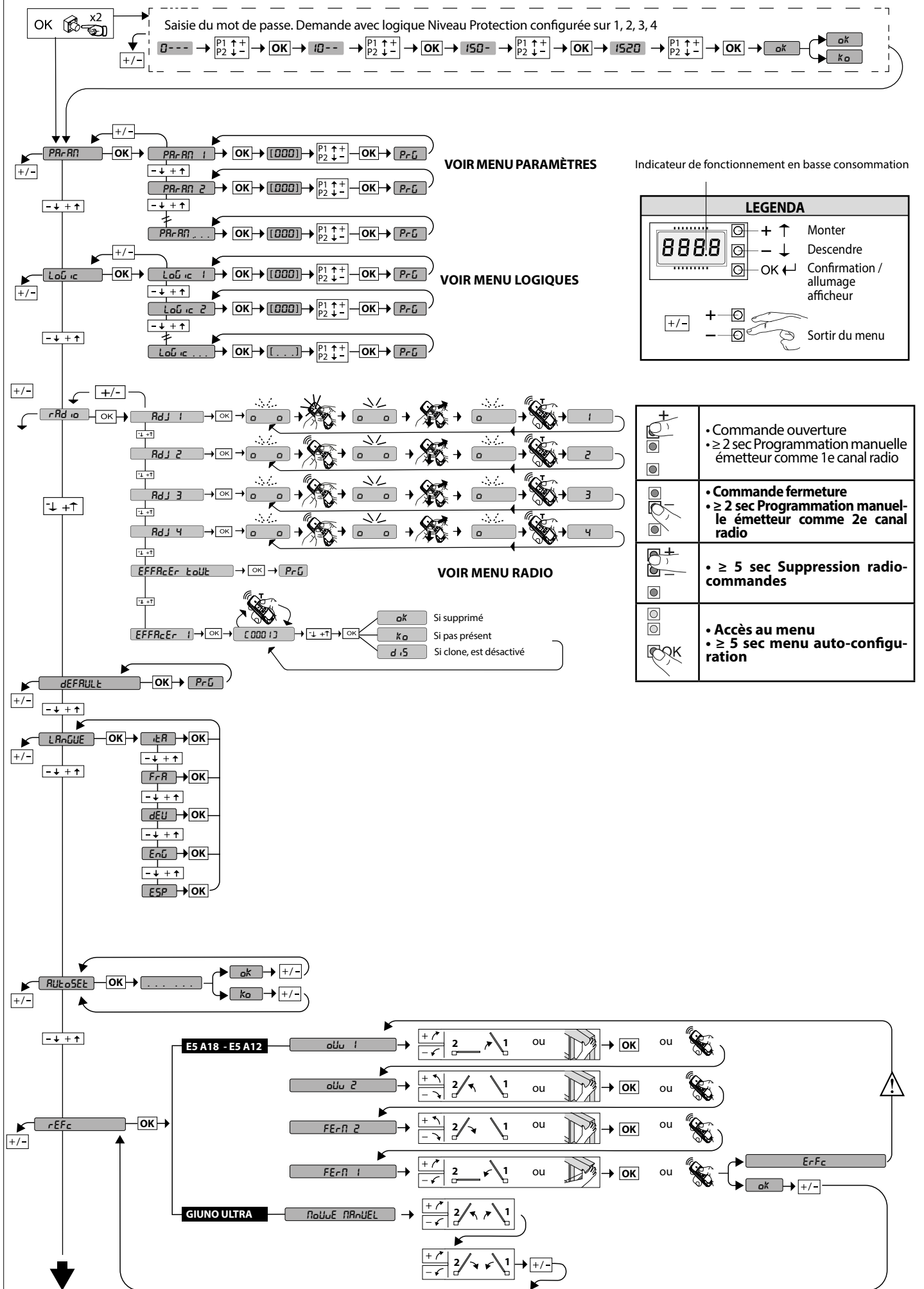

ACCESS MENU FIG. 1

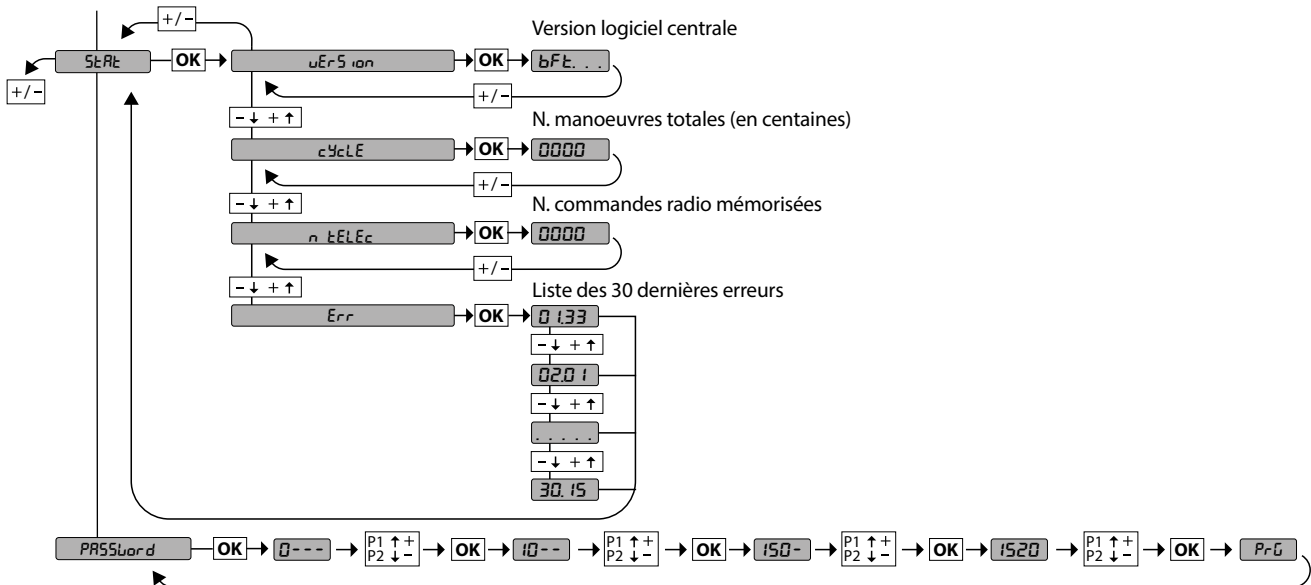
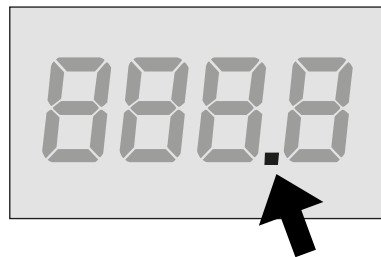
MODE BASSE CONSOMMATION (PSR_{UE}) ET ACCESSOIRES

mode basse consommation actif

Pour économiser de l'énergie, l'unité de commande coupe l'alimentation des accessoires (bornes 50-51) après 10 s que le moteur est arrêté, puis tous les accessoires sont désactivés, le mode basse consommation est indiqué par un point sur l'écran.

Pour permettre le réglage des accessoires (par exemple, l'alignement des photocellules), il faut définir $PSR_{UE}=0$, effectuer le réglage, puis définir $PSR_{UE}=1$

En cas d'utilisation d'accessoires nécessitant une alimentation ininterrompue (par exemple, des récepteurs radio), définir $PSR_{UE}=0$



DIAGNOSTICS

CODE DE DIAGNOSTIC	DESCRIPTION	REMARQUE
<i>StRE</i>	Activation entrée Start externe START E	
<i>StRI</i>	Activation entrée Start interne START I	
<i>oPEN</i>	Activation entrée OPEN	
<i>cLS</i>	Activation entrée CLOSE	
<i>PEd</i>	Activation entrée piéton PED	
<i>tIME</i>	Activation entrée TIMER	
<i>StoP</i>	Activation entrée STOP	
<i>Phot</i>	Activation entrée photocellule PHOT ou si configurée comme photocellule vérifiée. Activation de l'entrée FAULT associée	
<i>PhoP</i>	Activation entrée photocellule à l'ouverture PHOT OP ou si configurée comme photocellule vérifiée active uniquement à l'ouverture. Activation de l'entrée FAULT associée	
<i>PhcL</i>	Activation entrée photocellule à la fermeture PHOT CI ou si configurée comme photocellule vérifiée active uniquement à la fermeture. Activation de l'entrée FAULT associée	
<i>bAr</i>	Activation entrée linteau BAR ou si configurée comme linteau sensible vérifié. Activation de l'entrée FAULT associée	
<i>bArO</i>	Activation entrée linteau BAR avec inversion ACTIVE UNIQUEMENT A L'OUVERTURE ou si configurée comme linteau sensible vérifié. Activation de l'entrée FAULT associée	
<i>bArC</i>	Activation entrée linteau BAR avec inversion ACTIVE UNIQUEMENT A LA FERMETURE ou si configurée comme linteau sensible vérifié. Activation de l'entrée FAULT associée	
<i>SEt</i>	La carte attend d'accomplir une manœuvre complète d'ouverture-fermeture sans être interrompue par des arrêts intermédiaires pour obtenir le couple nécessaire au mouvement. ATTENTION! La détection de l'obstacle n'est pas active	
<i>Er01</i>	Essai photocellules échoué	Vérifier connexion photocellules et/ou configurations logiques
<i>Er02</i>	Essai linteau échoué	Vérifier connexion linteaux et/ou configurations logiques
<i>Er03</i>	Essai photocellules ouverture échoué	vérifier connexion photocellules et/ou configuration paramètres/logiques
<i>Er04</i>	Essai photocellules fermeture échoué	vérifier connexion photocellules et/ou configuration paramètres/logiques
<i>Er06</i>	Essai linteau 8k2 échoué	Vérifier connexion linteau et/ou configurations paramètres/logiques
<i>Er07</i>	Essai linteau ouverture échoué	Vérifiez connexion linteau et/ou configurations paramètres/logiques
<i>Er08</i>	Essai linteau fermeture échoué	Vérifiez connexion linteau et/ou configurations paramètres/logiques
<i>Er09</i>	Échec du test de court-circuit entre 2 entrées de sécurité adjacentes.	Vérifier le raccordement des entrées de sécurité
<i>Er 1H*</i>	Erreur essai matériel carte	- Vérifier les connexions sur le moteur - Problèmes matériels sur la carte (s'adresser au SAV)



CODE DE DIAGNOSTIC	DESCRIPTION	REMARQUE
$E_r 2H^*$	Erreur encodeur	- Câbles d'alimentation du moteur ou du signal du codeur inversés/débranchés ou programmation erronée (voir Fig. E). - Le mouvement de l'actionneur est trop lent ou arrêté par rapport au fonctionnement programmé.
$E_r 3H^*$	Inversion pour obstacle - Amperostop	Vérifier éventuels obstacles le long du parcours
$E_r 4H^*$	Thermique	Attendre le refroidissement de l'automatisation
$E_r 5H^*$	Erreur communication avec dispositifs à distance	Vérifier la connexion sur les dispositifs accessoires et/ou les cartes d'expansion connectés via série
$E_r 72$	Erreur de consistance des paramètres de centrale (Logiques et Paramètres)	Si vous appuyez sur OK vous confirmez les configurations détectées La carte continuera à fonctionner avec les configurations détectées. ⚠ Il faut vérifier les configurations de la carte (Paramètres et Logiques).
$E_r 73$	Erreur dans les paramètres de D-track	Si vous appuyez sur OK la carte continuera à fonctionner avec D-track par défaut. ⚠ Il faut procéder à une auto-configuration
$E_r 83$	Erreur de mémoire EEPROM	Vérifier que la carte mémoire est correctement insérée, essayer d'éteindre et de rallumer la carte. Si le problème persiste, contacter l'assistance technique.
$E_r 8H^* - E_r 9H^*$	Erreur interne de contrôle supervision système.	Essayer d'éteindre et rallumer la carte. Si le problème persiste contacter le service après-vente.
$E_r 93$	Lecture incorrecte de la carte mémoire amovible	Vérifier que la carte mémoire amovible est correctement insérée
$E_r F2$	Surcharge de l'alimentation	
$E_r F3$	Erreur de réglage des logiques (entrées SAFE, type de moteur)	Vérifier le bon réglage des logiques SAFE ou du type de moteur.
$E_r F4$	Surcharge sur la sortie d'alimentation des auxiliaires	- Vérifier le raccordement de l'alimentation des auxiliaires. - Vérifier l'absorption totale des auxiliaires
$E_r F9$	Surcharge sortie serrure électrique	- Vérifier les connexions de la serrure - Serrure inadaptée
$E_r 5L$	Erreur pendant le réglage des fins de course Uniquement sur E5 BT A18 / E5 BT A12	Câbles d'alimentation du moteur ou du signal du codeur inversés/débranchés ou programmation erronée. (Voir Fig. E)

*H= 0, 1, .., 9, A, B, C, D, E, F

1) GÉNÉRALITÉS

Le panneau de commande **THALIA BT A80/ BT A160** est fourni par le fabricant avec réglage standard. Toute variation doit être définie à l'aide du programmeur à écran intégré.

Les caractéristiques principales sont:

- Contrôle de 1 ou 2 moteurs de 24 V BT
- Remarque: Il faut utiliser 2 moteurs du même type.
- Réglage électronique du couple avec détection des obstacles.
- Entrées contrôle fin de course selon le moteur sélectionné
- Entrées séparées pour les dispositifs de sécurité
- Récepteur radio intégré rolling-code.

La carte est munie d'un bornier extractible, pour faciliter les opérations d'entretien ou le remplacement. Elle est équipée de plusieurs barrettes pré-câblées pour faciliter la pose.

Les barrettes intéressent les bornes: 70-71, 70-72, 70-73. Si vous utilisez les bornes ci-dessus, retirez les barrettes.

2) VÉRIFICATION

Le tableau **THALIA BT A80/ BT A160** accomplit le contrôle (vérification) des relais de marche et des dispositifs de sécurité (photocellules) avant chaque cycle d'ouverture et de fermeture. En cas de mauvais fonctionnement, vérifiez si les dispositifs branchés fonctionnent correctement et contrôlez les câblages.

3) PRÉDISPOSITIONS TUYAUX Fig. A

4) CONNEXIONS DU BORNIER Fig. B

AVERTISSEMENTS - Pendant les opérations de câblage et de montage, respectez les normes en vigueur et les principes de la bonne technique.

Les conducteurs alimentés avec des tensions différentes doivent être séparés physiquement entre eux ou isolés de façon adéquate avec une couche d'isolant de 1mm d'épaisseur minimum.

Les conducteurs doivent être fixés par un système supplémentaire à proximité des bornes, par exemple à l'aide de bandes.

Tous les câbles de connexion doivent être maintenus à l'écart du dissipateur.

ATTENTION ! Pour la connexion sur le secteur, utilisez un câble multipolaire ayant une section d'au moins 2x1,5 mm² et conforme aux normes en vigueur. Pour la connexion des moteurs, utilisez un câble multipolaire ayant une section d'au moins 1,5 mm² et conforme aux normes en vigueur. Le câble doit être au moins égal à H05RN-F.

5) DONNÉES TECHNIQUES

	THALIA BT A80	THALIA BT A160	THALIA BT A160 120V
Alimentation	220-230V	50/60 Hz	110-120V 50/60 Hz
Consommation en attente	0,48W		
Puissance	200W	400W	
Fréquence radio	433.92 MHz		
IP	45 - DUO 55 - FLAT	45 - DUO	
Température de fonctionnement	-20 / +60°C	- 20 / +55°C	
Protection thermique	Logicielle		
Alimentation des accessoires	24V --- (≤ 0.5 A)		
AUX 1	Contact alimenté en 24V--- N.O. (≤ 1A)		
AUX 2	Contact N.O. (24V ≈ / ≤ 1A)		
N° maxi radiocommandes mémorisables	128		
	2048 (seulement avec le kit extension)		

Versions d'émetteurs utilisables :

Tous les émetteurs ROLLING CODE compatibles avec:



	Borne	Définition	Description
Alimentation	L	PHASE	Alimentation monophasée 220-230V 50/60 Hz
	N	NEUTRE	
Moteur	10	MOT1 +	Connexion moteur 1. Retard déphasage en fermeture. Vérifier les branchements de la Fig. E
	11	MOT1 -	
	14	MOT2 +	Connexion moteur 2. Retard déphasage en ouverture. Vérifier les branchements de la Fig. E
	15	MOT2 -	
Aux	20	AUX 1 - CONTACT POWERED 24V--- (≤ 1A)	Sortie configurable AUX 1 – Défaut CLIGNOTANT 2ème CANAL RADIO/ VOYANT PORTAIL OUVERT SCA/ Commande LUMIÈRE COURTOISIE/ Commande LUMIÈRE ZONE/ LUMIÈRE ESCALIERS/ ALARME PORTAIL OUVERT/ CLIGNOTANT/ SERRURE ÉLECTRIQUE À DÉCLIC/ SERRURE ÉLECTRIQUE À AIMANT/ENTRETIEN/CLIGNOTANT ET ENTRETIEN. Consultez le tableau Configuration des sorties AUX.
	21		
	26	AUX 2 - CONTACT LIBRE (N.O.) (24V ≈ / ≤ 1A)	Sortie configurable AUX2 – Défaut Sortie 2ème CANAL RADIO. 2ème CANAL RADIO/ VOYANT PORTAIL OUVERT SCA/ Commande LUMIÈRE COURTOISIE/ Commande LUMIÈRE ZONE/ LUMIÈRE ESCALIERS/ ALARME PORTAIL OUVERT/ CLIGNOTANT/ SERRURE ÉLECTRIQUE À DÉCLIC/ SERRURE ÉLECTRIQUE À AIMANT. Consulter le tableau "Configuration des sorties AUX".
	27		
	28	LOCK 12/24V ---	Type de verrouillage logique = 0 - Sortie de verrouillage électrique encliquetable 12V --- (max 30W). Sortie activée avec une impulsion à chaque ouverture.
			Type de verrouillage logique = 1 - Sortie de verrouillage électrique à aimant 12V --- (max 15W). Sortie activée avec portail fermé.
Type de verrouillage logique = 2 - Sortie de verrouillage électrique encliquetable 24V --- (max 30W). Sortie activée avec une impulsion à chaque ouverture.			
29	LOCK 12/24V ---	Type de verrouillage logique = 3 - Sortie de verrouillage électrique à aimant 24V --- (max 15W). Sortie activée avec portail fermé.	
		Type de verrouillage logique = 4 - Verrouillage à traction : active tout au long de la manœuvre. Max. : 1 A pendant 1 s, 0,2 A pour le reste de la manœuvre	
Fin de course pour ELI 250 BT VIRGO SMART BT A ELI BT A35 V + FCE ELI BT A40 + FCE 5 fils	41	+ REF SWE	Commun fin de course
	42	SWC 1	Fin de course de fermeture du moteur 1.SWC1 (N.F.).
	43	SWO 1	Fin de course d'ouverture du moteur 1.SWO1 (N.F.).
	44	SWC 2	Fin de course de fermeture du moteur 2.SWC2 (N.F.).
	45	SWO 2	Fin de course d'ouverture du moteur 2.SWO2 (N.F.).
Fin de course pour PHOBOS BT IGEOA BT SUB BT PHOBOS BT A KUSTOS BT A VIRGO SMART BT A 3 fils	42	SW 1	Contrôle fins de course moteur 1 Pour les actionneurs avec gestion des fins de course à un fil.
	43	SW 2	Contrôle fins de course moteur 2 Pour les actionneurs avec gestion des fins de course à un fil.
Fin de course pour GIUNO ULTRA BT A20 GIUNO ULTRA BT A50 ES BT A18 ES BT A12	40	- REF SWE	Commun fin de course
	42	SW 1	Contrôle fins de course moteur 1
	43	SW 2	Contrôle fins de course moteur 2
Fin de course pour ELI BT A35 ELI BT A40	40	- REF SWE	Alimentation codeur, câble blanc
	41	+ REF SWE	Alimentation codeur, câble marron
	42	ENC M1	Signal codeur moteur 1, câble vert
	43	ENC M2	Signal codeur moteur 2, câble vert

MANUEL D'INSTALLATION

	Borne	Définition	Description
Alimentation des accessoires	50	24V-	Sortie alimentation accessoires.
	51	24V+	
	52	24 Vsafe+	Sortie alimentation des dispositifs de sécurité vérifiés (émetteur photocellules et émetteur linteau sensible) Sortie active uniquement pendant le cycle de manœuvre.
Commandes	60	COM IC	Commun entrées IC 1 et IC 2
	61	IC 1	Entrée de commande configurable 1 (N.O.) - Défaut START E START E / START I / OPEN / CLOSE / PED / TIMER / TIMER PED Consulter le tableau "Configuration des entrées de commande".
	62	IC 2	Entrée de commande configurable 2 (N.O.) - Défaut PED. START E / START I / OPEN / CLOSE / PED / TIMER / TIMER PED Consulter le tableau "Configuration des entrées de commande".
Sécurités	70	COM	Commun entrées STOP, SAFE 1 et SAFE 2
	71	STOP	La commande interrompt la manœuvre. (N.F.) Si vous ne l'utilisez pas, laissez la barrette en place.
	72	SAFE 1	Entrée de sécurité configurable 1 (N.F.) - Défaut PHOT. PHOT / PHOT TEST / PHOT OP / PHOT OP TEST / PHOT CL / PHOT CL TEST / BAR / BAR TEST / BAR 8K2 / BAR OP / BAR OP TEST / BAR 8K2 OP / BAR CL / BAR CL TEST / BAR 8K2 CL Consulter le tableau "Configuration des entrées de sécurité".
	73	SAFE 2	Entrée de sécurité configurable 2 (N.F.) - Défaut PHOT. PHOT / PHOT TEST / PHOT OP / PHOT OP TEST / PHOT CL / PHOT CL TEST / BAR / BAR TEST / BAR 8K2 / BAR OP / BAR OP TEST / BAR 8K2 OP / BAR CL / BAR CL TEST / BAR 8K2 CL Consulter le tableau "Configuration des entrées de sécurité".
Antenne	Y	ANTENNE	Entrée de l'antenne Utilisez une antenne syntonisée sur 433 MHz. Pour la connexion Antenne Récepteur utilisez un câble coaxial RG58. La présence de masses métalliques près de l'antenne risque de déranger la réception radio. Si l'émetteur a une portée réduite, déplacez l'antenne dans un endroit plus adéquat.
	#	SHIELD	

Configuration des sorties AUX

Logique Aux= 0 - Sortie CANAL RADIO MONOSTABLE. Le contact reste fermé pendant 1 s lorsque le canal radio est activé.
Logique Aux= 1 - Sortie SORTIE VOYANT PORTAIL OUVERT SCA. Le contact reste fermé pendant l'ouverture et lorsque le vantail est ouvert, intermittent pendant la fermeture, ouvert avec le vantail fermé.
Logique Aux= 2 - Sortie de commande de FEU DE COURTOISIE. Le contact reste fermé pendant le temps réglé sur ÉCLAIRAGE .
Logique Aux= 3 - Sortie commande LUMIÈRE DE ZONE. Le contact reste fermé pendant toute la durée de la manœuvre.
Logique Aux= 4 - Sortie LUMIÈRE ESCALIERS. Le contact reste fermé pendant 1 secondes après le début de la manœuvre.
Logique Aux= 5 - Sortie ALARME PORTAIL OUVERT. Le contact reste fermé si le vantail reste ouvert pendant deux fois plus de temps que le TCA configuré.
Logique Aux= 6 - Sortie pour CLIGNOTANT. Le contact reste fermé pendant la manœuvre des vantaux.
Logique Aux= 7 - Non utilisé
Logique Aux= 8 - Non utilisé
Logique Aux= 9 - Sortie ENTRETIEN. Le contact reste fermé lorsque la valeur configurée dans le paramètre Entretien est atteinte, afin de signaler la demande d'entretien.
Logique Aux= 10 - Sortie CLIGNOTANT ET ENTRETIEN. Le contact reste fermé pendant la manœuvre des vantaux. Si la valeur configurée dans le paramètre Entretien est atteint en fin de manœuvre avec le vantail fermé, 4 fois le contact se ferme pendant 10s et s'ouvre pendant 5s pour signaler la demande d'entretien.
Logique Aux= 11 - Non utilisé
Logique Aux= 12 - Non utilisé
Logique Aux = 13 - Sortie ÉTAT PORTAIL FERMÉ. Le contact reste fermé lorsque le portail est fermé.
Logique Aux = 14 - Sortie CANAL RADIO BISTABLE Le contact change d'état (ouvert-fermé) lorsque le canal radio est activé.
Logique Aux = 15 - Sortie CANAL RADIO TEMPORISÉE. Le contact reste fermé pendant un temps programmable lorsque le canal radio est activé (50%). Si pendant ce temps le bouton est appuyé à nouveau, le compte du temps recommence
Logique Aux = 16 - Sortie ÉTAT PORTAIL OUVERT. Le contact reste fermé lorsque le portail est ouvert.

Configuration des entrées de commande

Logique IC= 0 - Entrée configurée comme Start E. Fonctionnement suivant la Logique Mode PAS A PAS . Démarrage externe pour la gestion du séphore.
Logique IC= 1 - Entrée configurée comme Start I. Fonctionnement suivant la Logique Mode PAS A PAS . Démarrage interne pour la gestion du séphore.
Logique IC= 2 - Entrée configurée comme Open. La commande accomplit une ouverture. Si l'entrée reste fermée, les vantaux restent ouverts jusqu'à l'ouverture du contact. Avec le contact ouvert l'automatisation se ferme après le temps de TCA, s'il est activé.
Logique IC= 3 - Entrée configurée comme Close. La commande accomplit une fermeture
Logique IC= 4 - Entrée configurée comme Ped. La commande accomplit une ouverture piétonne, partielle. Fonctionnement suivant la logique Mode PAS A PAS .
Logique IC= 5 - Entrée configurée comme Timer. Fonctionnement analogue à Open mais la fermeture est garantie même après une panne de courant.
Logique IC= 6 - Entrée configurée comme Timer Ped. La commande accomplit une ouverture piétonne, partielle. Si l'entrée reste fermée, le vantail reste ouvert jusqu'à l'ouverture du contact. Si l'entrée reste fermée et qu'une commande Start E, Start I ou Open est activée, une manœuvre complète est accomplie par la suite pour rétablir l'ouverture piétonne. La fermeture est garantie même après une panne de courant.

Configuration des entrées de sécurité

Logique SAFE= 0 - Entrée configurée comme Phot, photocellule non vérifiées (*). (Fig.G, réf.1). Permet de connecter les dispositifs dépourvus de contact supplémentaire de vérification. En cas d'obscurcissement, les photocellules sont actives en ouverture et en fermeture. Un obscurcissement de la photocellule en fermeture n'inverse le mouvement que lorsque la photocellule est libérée. Si vous ne l'utilisez pas, laissez la barrette en place.
Logique SAFE= 1 - Entrée configurée comme Phot test, photocellule vérifiée. (Fig.G, réf.2). Active la vérification des photocellules au début de la manœuvre. En cas d'obscurcissement, les photocellules sont actives en ouverture et en fermeture. Un obscurcissement de la photocellule en fermeture inverse le mouvement uniquement après le dégagement de la photocellule.

Configuration des entrées de sécurité

Logique SAFE = 2 - Entrée configurée comme Phot op. photocellule active uniquement à l'ouverture no vérifiées (*). (Fig.G, réf.1) Permet de connecter les dispositifs dépourvus de contact supplémentaire de vérification. En cas d'obscurcissement, le fonctionnement de la photocellule en fermeture est exclu. Pendant l'ouverture verrouille le mouvement pendant la durée de l'obscurcissement de la photocellule. Si vous ne l'utilisez pas, laissez la barrette en place.
Logique SAFE = 3 - Entrée configurée comme Phot op test. photocellule vérifiée active uniquement à l'ouverture (Fig.G, réf.2). Active la vérification des photocellules au début de la manoeuvre. En cas d'obscurcissement, le fonctionnement de la photocellule en fermeture est exclu. Pendant l'ouverture verrouille le mouvement pendant la durée de l'obscurcissement de la photocellule.
Logique SAFE = 4 - Entrée configurée comme Phot cl. photocellule active uniquement à la fermeture no vérifiées (*). (Fig.G, réf.1) Permet de connecter les dispositifs dépourvus de contact supplémentaire de vérification. En cas d'obscurcissement, le fonctionnement de la photocellule en ouverture est exclu. En phase de fermeture, inverse immédiatement. Si vous ne l'utilisez pas, laissez la barrette en place.
Logique SAFE = 5 - Entrée configurée comme Phot cl test. photocellule vérifiée active uniquement à la fermeture (Fig.G, réf.2). Active la vérification des photocellules au début de la manoeuvre. En cas d'obscurcissement, le fonctionnement de la photocellule en ouverture est exclu. En phase de fermeture, inverse immédiatement.
Logique SAFE = 6 - Entrée configurée comme Bar, linteau sensible no vérifiées (*). (Fig.G, réf.3) Permet de connecter les dispositifs dépourvus de contact supplémentaire de vérification. La commande inverse le mouvement pendant 2s. Si vous ne l'utilisez pas, laissez la barrette en place
Logique SAFE = 7 - Entrée configurée comme Bar, linteau sensible vérifié (Fig.G, réf.4). Active la vérification des linteaux sensibles au début de la manoeuvre. La commande inverse le mouvement pendant 2 secondes.
Logique SAFE= 8 - Entrée configurée comme Bar 8k2 (Fig.G, réf. 5). Entrée pour linteau résistif 8K2. La commande inverse le mouvement pendant 2 secondes.
Logique SAFE= 9 Entrée configurée comme Bar op. linteau sensible avec inversion active uniquement à l'ouverture, si activée pendant la fermeture accomplit l'arrêt de l'automatisation (STOP) (Fig.G, réf. 3) Permet de connecter les dispositifs dépourvus de contact supplémentaire de vérification. L'intervention en phase d'ouverture provoque l'inversion du mouvement pendant 2 sec, L'intervention en phase de fermeture provoque l'arrêt. Si vous ne l'utilisez pas, laissez la barrette en place.
Logique SAFE= 10 Entrée configurée comme Bar op. linteau sensible vérifié avec inversion active uniquement à l'ouverture, si activée pendant la fermeture accomplit l'arrêt de l'automatisation (STOP) (Fig.G, réf. 4) Active la vérification des linteaux sensibles au début de la manoeuvre. L'intervention en phase d'ouverture provoque l'inversion du mouvement pendant 2 sec, L'intervention en phase de fermeture provoque l'arrêt.
Logique SAFE= 11 Entrée configurée comme Bar 8K2 op. linteau 8K2 avec inversion active uniquement à l'ouverture, si activée pendant la fermeture accomplit l'arrêt de l'automatisation (STOP) (Fig.G, réf. 5) L'intervention en phase d'ouverture provoque l'inversion du mouvement pendant 2 sec, L'intervention en phase de fermeture provoque l'arrêt.
Logique SAFE= 12 Entrée configurée comme Bar cl. linteau sensible avec inversion active uniquement à la fermeture, si activée pendant l'ouverture accomplit l'arrêt de l'automatisation (STOP) (Fig.G, réf. 3) Permet de connecter les dispositifs dépourvus de contact supplémentaire de vérification. L'intervention en phase de fermeture provoque l'inversion du mouvement pendant 2 sec, L'intervention en phase d'ouverture provoque l'arrêt. Si vous ne l'utilisez pas, laissez la barrette en place.
Logique SAFE= 13 Entrée configurée comme Bar cl. essai linteau sensible vérifié avec inversion active uniquement à la fermeture, si activée pendant l'ouverture accomplit l'arrêt de l'automatisation (STOP) (Fig.G, réf. 4) Active la vérification des linteaux sensibles au début de la manoeuvre. L'intervention en phase de fermeture provoque l'inversion du mouvement pendant 2 sec, L'intervention en phase d'ouverture provoque l'arrêt.
Logique SAFE= 14 Entrée configurée comme Bar 8K2 linteau 8K2 avec inversion active uniquement à la fermeture, si activée pendant l'ouverture accomplit l'arrêt de l'automatisation (STOP) (Fig.G, réf. 5) L'intervention en phase de fermeture provoque l'inversion du mouvement pendant 2 sec, L'intervention en phase d'ouverture provoque l'arrêt.

(*) Si on installe des dispositifs du type D (tels que définis par la EN12453), branchés en mode non vérifié, prescrire un entretien obligatoire au moins tous les six mois.

Configuration des commandes canal radio

Logique CH= 0 - Commande configurée comme Start E. Fonctionnement suivant la Logique Ραύλε PR5 R PR5. Démarrage externe pour la gestion du sémaphore.
Logique CH= 1 - Commande configurée comme Start I. Fonctionnement suivant la Logique Ραύλε PR5 R PR5. Démarrage interne pour la gestion du sémaphore.
Logique CH= 2 - Commande configurée comme Open. La commande accomplit une ouverture.
Logique CH= 3 - Commande configurée comme Close. La commande accomplit une fermeture.
Logique CH= 4 - Commande configurée comme Ped. La commande accomplit une ouverture piétonne, partielle. Fonctionnement suivant la logique Ραύλε PR5 R PR5.
Logique CH= 5- Commande configurée comme STOP. La commande accomplit un Stop
Logique CH= 6- Commande configurée comme AUX1. (**) La commande active la sortie AUX1
Logique CH= 7- Non utilisé
Logique CH = 8- Commande radio configurée comme AUX11 (**). La commande active la sortie AUX11 (uniquement avec carte d'extension)
Logique CH= 9- Commande configurée comme AUX2. (**) La commande active la sortie AUX2
Logique CH= 10- Non utilisé
Logique CH= 11- Non utilisé
Logique CH= 12- Commande configurée comme ÉCLAIRAGE DE COURTOISIE La commande active la lumière avec une logique bistable. Au moins une sortie auxiliaire doit être réglée comme éclairage de courtoisie.

() Active uniquement si la sortie est configurée comme Canal radio monostable; Lumière courtoisie, Lumière zone, Lumière escaliers, Canal radio bistable ou Canal radio temporisé.**

6) CONNEXION DES MOTEURS Fig. E

7) DISPOSITIFS DE SÉCURITÉ

7.1) DISPOSITIFS VÉRIFIÉS Fig.G

7.2) BRANCHEMENT DE 1 PAIRE DE PHOTOCÉLULES NON VÉRIFIÉES Fig. C

7.3) BRANCHEMENT DE 1 PAIRE DE PHOTOCÉLULES VÉRIFIÉES Fig. D

8) MÉMORISATION DES ÉMETTEURS Fig. I

9) SUPPRESSION DES ÉMETTEURS Fig. L

10) ACCÈS AUX MENUS: FIG. 1

10.1) MENU PARAMÈTRES (ΡΑΡ ΡΠ) (TABLEAU "A" PARAMÈTRES)

10.2) MENU LOGIQUES (ΛΟΓ ΙΣ) (TABLEAU "B" LOGIQUES)

10.3) MENU RADIO (Ρ ΡΔ ΙΑ) (TABLEAU "C" RADIO)

10.4) MENU DÉFAUT (dEF ΡΛΙΣ)

Il ramène la centrale aux valeurs préconfigurées par DÉFAUT. Après la réinitialisation vous devez accomplir une nouvelle AUTOCONFIGURATION.

10.5) MENU LANGUE (L ΡΑΝΓΛΕ)

Consente di impostare la lingua del programmatore a display.

10.6) MENU AUTOCONFIGURATION (ΑΥΤΟΣΕΤ)

- Lancer une opération d'autoconfiguration en allant dans le menu prévu à cet effet.
- Après avoir appuyé sur la touche OK le message " " s'affiche, la centrale commande une manoeuvre d'ouverture suivie d'une manoeuvre de fermeture, pendant laquelle la valeur minimum de couple nécessaire pour le mouvement du vantail est automatiquement réglée.

Le nombre de manoeuvres nécessaires pour accomplir l'auto-configuration peut varier de 1 à 3. Pendant cette phase, il est important d'éviter d'obscurcir les photocellules et d'utiliser les commandes START, STOP et l'afficheur.

Au terme de cette opération, la centrale de commande aura automatiquement configuré les valeurs de couple optimales. Les vérifier et les modifier, le cas échéant, de la façon décrite dans la programmation.



ATTENTION !! Vérifier que la valeur de la force d'impact mesurée aux points prévus est inférieure à celle indiquée dans la norme EN 12453. Les forces de choc peuvent être réduites à l'aide de rebords déformables.

Attention !! Pendant l'autoréglage la fonction de détection des obstacles n'étant pas active le monteurt doit contrôler le mouvement de l'automatisation et empêcher que des personnes ou des choses ne s'approchent ou ne stationnent dans le rayon d'action de l'automatisation.

URE ÉLECTRIQUE

ATTENTION : Si les vantaux mesurent plus de 3m de long, il est indispensable d'installer une serrure électrique..

10.7) SÉQUENCE VÉRIFICATION INSTALLATION

1. Procédez à l'AUTO-CONFIGURATION (*)
2. Vérifiez les forces d'impact: si elles respectent les limites (**) allez au point 10 de la séquence en cas contraire
3. Adaptez éventuellement les paramètres de vitesse et sensibilité (force) : cf. tableau paramètres.
4. Vérifiez à nouveau les forces d'impact: si elles respectent les limites (**) allez au point 10 de la séquence en cas contraire
5. Appliquez un linteau passif
6. Vérifiez à nouveau les forces d'impact: si elles respectent les limites (**) allez au point 10 de la séquence en cas contraire
7. Appliquez des dispositifs de protection sensibles à la pression ou électrosensibles (par exemple un linteau actif) (**)
8. Vérifiez à nouveau les forces d'impact: si elles respectent les limites (**) allez au point 10 de la séquence en cas contraire
9. N'autorisez la manutention de l'actionnement qu'en mode Homme présent
10. Vérifiez si tous les dispositifs de détection de présence dans l'aire de manœuvre fonctionnent correctement

(*) Avant d'accomplir l'auto-configuration assurez-vous d'avoir accompli correctement toutes les opérations de montage et de mise en sécurité, prescrites par les avertissements de montage du manuel de la motorisation.

(**) L'analyse des risques pourrait rendre nécessaire l'application de dispositifs de protection sensible

10.8) MENU RÉGLAGE DE FIN DE COURSE (rEFc)

Il permet de régler les fins de course pour des moteurs équipés de codeur ; en outre, pour les moteurs équipés de câblages de fin de course indépendants, il permet de placer correctement le volet pour le réglage suivant de la fin de course. Pour les moteurs non spécifiés, le menu n'est pas actif et le message « non disponible » est affiché sur l'écran.

REMARQUE : ces manœuvres sont réalisées en mode homme présent à une vitesse réduite et sans intervention des dispositifs de sécurité.

10.8.1) GIUNO ULTRA BT A20, GIUNO ULTRA BT A50

En agissant sur les touches « +/- » de l'écran, mettre le volet dans la position souhaitée. Pour régler les fins de course, se référer aux configurations sur le

réglage des fins de course indiquées dans le manuel du moteur GIUNO ULTRA.

10.8.2) E5 BT A12, E5 BT A18

En agissant sur les touches « +/- » de l'écran, mettre le volet dans la position indiquée par l'écran (ouverture ou fermeture). Une fois atteinte la position souhaitée, confirmer la position en appuyant sur la touche OK. Dans le cas des moteurs E5, il est possible de placer le volet à proximité des fins de course manuellement en poussant la porte, ensuite déplacer la porte avec les touches « +/- » jusqu'à la faire appuyer sur la butée mécanique. Confirmer la position en appuyant sur OK ou à l'aide de la télécommande (précédemment motorisée).

10.9) MENU STATISTIQUES

Permet d'afficher la version de la carte, le nombre total de manœuvres (en centaines), le nombre de radiocommandes mémorisées et les 30 dernières erreurs (les 2 premiers chiffres indiquent la position, les 2 derniers le code d'erreur). L'erreur 01 est la plus récente. L'erreur clignotante indique la première erreur après le dernier entretien.

10.10) MENU MOT DE PASSE

Permet de configurer un mot de passe pour la programmation de la carte via le réseau U-link.

Si la logique NIVEAU PROTECTION est configurée sur 1,2,3,4 le système demande le mot de passe pour accéder aux menus de programmation. Après l'échec de 10 tentatives d'accès consécutives il faut attendre 3 minutes avant d'essayer à nouveau. En cas de tentative d'accès pendant ce délai l'afficheur montre BLOC. Le mot de passe par défaut est 1234.

11) PPRESSION FIN DE COURSE FERMETURE Fig. F Réf. A-B DIRECTION OUVERTURE Fig. E

12) MODULES U-LINK EN OPTION

Consultez les instructions des modules U-link. L'utilisation de certains modules implique une réduction de la portée radio. Adaptez l'installation avec une antenne accordée sur 433 MHz

ATTENTION ! Toute erreur de configuration peut causer des préjudices aux personnes, aux animaux et aux biens.

ATTENTION !! Vérifier que la valeur de la force d'impact mesurée aux points prévus est inférieure à celle indiquée dans la norme EN 12453.

Les forces de choc peuvent être réduites à l'aide de rebords déformables.

Pour obtenir un meilleur résultat, nous vous conseillons d'accomplir l'auto-configuration avec les moteurs au repos (c'est-à-dire alors qu'ils ne sont pas surchauffés par un grand nombre de manœuvres consécutives).

TABLEAU "A" - MENU PARAMÈTRES - (PR-RF)

Paramètre	Moteurs	mini	maxi	Défaut	Personnels	Définition	Description
rEtRrd oUu		0	10	3		Temps retard ouverture moteur 2 [s]	Temps de retard à l'ouverture du moteur 2 par rapport au moteur 1
rEtRrd FEr		0	25	6		Temps de retard fermeture moteur 1 [s]	Temps de retard à la fermeture du moteur 1 par rapport au moteur 2. REMARQUE : si le temps est réglé au maximum, le moteur 1 attend la fermeture complète du moteur 2 avant de démarrer.
tCR		0	120	10		Temps fermeture automatique [s]	Temps d'attente avant la fermeture automatique
PEdEtCR		0	120	0		Temps de fermeture automatique depuis manœuvre piéton [s]	Temps d'attente avant fermeture automatique après une manœuvre piéton, UNIQUEMENT si différent de 0. Si le paramètre est réglé sur 0, le temps d'attente après une manœuvre piéton est le même que pour la manœuvre non piéton.
tEuRc FEU		1	180	40		Temps évacuation zone du sémaphore [s]	Temps d'évacuation de la zone intéressée par la circulation réglée par le sémaphore.
tEcLR rRGE		30	300	90		Temps d'allumage de l'éclairage de courtoisie [s]	Durée d'allumage de l'éclairage de courtoisie.
tSort tE		1	240	10		Temps d'activation de la sortie temporisée [s]	Durée d'activation de la sortie du canal radio temporisée en secondes
ESP rAL oUu	SUB BT	10	100	10		Espace de ralentissement à l'ouverture [%]	Espace de ralentissement à l'ouverture du/des moteurs/s exprimé en pourcentage de la course totale. ATTENTION : Après une modification du paramètre il faut accomplir une manœuvre complète sans interruption. ATTENTION : avec "SET" sur l'écran la détection de l'obstacle n'est pas activée. ATTENTION : avec des actionneurs à butées intégrées il est obligatoire que le ralentissement soit toujours actif à une valeur supérieure à 5 ATTENTION : sur GIUNO l'espace de ralentissement se configure avec les capteurs coulissants ATTENTION : pour le type de moteur ELI BT A35, le ralentissement ne peut pas être désactivé ; des valeurs inférieures à 10 % seront considérées à 10 %.
	E5 BT A18	10	100				
	PHOBOS VELOCE BT B35	10	100				
	E5 BT A12	20	100				
	Tous les autres	0	100				
ESP rAL FEr	SUB BT	10	100	10		Espace de ralentissement à la fermeture [%]	Espace de ralentissement à la fermeture du/des moteurs/s exprimé en pourcentage de la course totale. ATTENTION : Après une modification du paramètre il faut accomplir une manœuvre complète sans interruption. ATTENTION : avec "SET" sur l'écran la détection de l'obstacle n'est pas activée. ATTENTION : avec des actionneurs à butées intégrées il est obligatoire que le ralentissement soit toujours actif à une valeur supérieure à 5 ATTENTION : sur GIUNO l'espace de ralentissement se configure avec les capteurs coulissants ATTENTION : pour le type de moteur ELI BT A35, le ralentissement ne peut pas être désactivé ; des valeurs inférieures à 10 % seront considérées à 10 %.
	E5 BT A18	10	100				
	PHOBOS VELOCE BT B35	10	100				
	E5 BT A12	20	100				
	Tous les autres	0	100				

MANUEL D'INSTALLATION

D814283 OAR00_11

Paramètre	Moteurs	mini	maxi	Défaut	Personnels	Définition	Description
ESP dEcE.	PHOBOS VELOCE BT B35	15	100	15		Espace de décélération [%]	Espace de décélération (passage de la vitesse de régime à la vitesse de ralentissement) à l'ouverture et à la fermeture du/des moteur/s exprimé en pourcentage de la course totale. ATTENTION : Après une modification du paramètre il faut accomplir une manoeuvre complète sans interruption. ATTENTION : avec "SET" sur l'écran la détection de l'obstacle n'est pas activée.
	ELI BT A35 V	15	100				
	ELI BT A35 V + FCE	15	100				
	Tous les autres	0	100				
oUu PRrEt ELLE		10	100	100		Ouverture partielle M1 [%]	Espace d'ouverture partielle en pourcentage par rapport à l'ouverture totale, à la suite de l'activation de la commande piéton PED.
ForcE oUu		1	100	50		Force vantail/vantaux à l'ouverture [%]	Force exercée par le(s) vantail(vantaux) à l'ouverture. Représente le pourcentage de force fournie, outre à celle mémorisée pendant l'autoconfiguration (et mise à jour par la suite), avant de générer une alarme d'obstacle. Le paramètre est configuré automatiquement par l'autoconfiguration.  ATTENTION : A une incidence directe sur la force de choc: vérifier si la valeur configurée permet de respecter les règlements de sécurité en vigueur (*) Installer au besoin des dispositifs de sécurité antiécrasement (**).
ForcE FErEt		1	100	50		Force vantail/vantaux à la fermeture [%]	Force exercée par le(s) vantail(vantaux) à la fermeture. Représente le pourcentage de force fournie, outre à celle mémorisée pendant l'autoconfiguration (et mise à jour par la suite), avant de générer une alarme d'obstacle. Le paramètre est configuré automatiquement par l'autoconfiguration.  ATTENTION : A une incidence directe sur la force de choc: vérifier si la valeur configurée permet de respecter les règlements de sécurité en vigueur (*) Installer au besoin des dispositifs de sécurité antiécrasement (**).
ForcE PRess ion SUC		0	100	100		Force du vantail appuyant sur le fin de course de fermeture [%]	Force exercée par le vantail durant la pression sur le fin de course de fermeture.
v it oUu	SUB BT	20	100	100		Vitesse à l'ouverture [%]	Pourcentage de la vitesse maximum que peut/peuvent atteindre le/s moteur/s à l'ouverture. ATTENTION : Après une modification du paramètre il faut accomplir une manoeuvre complète sans interruption. ATTENTION : avec "SET" sur l'écran la détection de l'obstacle n'est pas activée.
	ELI BT A35 V	20	100				
	Tous les autres	15	100				
v it FErEt	SUB BT	20	100	100		Vitesse à la fermeture [%]	Pourcentage de la vitesse maximum que peut/peuvent atteindre le/s moteur/s à la fermeture. ATTENTION : Après une modification du paramètre il faut accomplir une manoeuvre complète sans interruption. ATTENTION : avec "SET" sur l'écran la détection de l'obstacle n'est pas activée.
	ELI BT A35 V	20	100				
	Tous les autres	15	100				
v it rALL	SUB BT	20	50	25		Vitesse ralentissement [%]	Vitesse du moteur à l'ouverture et à la fermeture pendant la phase de ralentissement, exprimée en pourcentage de la vitesse de régime maximum. ATTENTION : Après une modification du paramètre il faut accomplir une manoeuvre complète sans interruption. ATTENTION : Avec "SET" sur l'écran la détection de l'obstacle n'est pas activée. ATTENTION : pour le type de moteur ELI BT A35, le ralentissement ne peut pas être exclu ; des valeurs supérieures à 50 % seront considérées à 50 %.
	ELI BT A35 V	20	50				
	ELI BT A35 V + FCE	20	50				
	PHOBOS VELOCE BT B35	15	50				
	Tous les autres	15	100				
EntREt iEn		0	250	0		Programmation du nombre de manoeuvres seuil d'entretien [en centaines]	Permet de configurer un nombre de manoeuvres après lequel la demande d'entretien est signalée sur la sortie AUX configurée comme Entretien ou Clignotant et Entretien.

(*) Dans l'Union européenne, appliquer la norme EN 12453 pour les limites de force.

(**) Les forces de choc peuvent être réduites à l'aide de rebords déformables.

TABLEAU "B" - LOGIQUES - (L00 ic)

Logique	Définition	Défaut	Cochez le réglage accompli	Options																										
TYPE DE MOTEUR	Type moteur (Configurez le type de moteur connecté sur la carte.)	0	0	Moteurs non actifs																										
			1	NON GÉRÉ																										
			2	NON GÉRÉ																										
			3	IGEA BT																										
			4	NON GÉRÉ																										
			5	NON GÉRÉ																										
			6	SUB BT																										
			7	KUSTOS BT A - PHOBOS BT A - PHOBOS N BT																										
			8	GIUNO ULTRA BT A 20 - GIUNO ULTRA BT A50																										
			9	VIRGO SMART BT A - 5 fils																										
			10	VIRGO SMART BT A - 3 fils																										
			11	E5 BT A18																										
			12	E5 BT A12																										
			13	ELI BT A40 + FCE																										
			14	ELI BT A35 V + FCE																										
			15	ELI BT A40																										
			16	ELI BT A35																										
17	PHOBOS VELOCE BT B35																													
FCR	Fermeture automatique	0	0	Logique non active																										
			1	Active la fermeture automatique																										
P SURE	Activation de Power Down	1	0	Power Down DÉSACTIVÉ, c'est-à-dire que l'alimentation des accessoires est toujours présente. ⚠ Lorsque la logique est désactivée, la consommation en attente est > 0,5 W																										
			1	Power Down ACTIVÉ, c'est-à-dire que l'alimentation des accessoires est désactivée lorsque le portail est arrêté.																										
ULink 1	Activer le protocole ULink	0	0	Les deux connecteurs U-Link prennent en charge le nouveau protocole U-Link2.																										
			1	Activation du protocole U-Link (version précédente) sur le connecteur 1 de la carte en option. La version précédente du protocole U-Link peut être activée sur le connecteur 1.																										
FERAP	Fermeture rapide	0	0	Logique non active																										
			1	Se ferme 3s après le dégagement des photocellules avant d'attendre la fin du TCA configuré.																										
BATT CONFIG	Config. batterie	0	0	Aucune modification du fonctionnement.																										
			1	Ouverture totale et attente du retour de l'alimentation.																										
			2	Ouverture partielle basée sur le paramètre « ouverture partielle » et attente du retour de l'alimentation.																										
			3	Fermeture totale et attente du retour de l'alimentation.																										
Mouvement PAS À PAS	Mouvement pas à pas	0	0	Les entrées configurées comme Start E, Start I, Ped fonctionnement avec la logique 4 pas.																										
			1	Les entrées configurées comme Start E, Start I, Ped fonctionnement avec la logique 3 pas. L'impulsion pendant la phase de fermeture inverse le mouvement.																										
			2	Les entrées configurées comme Start E, Start I, Ped fonctionnement avec la logique 2 pas. A chaque impulsion le mouvement est inversé.																										
			<table border="1"> <thead> <tr> <th colspan="4">Mouvement pas à pas</th> </tr> <tr> <th></th> <th>2 PAS</th> <th>3 PAS</th> <th>4 PAS</th> </tr> </thead> <tbody> <tr> <td>FERMÉE</td> <td rowspan="2">OUVRE</td> <td rowspan="2">OUVRE</td> <td>OUVRE</td> </tr> <tr> <td>EN FERMETURE</td> <td>STOP</td> </tr> <tr> <td>OUVERTE</td> <td rowspan="2">FERME</td> <td rowspan="2">FERME</td> <td>FERME</td> </tr> <tr> <td>EN OUVERTURE</td> <td>STOP + TCA</td> <td>STOP + TCA</td> </tr> <tr> <td>APRÈS STOP</td> <td>OUVRE</td> <td>OUVRE</td> <td>OUVRE</td> </tr> </tbody> </table>			Mouvement pas à pas					2 PAS	3 PAS	4 PAS	FERMÉE	OUVRE	OUVRE	OUVRE	EN FERMETURE	STOP	OUVERTE	FERME	FERME	FERME	EN OUVERTURE	STOP + TCA	STOP + TCA	APRÈS STOP	OUVRE	OUVRE	OUVRE
			Mouvement pas à pas																											
				2 PAS	3 PAS	4 PAS																								
FERMÉE	OUVRE	OUVRE	OUVRE																											
EN FERMETURE			STOP																											
OUVERTE	FERME	FERME	FERME																											
EN OUVERTURE			STOP + TCA	STOP + TCA																										
APRÈS STOP	OUVRE	OUVRE	OUVRE																											
PrEARL	Pré-alarme	0	0	Le clignotant s'allume en même temps que le démarrage du ou des moteurs.																										
			1-10	La fonction de pré-alarme est activée : le clignotant s'allume avant le démarrage du ou des moteurs ; la valeur du paramètre indique la durée du clignotement préalable en secondes.																										

MANUEL D'INSTALLATION

D814283 OAR00_11

Logique	Définition	Défaut	Cochez le réglage accompli	Options
Homme port	Homme-présent	0	0	Fonctionnement à impulsions
			1	Fonctionnement avec Homme présent. L'entrée 61 est configurée comme OPEN UP. L'entrée 62 est configurée comme CLOSE UP. La manœuvre continue tant que les touches de commande OPEN UP ou CLOSE UP restent enfoncées.  ATTENTION : les dispositifs de sécurité ne sont pas actifs.
			2	Fonctionnement Homme présent Urgence. Normalement fonctionnement à impulsions. Si la carte échoue aux essais de sécurité (photocellule ou linteau, Er0x) 3 fois de suite, le fonctionnement Homme présent actif est activé jusqu'à ce que les touches OPEN UP ou CLOSE UP soient libérées. L'entrée 61 est configurée comme OPEN UP. L'entrée 62 est configurée comme CLOSE UP.  ATTENTION : avec Homme présent Urgence les dispositifs de sécurité ne sont pas actifs.
			3	Fonctionnement avec homme présent à la fermeture. L'entrée 61 est configurée comme OPEN UP. L'entrée 62 est configurée comme CLOSE UP. La manœuvre d'ouverture a lieu automatiquement, la manœuvre de fermeture se poursuit tant que le bouton de commande (CLOSE) est maintenu enfoncé.  ATTENTION : les dispositifs de sécurité ne sont pas activés pendant la fermeture.
bL .MP.OU	Verrouillage impulsions à l'ouverture	0	0	L'impulsion des entrées configurées come Start E, Start I, Ped prend effet pendant l'ouverture.
			1	L'impulsion des entrées configurées come Start E, Start I, Ped ne prend pas effet pendant l'ouverture.
bL .MP.TCA	Verrouillage impulsions en TCA.	0	0	L'impulsion des entrées configurées come Start E, Start I, Ped prend effet pendant l'ouverture TCA.
			1	L'impulsion des entrées configurées come Start E, Start I, Ped ne prend pas effet pendant la pause TCA.
bL .FE	Verrouillage impulsions à la fermeture	0	0	L'impulsion des entrées configurées come Start E, Start I, Ped prend effet pendant la fermeture.
			1	L'impulsion des entrées configurées come Start E, Start I, Ped ne prend pas effet pendant la fermeture.
COUP bEL.OU	Coup de bélier à l'ouverture	0	0	Logique non active
			1	Avant d'accomplir l'ouverture le portail pousse pendant environ 2 secondes en fermeture. Cela permet à la serrure électrique de se décrocher plus facilement. IMPORTANT - Ne pas utiliser cette fonction en l'absence de butées d'arrêt mécaniques adéquates.
COUP bEL.FE	Coup de bélier à la fermeture	0	0	Logique non active
			1	Avant d'accomplir la fermeture le portail pousse pendant 2 secondes environ en ouverture. Cela permet à la serrure électrique de se décrocher plus facilement. IMPORTANT - Ne pas utiliser cette fonction en l'absence de butées d'arrêt mécaniques adéquates.
RR int.bLoc	Maintien verrouillage	0	0	Logique non active
			1	Si les moteurs restent arrêtés en position d'ouverture complète ou de fermeture complète pendant plus d'une heure, ils sont activés pendant 3 secondes environ dans le sens de la butée Cette opération s'accomplit toutes les heures. N.B.: Cette fonction permet de compenser, dans les moteurs oléodynamiques, la réduction éventuelle du volume de l'huile causée par la chute de température pendant les pauses prolongées, par exemple la nuit, ou due à des fuites internes. IMPORTANT - Ne pas utiliser cette fonction en l'absence de butées d'arrêt mécaniques adéquates.
PRESS Sbc	Pression fin de course fermeture	0	0	Le mouvement n'est arrêté que par l'intervention du fin de course ; dans ce cas il faut régler très précisément l'intervention du fin de course de fermeture (Fig. F Réf. B).
			1	A utiliser en présence de butée mécanique de fermeture. Cette fonction active la pression des vantaux sur la butée mécanique, sans que celle-ci ne soit considérée comme un obstacle par le capteur Amperostop. La tige continue donc sa course pendant quelques secondes supplémentaires, après l'interception du fin de course de fermeture ou jusqu'à l'arrêt mécanique. De la sorte en anticipant légèrement l'intervention du fin de course de fermeture, on obtient l'arrêt parfait des vantaux sur la butée d'arrêt (Fig. F Réf.A).
icE	Fonction Ice	0	0	Le seuil d'intervention de la protection Ampérostop reste fixe sur la valeur configurée.
			1	La centrale accomplit automatiquement à chaque départ une compensation du seuil d'intervention de l'alarme d'obstacle. ATTENTION !! Vérifier que la valeur de la force d'impact mesurée aux points prévus est inférieure à celle indiquée dans la norme EN 12453. En cas de doute utilisez les dispositifs de sécurité auxiliaires. Cette fonction est utile sur les installations fonctionnant à des basses températures. ATTENTION : après avoir activé cette fonction, il faut accomplir une manœuvre d'autoconfiguration
MotAct iF	Nombre de moteurs actifs	2	1	Uniquement le moteur 1 est actif (1 ventail).
			2	Les deux moteurs sont actifs (2 vantaux).
opt ionS d'INSTALLRE ion	Options d'installation	0	0	Voir Fig.E0
			1	Voir Fig.E1
			2	Voir Fig.E2
			3	Voir Fig.E3
			4	Voir Fig.E4
			5	Voir Fig.E5
			6	Voir Fig.E6
7	Voir Fig.E7			
i SAFE	Configuration de l'entrée de sécurité SAFE 1. 72	0	0	Entrée configurée comme Phot, photocellule.
			1	Entrée configurée comme Phot test, photocellule vérifiée.
			2	Entrée configurée comme Phot op. photocellule active uniquement à l'ouverture.
			3	Entrée configurée comme Phot op test. photocellule vérifiée active uniquement à l'ouverture.

MANUEL D'INSTALLATION

Logique		Définition	Défaut	Cochez le réglage accompli	Options
2 SAFE		Configuration de l'entrée de sécurité SAFE 2. 73	6	4	Entrée configurée comme Phot cl. photocellule active uniquement à la fermeture.
				5	Entrée configurée comme Phot cl test. photocellule vérifiée active uniquement à la fermeture.
				6	Entrée configurée comme Bar, linteau sensible
				7	Entrée configurée comme Bar test, linteau sensible vérifiée
				8	Entrée configurée comme Bar 8k2 (Pas active sur SAFE 11,13).
				9	Entrée configurée comme Bar OP, linteau sensible avec inversion active uniquement à l'ouverture. A la fermeture on obtient l'arrêt du mouvement.
Uniquement avec carte d'extension. Si vous n'utilisez pas la carte d'extension, laissez le paramètre par défaut (15)	10 SAFE	Configuration de l'entrée de sécurité SAFE 10. 77	15	10	Entrée configurée comme Bar OP TEST, linteau sensible vérifié avec inversion active uniquement à l'ouverture. A la fermeture on obtient l'arrêt du mouvement.
	11 SAFE	Configuration de l'entrée de sécurité SAFE 11. 78	15	11	Entrée configurée comme Bar OP 8K2, linteau sensible avec inversion active uniquement à l'ouverture. A la fermeture on obtient l'arrêt du mouvement. (Pas active sur SAFE 11,13).
	12 SAFE	Configuration de l'entrée de sécurité SAFE 12. 79	15	12	Entrée configurée comme Bar CI, linteau sensible avec inversion active uniquement à la fermeture. A l'ouverture on obtient l'arrêt du mouvement.
	13 SAFE	Configuration de l'entrée de sécurité SAFE 13. 80	15	13	Entrée configurée comme Bar CI TEST, linteau sensible vérifié avec inversion active uniquement à la fermeture. A l'ouverture on obtient l'arrêt du mouvement.
1 ic	Configuration de l'entrée de commande IC 1. 61	0	14	Entrée configurée comme Bar CI, 8K2 linteau sensible avec inversion active uniquement à la fermeture. A l'ouverture on obtient l'arrêt du mouvement. (Pas active sur SAFE 11,13).	
			15	Entrée configurée comme désactivée. À utiliser en l'absence de la carte d'extension. (Non actif sur Safe 1,2).	
2 ic		Configuration de l'entrée de commande IC 2. 62	4	0	Entrée configurée comme Start E
				1	Entrée configurée comme Start I
				2	Entrée configurée comme Open.
Uniquement avec carte d'extension	10 ic	Configuration de l'entrée de commande IC 10. 64	2	3	Entrée configurée comme Close.
	11 ic	Configuration de l'entrée de commande IC 11. 65	3	4	Entrée configurée comme Ped.
1ch		Configuration de la commande 1 canal radio	0	5	Entrée configurée comme Timer.
				6	Entrée configurée comme Timer Piéton
2ch		Configuration de la commande 2 canal radio	9	0	Commande radio configurée comme START E.
				1	Commande radio configurée comme Start I.
3ch		Configuration de la commande 3 canal radio	2	2	Commande radio configurée comme Open.
				3	Commande radio configurée comme Close
4ch		Configuration de la commande 4 canal radio	5	4	Commande radio configurée comme Ped
				5	Commande radio configurée comme STOP
1RUH		Configuration de la sortie AUX 1. 20-21	6	6	Commande radio configurée comme AUX1**
				7	Non utilisé
2RUH		Configuration de la sortie AUX 2. 26-27	0	8	Commande radio configurée comme AUX11** (uniquement avec carte d'extension)
				9	Commande radio configurée comme AUX2**
Uniquement avec carte d'extension		Configuration de la sortie AUX 10. 22-23	3	10	Commande radio configurée comme AUX2**
				11	Non utilisé
11RUH		Configuration de la sortie AUX 11. 24-25	1	12	Commande configurée comme ÉCLAIRAGE DE COURTOISIE. La commande active la lumière avec une logique bistable. Au moins une sortie auxiliaire doit être réglée comme éclairage de courtoisie.
				13	Sortie configurée comme canal radio monostable
				1	Sortie configurée comme SCA, Voyant portail ouvert.
				2	Sortie configurée comme commande Lumière de courtoisie
				3	Sortie configurée comme commande Lumière de zone
				4	Sortie configurée comme Lumières escaliers.
				5	Sortie configurée comme Alarme.
				6	Sortie configurée comme Clignotant.
				7	Non utilisé
				8	Non utilisé
				9	Sortie configurée comme Entretien
				10	Sortie configurée comme Clignotant et Entretien.
				11	Non utilisé
				12	Non utilisé
				13	Sortie configurée comme ÉTAT PORTAIL FERMÉ
				14	Sortie configurée comme canal radio bistable
				15	Sortie configurée comme canal radio temporisé
				16	Sortie configurée comme ÉTAT PORTAIL OUVERT

MANUEL D'INSTALLATION

D814283 OAR00_11

Logique	Définition	Défaut	Cochez le réglage accompli	Options
SErrûRE	Type de verrouillage. 28-29	0	0	Sortie configurée pour un verrouillage électrique encliquetable 12V.
			1	Sortie configurée pour un verrouillage électrique à aimant 12V. Max. 0,5A. La mise hors tension n'est pas activée avec ce réglage.
			2	Sortie configurée pour un verrouillage électrique encliquetable 24V.
			3	Sortie configurée pour un verrouillage électrique à aimant 24V. Max. 0,25A. La mise hors tension n'est pas activée avec ce réglage.
			4	Serrure à traction : active tout au long de la manœuvre. Max. : 1 A pendant 1 s, 0,2 A pour le reste de la manœuvre.
n u Prot	Configuration du niveau de protection	0	0	<p>A - Le mot de passe n'est pas demandé pour accéder au menu de programmation</p> <p>B - Active la mémorisation via radio des radiocommandes: Ce mode, accompli à proximité du tableau de commande, ne demande aucun accès.</p> <p>- Appuyez en séquence sur la touche cachée et sur la touche normale (T1-T2-T3-T4) d'une radiocommande déjà mémorisée en mode standard à travers le menu radio.</p> <p>- Appuyez dans les 10 secondes sur la touche cachée et sur la touche normale (T1-T2-T3-T4) d'une radiocommande à mémoriser.</p> <p>Le récepteur sort du mode programmation après 10 secondes, durant ce laps de temps vous pouvez ajouter de nouvelles radiocommandes en répétant le point précédent.</p> <p>C - Active la saisie automatique via radio des replay.</p> <p>Permet au Replay programmés de s'ajouter à la mémoire du récepteur.</p> <p>D - Il est impossible de modifier les paramètres de la carte à travers le réseau U-Link</p>
			1	<p>A - Le mot de passe est demandé pour accéder au menu de programmation. Le mot de passe par défaut est 1234.</p> <p>Les fonctions B - C - D restent inchangées par rapport au fonctionnement 0.</p>
			2	Non utilisé
			3	<p>A - Le mot de passe est demandé pour accéder au menu de programmation. Le mot de passe par défaut est 1234.</p> <p>B - Désactive la mémorisation via radio des radiocommandes:</p> <p>C - Désactive la saisie automatique via radio des Replay.</p> <p>La fonction D reste inchangée par rapport au fonctionnement 0</p>
			4	<p>A - Le mot de passe est demandé pour accéder au menu de programmation. Le mot de passe par défaut est 1234.</p> <p>B - Désactive la mémorisation via radio des radiocommandes:</p> <p>C - Désactive la saisie automatique via radio des Replay.</p> <p>D - Il devient impossible de modifier les paramètres de la carte à travers le réseau U-Link. Les radiocommandes ne sont mémorisées qu'en utilisant le menu Radio prévu à cet effet.</p>
ModE SERvE	Mode série (Indique comment configurer la carte dans une connexion de réseau BFT.)	0	0	SLAVE standard: la carte reçoit et communique commandes/diagnostics/etc..
			1	MASTER standard: la carte envoie les commandes d'activation (START, OPEN, CLOSE, PED, STOP) à d'autres cartes.
RdRESSE	Adresse	0	[___]	Identifie l'adresse de 0 à 119 d'une carte dans une connexion de réseau BFT locale. (cf. paragraphe x MODULES EN OPTION U-LINK)
PUSH GO	Push&Go (Uniquement pour E5 BT A12)	0	0	Logique désactivée
			1	La poussée manuelle du vantail immobile vers le sens d'ouverture provoque son ouverture automatique.
FEU PrE	Pré-clignotement sémaphore	0	0	Pré-clignotement exclu.
			1	Lumières rouges clignotantes, pendant 3 secondes au début de la manœuvre.
FEU rouge	Sémaphore rouge fixe	0	0	Lumières rouges éteintes avec le portail fermé.
			1	Lumières rouges éclairées avec le portail fermé.

(**) Active uniquement si la sortie est configurée comme Canal radio monostable; Lumière courtoisie, Lumière zone, Lumière escaliers, Canal radio bistable ou Canal radio temporisé.

TABLEAU "C" - MENU RADIO (r Rd io)

Logique	Description
RdJ 1ch	Ajouter Touche 1ch associe la touche voulue à la commande 1° canal radio
RdJ 2ch	Ajouter Touche 2ch associe la touche voulue à la commande 2° canal radio
RdJ 3ch	Ajouter Touche 3ch associe la touche voulue à la commande 3° canal radio
RdJ 4ch	Ajouter Touche 4ch associe la touche voulue à la commande 4° canal radio
EFFRcEr 12B	Supprimer Liste  ATTENTION! Supprime complètement de la mémoire du récepteur toutes les radiocommandes mémorisées.
EFFRcEr 1	Elimine une radiocommande. Retire une radiocommande (si clone ou replay est désactivée). Pour sélectionner la radiocommande à supprimer, écrivez la position ou appuyez sur la touche de la radiocommande à supprimer (la position est affichée).

DEUTSCH

VEREINFACHTES MENÜ

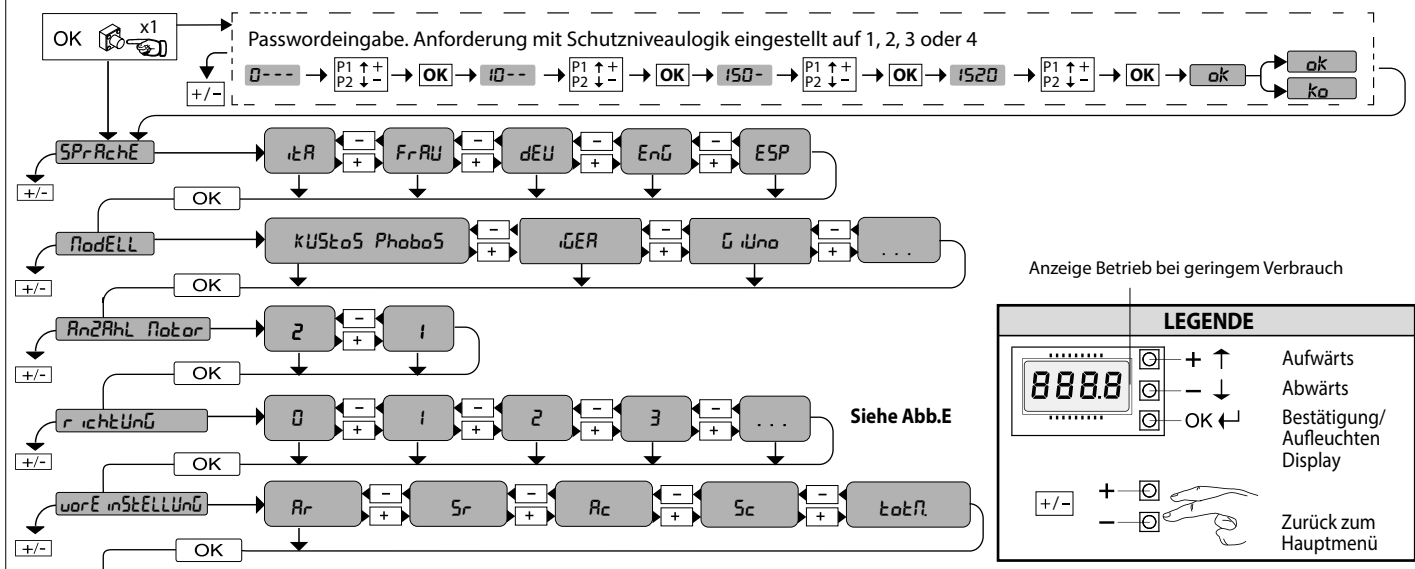

Anzeige Betrieb bei geringem Verbrauch

LEGENDE

+ ↑ Aufwärts

- ↓ Abwärts

OK ↵ Bestätigung/ Aufleuchten Display

+ / - Zurück zum Hauptmenü

PRESET PARAMETER	DEFAULT	Pr	Sr	Rc	Sc	tOtR
LOGIK						
TCA	0	1	0	1	0	0
Bewegung Schritt Schritt	0	1	0	1	0	0
Voralarm	0	0	0	3	3	0
Mann anwesend	0	0	0	0	0	1
Blockiert Öffnungsimpulse	0	0	0	1	1	0

Pr: Automatikbetrieb, Wohnbereich
 Sr: Halbautomatikbetrieb, Wohnbereich
 Rc: Automatikbetrieb, Hausbereich
 Sc: Halbautomatikbetrieb, Hausbereich
 tOtR: Halbautomatikbetrieb, Hausbereich

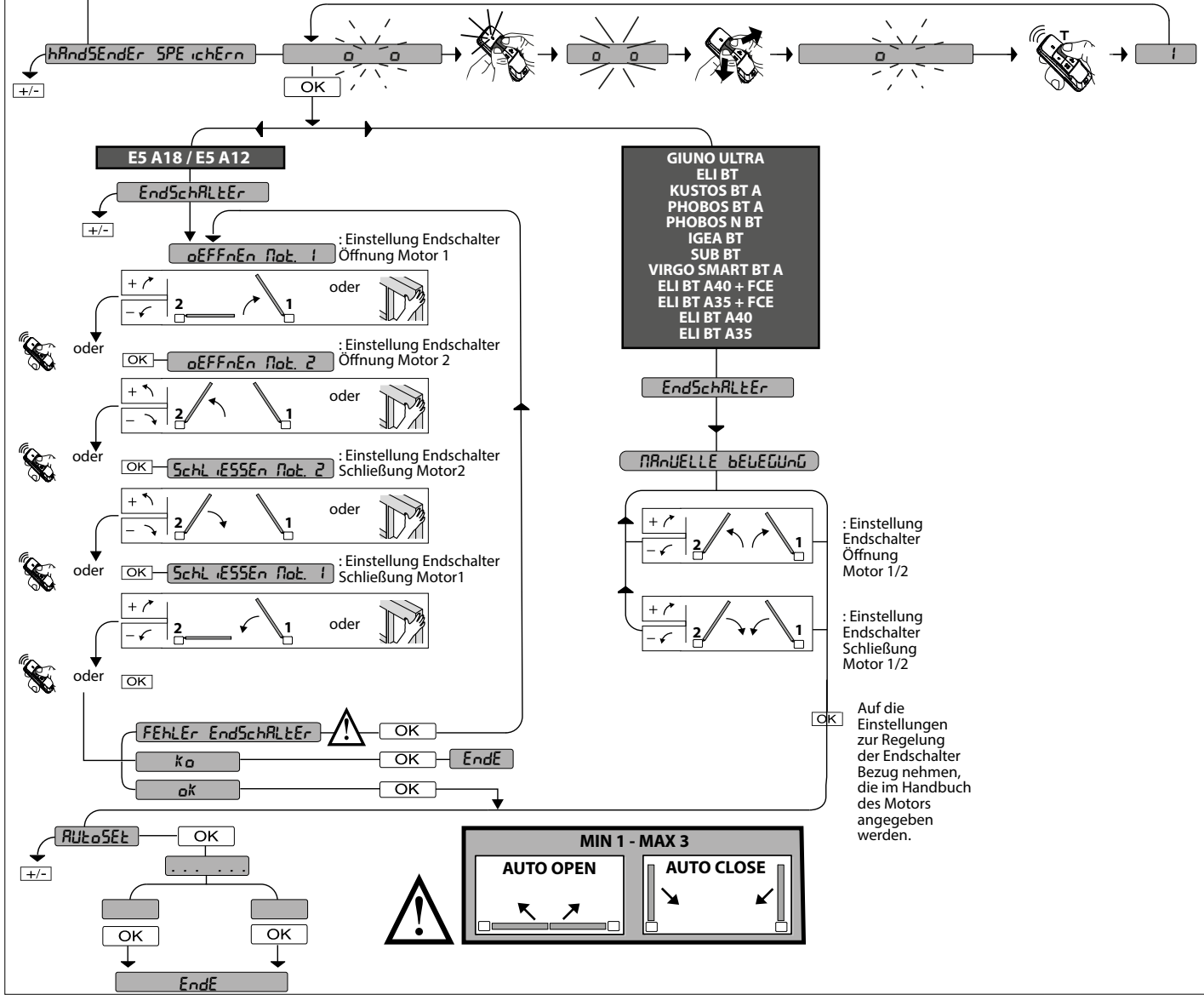

MENÜZUGRIFF FIG. 1

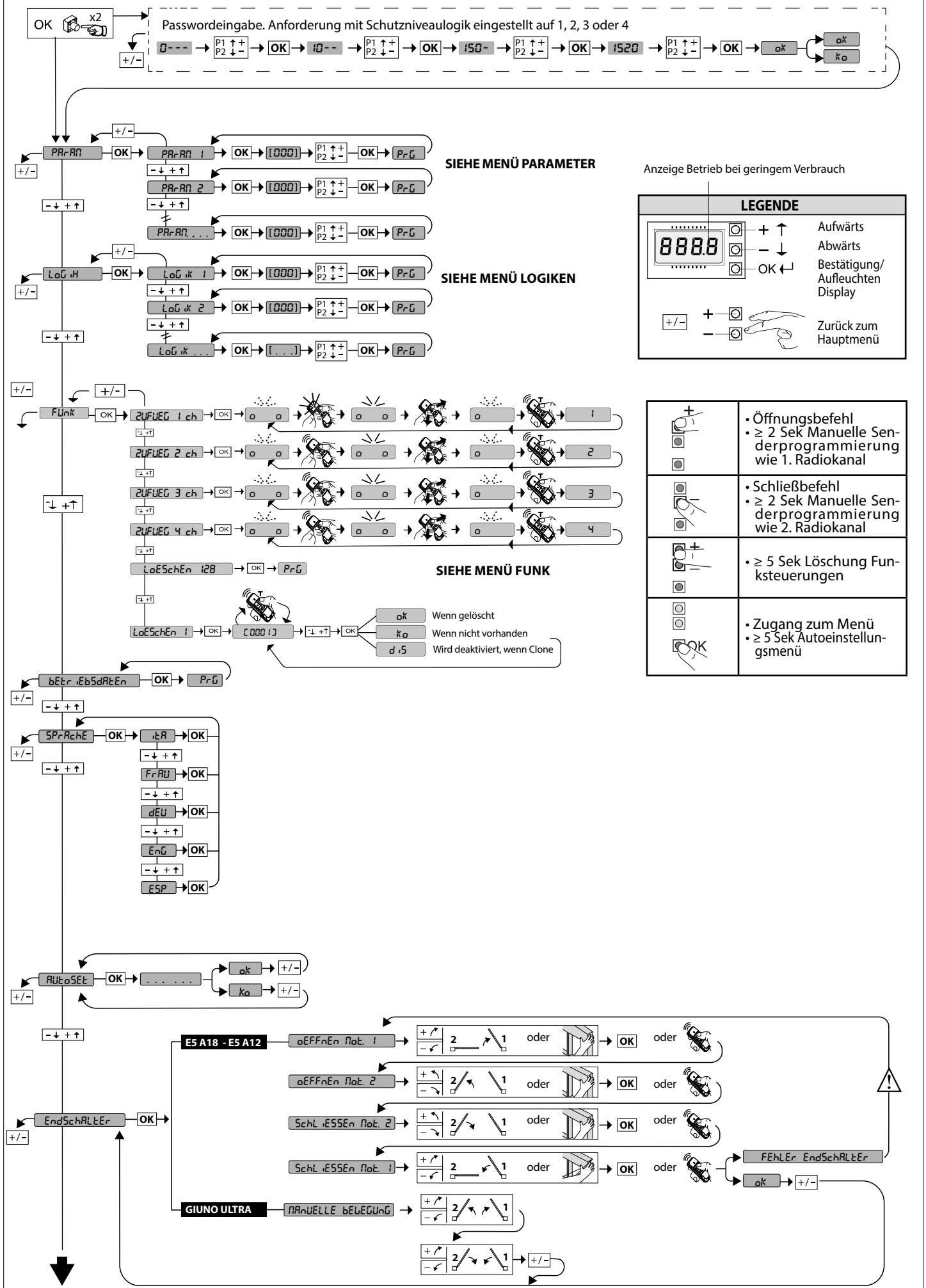

MENÜZUGRIFF FIG. 1

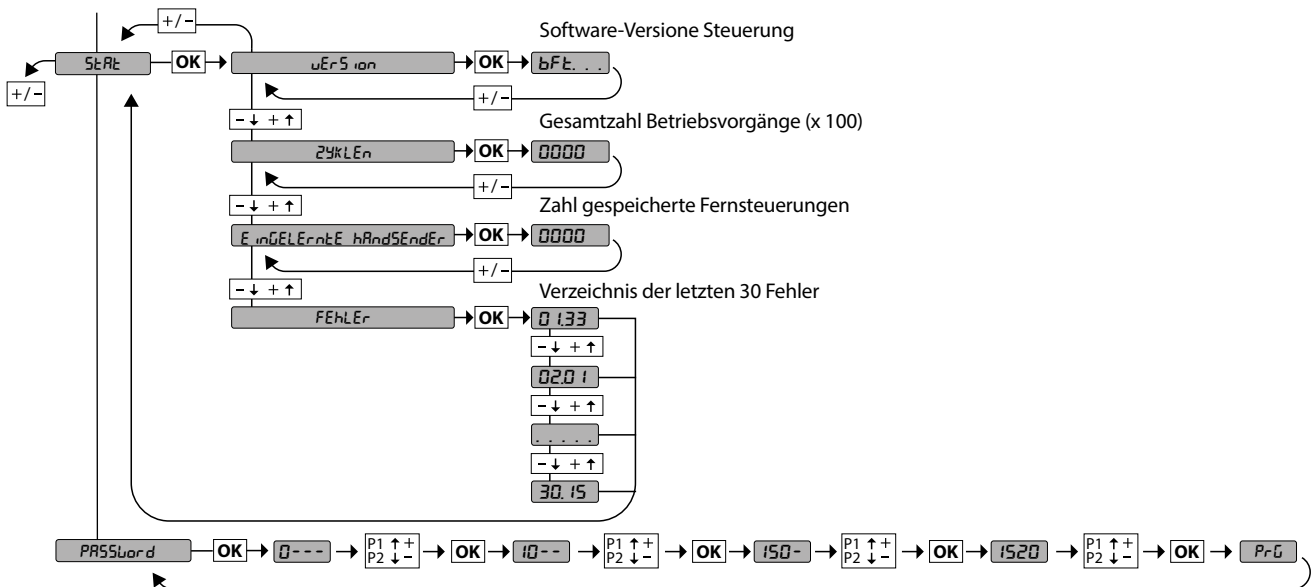

D814283 0AR00_11



ENERGIESPARMODUS (P5RUE) UND ZUBEHÖR

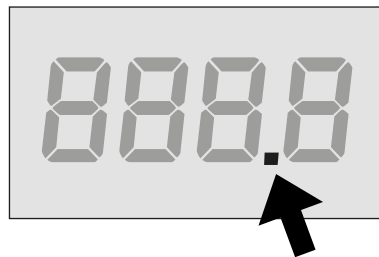

Energiesparmodus aktiv

Um Energie zu sparen, trennt die Steuereinheit die Stromversorgung des Zubehörs (Klemmen 50-51) 10s nachdem der Motor stoppt, dann wird jedes Zubehör deaktiviert, der Energiesparmodus wird durch einen Punkt auf dem Display angezeigt.

Um die Einstellung des Zubehörs (z. B. Ausrichtung der Fotozellen) zu ermöglichen, muss $P5RUE=0$ eingestellt werden, die Einstellung durchgeführt und dann $P5RUE=1$ eingestellt werden

Wenn Zubehör verwendet wird, das eine unterbrechungsfreie Stromversorgung erfordert (z. B. Funkempfänger), $P5RUE=0$ einstellen



DIAGNOSE

CODE DIAGNOSE	BESCHREIBUNG	ANMERKUNGEN
<i>StRE</i>	externe Aktivierung Eingang Start START E	
<i>StRI</i>	interne Aktivierung Eingang Start START I	
<i>oPEN</i>	Aktivierung Eingang OPEN	
<i>cLS</i>	Aktivierung Eingang CLOSE	
<i>PEd</i>	Aktivierung Eingang Fußgänger PED	
<i>tIME</i>	Aktivierung Eingang TIMER	
<i>StoP</i>	Aktivierung Eingang STOP	
<i>Phot</i>	Aktivierung des Eingangs Fotozelle PHOT oder bei Konfigurierung als überprüfte Fotozelle Aktivierung des zugeordneten Eingangs FAULT	
<i>PhoP</i>	Aktivierung des Eingangs Fotozelle in Öffnung PHOT OP oder bei Konfigurierung als überprüfte Fotozelle nur aktiv bei Öffnung Aktivierung des zugeordneten Eingangs FAULT	
<i>PhcL</i>	Aktivierung des Eingangs Fotozelle in Schließung PHOT CL oder bei Konfigurierung als überprüfte Fotozelle nur aktiv bei Schließung Aktivierung des zugeordneten Eingangs FAULT	
<i>bAr</i>	Aktivierung des Eingangs Leiste BAR oder bei Konfigurierung als überprüfte Tastleiste Aktivierung des zugeordneten Eingangs FAULT	
<i>bArO</i>	Aktivierung des Eingangs Leiste BAR mit Inversion NUR AKTIV BEI ÖFFNUNG oder wenn konfiguriert als überprüfte Tastleiste aktiv nur bei Öffnung, Aktivierung des zugeordneten Eingang FAULT	
<i>bArc</i>	Aktivierung des Eingangs Leiste BAR mit Inversion NUR AKTIV BEI SCHLIESSUNG oder wenn konfiguriert als überprüfte Tastleiste aktiv nur bei Schließung, Aktivierung des zugeordneten Eingang FAULT	
<i>SEt</i>	Die Karte versucht, ein vollständiges Manöver Öffnung-Schließung ohne Unterbrechung von Zwischenstopps auszuführen, um das für die Bewegung erforderliche Drehmoment zu ermitteln. ACHTUNG! Die Hinderniserfassung ist nicht aktiv.	
<i>Er01</i>	Test Fotozellen fehlgeschlagen	Überprüfung Anschluss Fotozellen und/oder Einstellungen Logiken
<i>Er02</i>	Test Leiste fehlgeschlagen	Überprüfung Anschluss Leisten und/oder Einstellungen Logiken
<i>Er03</i>	Test Fotozellen Öffnung fehlgeschlagen	Überprüfung Anschluss Fotozellen und/oder Einstellung Parameter/Logiken
<i>Er04</i>	Test Fotozellen Schließung fehlgeschlagen	Überprüfung Anschluss Fotozellen und/oder Einstellung Parameter/Logiken
<i>Er06</i>	Test Leiste 8k2 fehlgeschlagen	Den Anschluss der Leisten und/oder die Einstellung der Parameter/Logiken überprüfen
<i>Er07</i>	Test Leiste Öffnung fehlgeschlagen	Den Anschluss der Leisten und/oder die Einstellung der Parameter/Logiken überprüfen
<i>Er08</i>	Test Leiste Schließung fehlgeschlagen	Den Anschluss der Leisten und/oder die Einstellung der Parameter/Logiken überprüfen



MONTAGEANLEITUNG

D814283 0AR00_11

CODE DIAGNOSE	BESCHREIBUNG	ANMERKUNGEN
Er 09	Kurzschlussstest zwischen 2 angrenzenden Sicherheitseingängen fehlgeschlagen.	Den Anschluss der Sicherheitseingänge überprüfen
Er 1H*	Fehler Test Hardware Karte	- Die Anschlüsse des Motors überprüfen - Hardwareprobleme der Karte (an den Kundendienst wenden)
Er 2H*	Fehler Encoder	- Stromversorgungskabel des Motors oder des Encodersignals umgekehrt/getrennt oder falsche Programmierung (siehe Abb. E) - Die Bewegung des Triebs ist zu langsam für die programmierte Betriebsweise.
Er 3H*	Umkehrung wegen Hindernis - Amperestop	Auf Hindernisse auf dem Weg überprüfen
Er 4H*	Thermoelement	Die Abkühlung der Automatisierung abwarten
Er 5H*	Fehler Kommunikation mit externen Geräten	Den Anschluss der Zubehörvorrichtungen, der Erweiterungskarten und/oder der seriell angeschlossenen Geräte überprüfen
Er 72	Fehler in der Konsistenz der Parameter des Steuergeräts (Logiken und Parameter)	Durch Drücken von OK werden die erfassten Einstellungen bestätigt. Die Karte arbeitet weiter mit den erfassten Einstellungen. ⚠ Die Einstellungen der Karte müssen überprüft werden (Parameter und Logiken).
Er 73	Fehler in den Parametern von D-track	Beim drücken von OK arbeitet die Karte weiter mit den Defaultwerten von D-track. ⚠ Ein Autoset muss vorgenommen werden.
Er 83	Fehler EEPROM-Speicher	Prüfen, ob die Speicherkarte richtig eingesetzt ist. Versuchen, die Karte aus- und wieder einzuschalten. Wenn das Problem weiterhin besteht, bitte den Kundendienst kontaktieren.
Er 8H* - Er 9H*	Interner Fehler der Systemüberwachung.	Versuchen Sie, die Karte auszuschalten und dann wieder einzuschalten. Benachrichtigen Sie den Kundendienst, falls das Problem fortbesteht.
Er 93	Die wechselbare Speicherkarte wurde nicht korrekt gelesen	Stellen Sie sicher, dass die Speicherkarte richtig eingesetzt ist
Er F2	Überlastung des Netzteils	
Er F3	Fehler bei der Einstellung der Logiken (SAFE-Eingänge, Motortyp)	Die richtige Einstellung der SAFE-Logiken oder des Motortyps prüfen
Er F4	Überlast am Versorgungsausgang der Hilfsvorrichtungen	- Den Anschluss der Versorgung der Hilfsvorrichtungen überprüfen. - Die Gesamtstromaufnahme der Hilfsvorrichtungen überprüfen
Er F9	Überlastung am Ausgang des Elektroschlusses	- Überprüfen Sie die Anschlüsse des Schlosses - Ungeeignetes Schloss
Er 5L	Interner Fehler der Systemüberwachung Nur für E5 BT A18 / E5 BT A12	Stromversorgungskabel des Motors oder des Encodersignals umgekehrt/getrennt oder falsche Programmierung (siehe Abb. E)

*H= 0, 1, ..., 9, A, B, C, D, E, F

MONTAGEANLEITUNG

1) ALLGEMEINES

Die Steuertafel **THALIA BT A80/ BT A160** wird vom Hersteller mit Standardeinstellungen geliefert. Alle Änderungen müssen über den eingebauten Display-Programmierer eingestellt werden.

Die Haupteigenschaften sind:

- Steuerung von 1 oder 2 Motoren 24 V NS
- Anmerkung: Es müssen zwei Motoren vom gleichen Typ verwendet werden.
- Elektronische Einstellung des Drehmoments mit Hinderniserfassung
- Eingänge Steuerung Anschlag in Abhängigkeit vom gewählten Motor
- Separate Eingänge für die Sicherheitsvorrichtungen
- Integrierte Rolling-Code-Funkempfänger.

Die Karte weist zur Vereinfachung der Wartungs- und Ersetzungsarbeiten eine abnehmbare Klemmleiste auf. Wird zur Vereinfachung der Arbeit des Monteurs mit einer Reihe von vorverkabelten Jumpern geliefert.

Die Jumper betreffen die folgenden Klemmen: 70-71, 70-72, 70-73. Entfernen Sie die entsprechenden Jumper, falls die vorgenannten Klemmen benutzt werden.

2) ÜBERPRÜFUNG

Die Tafel **THALIA BT A80/BTA160** kontrolliert (überprüft) die Betriebsrelais und die Sicherheitsvorrichtungen (Fotozellen) vor allen Öffnungs- und Schließungszyklen. Überprüfen Sie bei Funktionsstörungen den ordnungsgemäßen Betrieb der angeschlossenen Geräte und die Verkabelungen.

3) VORBEREITUNG LEITUNGEN Fig. A

4) ANSCHLÜSSE KLEMMLEISTE Fig. B

HINWEISE - Bitte beachten Sie bei den Verkabelungs- und Installationsarbeiten die geltenden Bestimmungen sowie die Regeln der guten Technik. Die Leiter, die mit unterschiedlichen Spannungen gespeist werden, müssen physisch voneinander getrennt oder mit zusätzlichen Isolierungen von zumindest 1 mm isoliert werden. Die Leiter müssen in der Nähe der Klemmen an einer zusätzlichen Befestigung verankert werden, zum Beispiel mit Kabelbindern. Alle Verbindungskabel müssen vom Dissipator ferngehalten werden.

ACHTUNG! Verwenden Sie für den Anschluss an das Stromnetz mehradrige Kabel mit einem Mindestquerschnitt von $2 \times 1,5 \text{ mm}^2$ vom Typ, der von den geltenden Bestimmungen vorgeschrieben wird. Verwenden Sie für den Anschluss der Motoren Kabel mit einem Mindestquerschnitt von $1,5 \text{ mm}^2$ vom Typ, der von den geltenden Bestimmungen vorgeschrieben wird. Das Kabel muss zumindest H05RN-F sein.

5) TECHNISCHE DATEN

	THALIA BT A80	THALIA BT A160	THALIA BT A160 120V
Stromversorgung	220-230V	50/60 Hz	110-120V 50/60Hz
Verbrauch im Standby	0,48W		
Leistung	200W	400W	
Funkfrequenz	433.92 MHz		
IP	45 - DUO 55 - FLAT	45 - DUO	
Betriebstemperatur	-20 / +60°C	- 20 / +55°C	
Überhitzungsschutz	Software		
Stromversorgung Zubehör	24V --- ($\leq 0.5 \text{ A}$)		
AUX 1	Gespeister Kontakt 24V --- N.O. ($\leq 1 \text{ A}$)		
AUX 2	Kontakt N.O. (24V \approx / $\leq 1 \text{ A}$)		
Max. Anzahl der abspeicherbaren Funksteuerungen	128		
	2048 (nur mit Erweiterungs-Kit)		

Verwendbare Sendertypen:
Alle kompatiblen Sender mit ROLLING CODE



	Klemme	Definition	Beschreibung
Stromversorgung	L	PHASE	Einphasige Speisung 220-230V 50/60 Hz
	N	NULLEITER	
Motor	10	MOT1 +	Anschluss Motor 1. Verzögerung bei Schließung. Anschlüsse auf Fig. E überprüfen
	11	MOT1 -	
	14	MOT2 +	Anschluss Motor 2. Verzögerung bei Öffnung. Anschlüsse auf Fig. E überprüfen
	15	MOT2 -	
Aux	20	AUX 1 - KONTAKT, GESPEIST MIT 24V--- ($\leq 1 \text{ A}$)	Konfigurierbarer Ausgang AUX 1 - Default BLINKLEUCHTE. 2. FUNKKANAL / KONTROLLEUCHTE TOR OFFEN SCA / Steuerung NOTBELEUCHTUNG / Steuerung ZONENBELEUCHTUNG / TREPPENBELEUCHTUNG / ALARM TOR OFFEN / BLINKLEUCHTE / ELKTROSCHLOSS MIT AUSLÖSER / ELEKTROSCHLOSS MIT MAGNET / WARTUNG / BLINKLEUCHTE UND WARTUNG. Bitte nehmen Sie auf die Tabelle "Konfigurierung der AUX-Ausgänge Bezug".
	21		
	26	AUX 2 - FREIER KONTAKT (N.O.) (24V \approx / $\leq 1 \text{ A}$)	Konfigurierbarer Ausgang AUX 2 - Default AUSgang 2. FUNKKANAL. 2. FUNKKANAL/ KONTROLLEUCHTE TOR OFFEN SCA/ Befehl NOTBELEUCHTUNG/ Befehl ZONENBELEUCHTUNG/ ALARM TOR OFFEN/ BLINKLEUCHTE/ ELEKTROSCHLOSS MIT AUSLÖSER/ ELEKTROSCHLOSS MIT MAGNET. Bitte nehmen Sie auf die Tabelle "Konfigurierung der AUX-Ausgänge" Bezug.
	27		
	28	LOCK 12/24V ---	Logik Typ Schloss = 0 - 12V --- Ausgang für elektrisches Schnappschloss (max. 30W). Ausgang mit einem Impuls bei jeder Öffnung aktiviert.
Logik Typ Schloss = 1 - 12V --- Ausgang für elektrisches Magnetschloss (max. 15 W). Ausgang Aktiviert bei geschlossenem Tor.			
29	LOCK 12/24V ---	Logik Typ Schloss = 2 - 24V --- Ausgang für elektrisches Schnappschloss (max. 30W). Ausgang mit einem Impuls bei jeder Öffnung aktiviert.	
		Logik Typ Schloss = 3 - 24V --- Ausgang für elektrisches Magnetschloss (max. 15 W). Ausgang Aktiviert bei geschlossenem Tor. Logik Typ Schloss = 4 - Traktionssperre: während des gesamten Manövers aktiv. Max.: 1 A für 1S, 0,2 A für den Rest des Manövers	
Anschlag für ELI 250 BT VIRGO SMART BT A ELI BT A35 V + FCE ELI BT A40 + FCE 5 Kabel	41	+ REF SWE	Gemein Endschalter
	42	SWC 1	Endschalter Schließung des Motors 1 SWO1 (N.C.).
	43	SWO 1	Endschalter Öffnung des Motors 1 SWO1 (N.C.).
	44	SWC 2	Endschalter Schließung des Motors 2 SWC2 (N.C.).
	45	SWO 2	Endschalter Öffnung des Motors 2 SWO2 (N.C.).
Anschlag für PHOBOS N BT IGEA BT SUB BT PHOBOS BT A KUSTOS BT A VIRGO SMART BT A 3 Kabel	42	SW 1	Kontrolle Endschalter Motor 1 Für Triebe mit Endschaltersteuerung mit einem Leiter.
	43	SW 2	Kontrolle Endschalter Motor 2 Für Triebe mit Endschaltersteuerung mit einem Leiter.
Anschlag für GIUNO UL- TRA BT A20 GIUNO UL- TRA BT A50 E5 BT A18 E5 BT A12	40	- REF SWE	Gemein Endschalter
	42	SW 1	Kontrolle Endschalter Motor 1
	43	SW 2	Kontrolle Endschalter Motor 2
Anschlag für ELI BT A35 ELI BT A40	40	- REF SWE	Encoder-Versorgung, weißes Kabel
	41	+ REF SWE	Encoder-Versorgung, braunes Kabel
	42	ENC M1	Encoder-Signal Motor 1, grünes Kabel
	43	ENC M2	Encoder-Signal Motor 2, grünes Kabel

MONTAGEANLEITUNG

D814283 OAR00_11

	Klemme	Definition	Beschreibung
Stromversorgung Zubehör	50	24V-	Ausgang Stromversorgung Zubehör.
	51	24V+	
	52	24 Vsafe+	Ausgang Stromversorgung für überprüfte Sicherheitsvorrichtungen (Sender Fotozellen und Sender Tastleiste). Ausgang nur aktiv während des Manöverzyklus.
Bedienelemente	60	COM IC	Gemeine Eingänge IC 1 und IC 2
	61	IC 1	Konfigurierbarer Steuereingang 1 (N.O.) - Default START E. START E / START I / OPEN / CLOSE / PED / TIMER / TIMER PED Bitte nehmen Sie auf die Tabelle "Konfigurierung der Steuereingänge" Bezug.
	62	IC 2	Konfigurierbarer Steuereingang 2 (N.O.) - Default PED. START E / START I / OPEN / CLOSE / PED / TIMER / TIMER PED Bitte nehmen Sie auf die Tabelle "Konfigurierung der Steuereingänge" Bezug.
Sicherheitsvorrichtungen	70	COM	Gemeine Eingänge STOP, SAFE 1 und SAFE 2
	71	STOP	Der Befehl unterbricht das Manöver. (N.C.) Falls nicht verwendet, überbrückt lassen.
	72	SAFE 1	Konfigurierbarer Sicherheitseingang 1 (N.C.) - Default PHOT. PHOT / PHOT TEST / PHOT OP / PHOT OP TEST / PHOT CL / PHOT CL TEST / BAR / BAR TEST / BAR 8K2 / BAR OP / BAR OP TEST / BAR 8K2 OP / BAR CL / BAR CL TEST / BAR 8K2 CL Bitte nehmen Sie auf die Tabelle "Konfigurierung der Sicherheitseingänge" Bezug.
	73	SAFE 2	Konfigurierbarer Sicherheitseingang 2 (N.C.) - Default PHOT. PHOT / PHOT TEST / PHOT OP / PHOT OP TEST / PHOT CL / PHOT CL TEST / BAR / BAR TEST / BAR 8K2 / BAR OP / BAR OP TEST / BAR 8K2 OP / BAR CL / BAR CL TEST / BAR 8K2 CL Bitte nehmen Sie auf die Tabelle "Konfigurierung der Sicherheitseingänge" Bezug.
Antenne	Y	ANTENNE	Eingang Antenne. Verwenden Sie eine auf 433 MHz abgestimmte Antenne. Verwenden Sie die Verbindung Antenne-Empfänger ein Koaxialkabel RG58. Das Vorhandensein von metallischen Massen in der Nähe der Antenne kann den Funkempfang stören. Montieren Sie die Antenne bei ungenügender Reichweite des Senders an einer geeigneteren Stelle.
	#	SHIELD	

Konfigurierung der AUX-Ausgänge

Logik Aux= 0 - Ausgang MONOSTABILER FUNKKANAL. Der Kontakt bleibt für 1s geschlossen, wenn der Funkkanal aktiviert wird.
Logik Aux= 1 - Ausgang KONTROLLEUCHTE TOR OFFEN SCA. Der Kontakt bleibt während der Öffnung und bei offenem Flügel geschlossen, intermittierend während der Schließung und offen bei geschlossenem Flügel.
Logik Aux= 2 - Steuerausgang DECKENLEUCHTE. Der Kontakt bleibt für die in hELLE ZEIT eingestellte Zeit geschlossen
Logik Aux= 3 - Ausgang Befehl ZONENBELEUCHTUNG. Der Kontakt bleibt für die gesamte Dauer des Manövers aktiv.
Logik Aux= 4 - Ausgang TREPPENBELEUCHTUNG. Der Kontakt bleibt bei Beginn des Manövers für 1 Sekunde geschlossen.
Logik Aux= 5 - Ausgang ALARM TOR OFFEN. Der Kontakt bleibt geschlossen, falls der Torflügel für eine Zeit offen bleibt, die das Doppelte der in TCA eingestellten Zeit beträgt.
Logik Aux= 6 - Ausgang BLINKLEUCHTE. Der Kontakt während der Bewegung der Torflügel geschlossen.
Logik Aux= 7 - Nicht Verfügbar
Logik Aux= 8 - Nicht Verfügbar
Logik Aux= 9 - Ausgang WARTUNG. Der Kontakt bleibt beim Erreichen des im Parameter Wartung eingestellten Werts geschlossen, um die Wartungsanforderung anzuzeigen.
Logik Aux= 10 - Ausgang BLINKLEUCHTE WARTUNG. Der Kontakt während der Bewegung der Torflügel geschlossen. Wenn der im Parameter Wartung eingestellte Wert bei Ende des Manövers bei geschlossenem Tor erreicht wird, schließt sich der Kontakt 4 Mal für 10 Sekunden und öffnet sich dann für 5 Sekunden, um die Wartungsanforderung anzuzeigen.
Logica Aux= 11 - Nicht Verfügbar
Logica Aux= 12 - Nicht Verfügbar
Logik Aux= 13 - Ausgang STATUS TOR GESCHLOSSEN. Der Kontakt bleibt geschlossen, wenn das Tor geschlossen ist.
Logik Aux= 14 - Ausgang BISTABILER FUNKKANAL Der Kontakt ändert den Status (offen-geschlossen), wenn der Funkkanal aktiviert wird.
Logik AUX= 15 - Ausgang ZEITGESTEUERTER FUNKKANAL. Der Kontakt bleibt bei aktiviertem Funkkanal für eine programmierbare Zeit geschlossen (ZEIT FUSGANG). Wird während dieser Zeit die Taste erneut gedrückt, beginnt die Zeitzählung erneut.
Logik Aux=16 - Ausgang ZUSTAND OFFENES TOR. Der Kontakt bleibt geschlossen, wenn das Tor geöffnet ist.

Konfigurierung der Steuereingänge

Logik IC= 0 - Als Start E konfigurierter Eingang. Funktionsweise gemäß Logik <i>APUL SFoLGE</i> . Externer Start für Ampelsteuerung.
Logik IC= 1 - Als Start I konfigurierter Eingang. Funktionsweise gemäß Logik <i>APUL SFoLGE</i> . Interner Start für Ampelsteuerung.
Logik IC= 2 - Als Open konfigurierter Eingang. Der Befehl führt eine Öffnung aus. Wenn der Eingang geschlossen bleibt, bleiben die Flügel bis zur Öffnung des Kontakts offen. Bei offenem Kontakt schließt die Automatisierung nach der Zeit TCA, falls aktiv.
Logik IC= 3 - Als Close konfigurierter Eingang. Der Befehl führt die Schließung aus.
Logik IC= 4 - Als Ped konfigurierter Eingang. Der Befehl führt eine partielle Fußgängeröffnung aus. Funktionsweise gemäß Logik <i>APUL SFoLGE</i>
Logik IC= 5 - Als Timer konfigurierter Eingang. Funktionsweise wie bei Open, aber die Schließung ist auch nach einem Stromausfall garantiert.
Logik IC= 6 - Als Timer Ped konfigurierter Eingang. Der Befehl führt eine partielle Fußgängeröffnung aus. Wenn der Eingang geschlossen bleibt, bleibt der Flügel bis zur Öffnung des Kontakts offen. Wenn der Eingang geschlossen bleibt und ein Befehl Start E, Start I oder Open aktiviert wird, wird ein vollständiges Manöver ausgeführt, um dann die Fußgängeröffnung wiederherzustellen. Die Schließung wird auch nach einem Stromausfall garantiert.

Konfigurierung der Sicherheitseingänge

Logik SAFE= 0 - Als Phot konfigurierter Eingang, Fotozelle nicht überprüfen (*). (Fig.G, Pos. 1). Gestattet das Anschließen von Vorrichtungen ohne zusätzlichen Kontakt für die Überprüfung. Bei Abdunklung sind die Fotozellen sowohl beim Öffnen, als auch beim Schließen aktiv. Eine Abdunklung der Fotozelle beim Schließen schaltet die Bewegungsrichtung erst nach der Freigabe der Fotozelle um. Falls nicht verwendet, überbrückt lassen.
Logik SAFE= 1 - Als Phot test konfigurierter Eingang, überprüfte Fotozelle. (Fig.G, Pos. 2). Aktiviert die Überprüfung der Fotozellen bei Beginn des Manövers. Bei Abdunklung sind die Fotozellen sowohl beim Öffnen, als auch beim Schließen aktiv. Eine Abdunklung der Fotozelle beim Schließen schaltet die Bewegungsrichtung erst nach der Freigabe der Fotozelle um.
Logik SAFE= 2 - Als Phot op konfigurierter Eingang, Fotozelle aktiv nur bei Öffnung nicht überprüfen (*). (Fig.G, Pos. 1) Gestattet das Anschließen von Vorrichtungen ohne zusätzlichen Kontakt für die Überprüfung. Deaktiviert beim Schließen das Funktionieren der Fotozelle bei Abdunklung. Blockiert in der Phase der Öffnung die Bewegung für die Dauer der Abdunklung der Fotozelle. Falls nicht verwendet, überbrückt lassen.
Logik SAFE= 3 - Als Phot op test konfigurierter Eingang, überprüfte Fotozelle aktiv nur bei Öffnung (Fig.G, Pos. 2). Aktiviert die Überprüfung der Fotozellen bei Beginn des Manövers. Deaktiviert beim Schließen das Funktionieren der Fotozelle bei Abdunklung. Blockiert in der Phase der Öffnung die Bewegung für die Dauer der Abdunklung der Fotozelle.
Logik SAFE= 4 - Als Phot cl konfigurierter Eingang, Fotozelle aktiv nur bei Schließung nicht überprüfen (*). (Fig.G, Pos. 1) Gestattet das Anschließen von Vorrichtungen ohne zusätzlichen Kontakt für die Überprüfung. Deaktiviert beim Öffnen das Funktionieren der Fotozelle bei Abdunklung. Beim Schließen schaltet sie direkt um. Falls nicht verwendet, überbrückt lassen.
Logik SAFE= 5 - Als Phot cl test konfigurierter Eingang, überprüfte Fotozelle aktiv nur bei Schließung (Fig.G, Pos. 2). Aktiviert die Überprüfung der Fotozellen bei Beginn des Manövers. Deaktiviert beim Öffnen das Funktionieren der Fotozelle bei Abdunklung. Beim Schließen schaltet sie direkt um.

MONTAGEANLEITUNG

Konfigurierung der Sicherheitseingänge

Logik SAFE= 6 - Als Bar konfigurierter Eingang, Tastleiste nicht überprüfen (*). (Fig.G, Pos. 3) Gestattet das Anschließen von Vorrichtungen ohne zusätzlichen Kontakt für die Überprüfung. Der Befehl kehrt die Bewegung für 2 Sek. um. Falls nicht benutzt den Jumper eingesetzt lassen
Logik SAFE= 7 - Als Bar konfigurierter Eingang, überprüfte Tastleiste (Fig.G, Pos. 4). Aktiviert die Überprüfung der Tastleisten bei Beginn des Manövers. Der Befehl kehrt die Bewegung für zwei Sekunden um.
Logik SAFE= 8 - Als Bar 8k2 konfigurierter Eingang (Fig.G, Pos. 5). Eingang für Widerstandskante 8K2. Der Befehl kehrt die Bewegung für zwei Sekunden um.
Logik SAFE=9 Eingang konfiguriert als Bar op, Tastleiste mit Inversion nur aktiv bei Öffnung, bewirkt bei Aktivierung während der Schließung das Anhalten der Automatisierung (STOP) (Fig.G, Rif. 3). Gestattet das Anschließen von Vorrichtungen ohne zusätzlichen Kontakt für die Überprüfung. Der Eingriff in der Phase der Öffnung kehrt die Bewegung für 2 Sek. Um, der Eingriff in der Phase Schließung bewirkt das Anhalten. Falls nicht verwendet, überbrückt lassen.
Logik SAFE=10 Eingang konfiguriert als Bar op test, überprüfte Tastleiste mit Inversion nur aktiv bei Öffnung, bewirkt bei Aktivierung während der Schließung das Anhalten der Automatisierung (STOP) (Fig.G, Rif. 4). Aktiviert die Überprüfung der Tastleisten bei Beginn des Manövers. Der Eingriff in der Phase der Öffnung kehrt die Bewegung für 2 Sek. um, der Eingriff in der Phase Schließung bewirkt das Anhalten.
Logik SAFE=11 Eingang konfiguriert als Bar 8k2 op, Leiste 8k2 mit Inversion nur aktiv bei Öffnung, bewirkt bei Aktivierung während der Schließung das Anhalten der Automatisierung (STOP) (Fig.G, Rif. 5). Der Eingriff in der Phase der Öffnung kehrt die Bewegung für 2 Sek. um, der Eingriff in der Phase Schließung bewirkt das Anhalten.
Logik SAFE=12 Eingang konfiguriert als Bar cl, Tastleiste mit Inversion nur aktiv bei Schließung, bewirkt bei Aktivierung während der Öffnung das Anhalten der Automatisierung (STOP) (Fig.G, Rif. 3). Gestattet das Anschließen von Vorrichtungen ohne zusätzlichen Kontakt für die Überprüfung. Der Eingriff in der Phase der Schließung kehrt die Bewegung für 2 Sek. Um, der Eingriff in der Phase Öffnung bewirkt das Anhalten. Falls nicht verwendet, überbrückt lassen.
Logik SAFE=13 Eingang konfiguriert als Bar cl test, überprüfte Tastleiste mit Inversion nur aktiv bei Schließung, bewirkt bei Aktivierung während der Öffnung das Anhalten der Automatisierung (STOP) (Fig.G, Rif. 4). Aktiviert die Überprüfung der Tastleisten bei Beginn des Manövers. Der Eingriff in der Phase der Schließung kehrt die Bewegung für 2 Sek. Um, der Eingriff in der Phase Öffnung bewirkt das Anhalten.
Logik SAFE=14 Eingang konfiguriert als Bar 8k2 cl, Leiste 8k2 mit Inversion nur aktiv bei Schließung, bewirkt bei Aktivierung während der Öffnung das Anhalten der Automatisierung (STOP) (Fig.G, Rif. 5). Der Eingriff in der Phase der Schließung kehrt die Bewegung für 2 Sek. Um, der Eingriff in der Phase Öffnung bewirkt das Anhalten.

(* Bei Installation von Vorrichtungen vom Typ "D" (wie definiert von EN 12453) mit nicht überprüfem Anschluss wird eine obligatorische Wartung mit zumindest halbjährlicher Frequenz vorgeschrieben.

Konfigurierung der Befehle Funkkanal

Logik CH= 0 - Eingang konfiguriert als Start E. Funktionsweise gemäß Logik <i>APUL SF oL GE</i> . Externer Start für Ampelsteuerung.
Logik CH= 1 - Eingang konfiguriert als Start I. Funktionsweise gemäß Logik <i>APUL SF oL GE</i> . Interner Start für Ampelsteuerung.
Logik CH= 2 - Eingang konfiguriert als Open. Der Befehl führt eine Öffnung aus.
Logik CH= 3 - Eingang konfiguriert als Close. Der Befehl führt die Schließung aus.
Logik CH= 4 - Eingang konfiguriert als Ped. Der Befehl führt eine partielle Fußgängeröffnung aus. Funktionsweise gemäß Logik <i>APUL SF oL GE</i>
Logik CH= 5 - Eingang konfiguriert als STOP. Der Befehl führt einen Stopp aus.
Logik CH= 6 - Eingang konfiguriert als AUX1. (**) Der Befehl aktiviert den Ausgang AUX1
Logik CH= 7 - Nicht Verfügbar
CH-Logik = 8 - Funkbefehl konfiguriert als AUX11 (**). Der Befehl aktiviert den AUX11-Ausgang (nur mit Erweiterungskarte)
Logik CH= 9 - Eingang konfiguriert als AUX2. (**) Der Befehl aktiviert den Ausgang AUX2
Logik CH= 10 - Nicht Verfügbar
Logik CH= 11 - Nicht Verfügbar
Logik CH= 12 - Steuerung konfiguriert als DECKENLEUCHE Die Steuerung aktiviert das Licht mit bistabiler Logik. Mindestens ein Nebenausgang muss als Innenleuchte eingestellt werden.

(**) Nur aktiv, wenn der Ausgang als monostabiler Funkkanal, Notbeleuchtung, Zonenbeleuchtung, Treppenbeleuchtung, bistabiler Funkkanal oder timergesteuerter Funkkanal konfiguriert ist.

6) ANSCHLUSS MOTOR Fig. E

7) SICHERHEITSVORRICHTUNGEN

7.1) ÜBERPRÜFTE GERÄTE Fig.G

7.2) ANSCHLUSS VON 1 FOTOZELLENPAAR NICHT ÜBERPRÜFT Abb. C

7.3) ANSCHLUSS VON 1 FOTOZELLENPAAR ÜBERPRÜFT Abb. D

8) SPEICHERN VON SENDERN Abb. I

9) LÖSCHEN VON SENDERN Abb. L

10) ZUGANG ZU DEN MENÜS: FIG. 1

10.1) MENÜ PARAMETER (PAr AM) (TABELLE "A" PARAMETER)

10.2) MENÜ LOGIKEN (LoG, H) (TABELLE "B" LOGIKEN)

10.3) MENÜ FUNK (FUNK) (TABELLE "C" FUNK)

10.4) MENÜ DEFAULT (bEtr, EBSDREn)

Stellt die Steuereinheit auf die voreingestellten Defaultwerte zurück. Nach einer Rückstellung muss ein neues AUTOSSET vorgenommen werden.

10.5) MENÜ SPRACHE (SPRACHE)

Gestattet die Einstellung der Displaysprache der Programmierereinheit.

10.6) MENÜ AUTOSSET (AUt oSEt)

- Das entsprechende Menü startet eine automatische Einstellung.
- Sobald die Taste OK gedrückt wird, wird die Meldung ".... .." angezeigt, die Steuereinheit führt ein Öffnungsmanöver aus, gefolgt von einem Schließungsmanöver, bei dem der Mindestwert des Drehmoments für die Bewegung des Türflügels automatisch eingestellt wird.
- Die Anzahl der für den Autoset erforderlichen Manöver kann zwischen 1 und 3 variieren. Während dieser Phase müssen die Abdunkelung der Fotozellen sowie die Benutzung der Befehle START, STOPP und des Displays verhindert werden.

Am Ende dieser Operation hat die Steuerungseinheit die optimalen Drehmomentwerte automatisch eingestellt. Überprüfen Sie sie und ändern Sie sie gegebenenfalls, wie im Abschnitt Programmierung beschrieben.

ACHTUNG!! Sicherstellen, dass die an den vorgesehenen Punkten gemessene Aufprallkraft unter den in der Richtlinie EN12453

angegebenen Werten liegt.



Die Aufprallkräfte können durch die Verwendung von verformbaren Leisten reduziert werden.



Achtung!! Während der Auto-Einstellung ist die Funktion Hinderniserfassung nicht aktiv; der Monteur muss die Bewegung der Automatisierung überwachen und verhindern, dass Personen oder Sachen in den Bewegungsbereich der Automatisierung gelangen.

ELEKTROSCHLOSS



ACHTUNG: Bei Torflügeln mit einer Länge von mehr als 3 m muss ein Elektroschloss installiert werden.

10.7) SEQUENZ ZUR ÜBERPRÜFUNG DER INSTALLATION

- Führen Sie das Verfahren AUTOSSET aus (**).
- Überprüfen Sie die Stoßkräfte: Weiter mit Punkt 10, falls die Grenzwerte (**) eingehalten werden, anderenfalls
- Gegebenenfalls die Parameter der Geschwindigkeit und der Empfindlichkeit (Kraft) anpassen: siehe Tabelle Parameter.
- Überprüfen Sie die Stoßkräfte erneut: Weiter mit Punkt 10, falls die Grenzwerte (**) eingehalten werden, anderenfalls
- Eine passive leiste anbringen
- Überprüfen Sie die Stoßkräfte erneut: Weiter mit Punkt 10, falls die Grenzwerte (**) eingehalten werden, anderenfalls
- Die druck- oder stromempfindlichen Schutzvorrichtungen (zum Beispiel aktive Leiste) anbringen (**)
- Überprüfen Sie die Stoßkräfte erneut: Weiter mit Punkt 10, falls die Grenzwerte (**) eingehalten werden, anderenfalls
- Die Bewegung des Triebes nur in der Modalität "Mann anwesend" überprüfen
- Sicherstellen, dass alle Erfassungsvorrichtungen im Manöverbereich ordnungsgemäß funktionieren

(*) Stellen Sie vor der Ausführung von Autoset sicher, dass alle Montage- und Sicherungsarbeiten ordnungsgemäß ausgeführt worden sind, wie vorgeschrieben in den Anweisungen zur Installation im Handbuch der Motorisierung.

(**) In Abhängigkeit von den Risikoanalysen könnte die Anbringung zusätzlicher Sicherheitsvorrichtungen erforderlich sein.

10.8) MENÜ ENDSCHALTEREINSTELLUNG (EndSchALtEr)

Es ermöglicht die Einstellung der Endschalter für Motoren mit Encoder, außerdem ermöglicht es für Motoren mit unabhängiger Endschalerverkabelung die korrekte Positionierung des Torflügels für die spätere Einstellung des Endschalters. Bei nicht spezifizierten Motoren ist das Menü nicht aktiv und die Meldung "nicht verfügbar" erscheint auf dem Display

MONTAGEANLEITUNG

HINWEIS: Diese Manöver werden im Totmann-Modus mit reduzierter Geschwindigkeit und ohne das Eingreifen von Sicherheitseinrichtungen ausgeführt.

10.8.1) GIUNO ULTRA BT A20, GIUNO ULTRA BT A50

Mit den Tasten "+/-" auf dem Display den Torflügel in die gewünschte Position bringen. Für Informationen zum Einstellen der Endschalter siehe die Einstellungen der Endschalter im Handbuch des GIUNO ULTRA-Motors.

10.8.2) E5 BT A12, E5 BT A18

Mit den Tasten "+/-" auf dem Display den Torflügel in die auf dem Display angegebene Position bringen (Öffnung oder Schließung). Sobald die gewünschte Position erreicht ist, die Position durch Drücken der Taste OK bestätigen. Bei E5-Motoren ist es möglich, den Flügel manuell in die Nähe der Endschalter zu bringen, indem das Tor gedrückt wird. Dann das Tor mit den Tasten "+/-" bewegen, bis es auf den mechanischen Anschlag drückt. Die Position mit OK oder per Funk (zuvor gespeichert) bestätigen.

10.9) MENÜ STATISTIKEN

Gestattet das Anzeigen der Version der Karte, der Gesamtzahl der Manöver (in Hunderten), der Anzahl der abgespeicherten Funksteuerungen und der letzten 30 Fehler (die ersten beiden Ziffern gegen die Position und die letzten beiden den Fehlercode an). Der Fehler 01 ist der jüngste. Der blinkende Fehler zeigt den ersten Fehler nach der letzten Wartung an.

10.10) MENÜ PASSWORD

Gestattet die Eingabe eines Passwords für die Programmierung der Karte über das Netz U-link.
MIT DER LOGIK "SCHUTZNIVEAU" eingestellt auf 1, 2, 3 oder 4 wird der Zugang zum Menü Programmierung angefordert. Nach 10 fehlgeschlagenen Zugangsversuchen infolge muss vor einem erneuten Versuch drei Minuten gewartet werden. Während dieses Zeitraums wird bei jedem Zugangsversuch "BLOC" angezeigt. Das Default-Password ist 1234

11) DRÜCKEN ANSCHLAG SCHLIESSUNG Fig. F Rif. A-B RICHTUNG ÖFFNUNG Fig. E

12) ZUSATZMODULE U-LINK

Bitte nehmen Sie auf die Anweisungen zu den Modulen U-link Bezug. Die Benutzung einiger Module führt zu einer Verringerung der Funkreichweite. Passen Sie die Anlage durch Verwendung einer geeigneten Antenne mit 433 MHz an.

ACHTUNG! Eine falsche Einstellung kann zur Verletzung von Personen oder Tieren sowie zu Sachschäden führen.

ACHTUNG! Sicherstellen, dass die an den vorgesehenen Punkten gemessene Aufprallkraft unter den in der Richtlinie EN12453 angegebenen Werten liegt.



Die Aufprallkräfte können durch die Verwendung von verformbaren Leisten reduziert werden.

Wir empfehlen, zur Erzielung eines besseren Resultats den Autoset mit Motoren in Ruhestellung vorzunehmen (das heißt nicht überhitzt von einer größeren Anzahl von ausgeführten Manövern).

TABELLE "A" - MENÜ PARAMETER - (PR-RF)

Parameter	Motoren	Min.	Max.	Default	Persönlich	Definition	Beschreibung
υEr2oEÜ. RUF		0	10	3		Verzögerungszeit Öffnung Motor 2 [s]	Verzögerungszeit bei Öffnung des Motors 2 gegenüber dem Motor 1
υEr2oEÜ. ZU		0	25	6		Verzögerungszeit Schließung Motor 1 [s]	Verzögerungszeit bei Schließung des Motors 1 gegenüber dem Motor 2 HINWEIS: Wenn die Zeit auf das Maximum eingestellt ist, wartet der Motor 1 vor dem Starten auf das vollständige Schließen von Motor 2.
tcR		0	120	10		Zeit automatische Schließung [s]	Wartezeit vor der automatischen Schließung.
PEd tcR		0	120	0		Zeit der automatischen Schließung durch Fußgänger-Manöver [s]	Wartezeit vor dem automatischen Schließen nach einem Fußgänger-Manöver, NUR wenn abweichend von 0. Wenn der Parameter auf 0 gesetzt ist, ist die Wartezeit nach einem Fußgänger-Manöver die gleiche wie für das Nicht-Fußgänger-Manöver.
rREUNUNÜ		1	180	40		Räumungszeit Ampelbereich [s]	Räumungszeit des Bereiches mit dem von der Ampel geregelten Verkehr.
hELLE ZE.it		30	300	90		Einschaltzeit der Innenleuchte [s]	Einschaltdauer der Innenleuchte.
EAUSGARÜ		1	240	10		Aktivierungszeit des zeitgesteuerten Ausgangs [s]	Aktivierungsdauer des zeitgesteuerten Funkkanalausgangs in Sekunden
υErLAnÜS. RUF	SUB BT	10	100	10		Verlangsamungsraum Öffnung [%]	Verlangsamungsraum bei Öffnung des Motors / der Motoren, ausgedrückt als Prozentsatz des Gesamthubs. ACHTUNG: Nach einer Änderung des Parameters muss ein vollständiges Manöver ohne Unterbrechungen ausgeführt werden. ACHTUNG: Bei "SET" auf dem Display ist die Hinderniserfassung nicht aktiv. ACHTUNG: Bei Aktuatoren mit integrierten Feststellern ist eine immer aktive Verlangsamung bei einem Wert über 5 zwingend erforderlich ACHTUNG: Bei GIUNO wird der Verlangsamungsraum mit den verschiebbaren Sensoren eingestellt ACHTUNG: Beim Motortyp ELI BT A35 kann eine Verzögerung nicht ausgeschlossen werden. Werte unter 10% werden mit 10% berücksichtigt.
	E5 BT A18	10	100				
	PHOBOS VELOCE BT B35	10	100				
	E5 BT A12	20	100				
	Alle anderen	0	100				
υErLAnÜS. ZU	SUB BT	10	100	10		Verlangsamungsraum Schließung [%]	Verlangsamungsraum bei Schließung des Motors / der Motoren, ausgedrückt als Prozentsatz des Gesamthubs. ACHTUNG: Nach einer Änderung des Parameters muss ein vollständiges Manöver ohne Unterbrechungen ausgeführt werden. ACHTUNG: Bei "SET" auf dem Display ist die Hinderniserfassung nicht aktiv. ACHTUNG: Bei Aktuatoren mit integrierten Feststellern ist eine immer aktive Verlangsamung bei einem Wert über 5 zwingend erforderlich ACHTUNG: Bei GIUNO wird der Verlangsamungsraum mit den verschiebbaren Sensoren eingestellt ACHTUNG: Beim Motortyp ELI BT A35 kann eine Verzögerung nicht ausgeschlossen werden. Werte unter 10% werden mit 10% berücksichtigt.
	E5 BT A18	10	100				
	PHOBOS VELOCE BT B35	10	100				
	E5 BT A12	20	100				
	Alle anderen	0	100				
υErLAnÜS. StrEcHE	PHOBOS VELOCE BT B35	15	100	15		Verlangsamungsraum [%]	Verlangsamungsraum (Übergang von der Betriebsgeschwindigkeit zur Verlangsamungsgeschwindigkeit), sowohl bei der Öffnung, als auch bei der Schließung des Motors / der Motoren, ausgedrückt als Prozentsatz des Gesamthubs. ACHTUNG: Nach einer Änderung des Parameters muss ein vollständiges Manöver ohne Unterbrechungen ausgeführt werden. ACHTUNG: Bei "SET" auf dem Display ist die Hinderniserfassung nicht aktiv.
	ELI BT A35 V	15	100				
	ELI BT A35 V + FCE	15	100				
	Alle anderen	0	100				
tc iLoEFFn		10	100	100		Partielle Öffnung M1 [%]	Raum für partielle Öffnung als Prozentsatz der vollständigen Öffnung, nach Aktivierung des Befehls Fußgänger PED.

MONTAGEANLEITUNG

Parameter	Motoren	Min.	Max.	Default	Persönlich	Definition	Beschreibung
<i>KrAFt OUF</i>		1	100	50		Kraft Flügel bei Öffnung [%]	Vom Flügel ausgeübte Kraft bei der Öffnung. Prozentsatz der abgegebenen Kraft, zusätzlich zu der mit Autoset eingestellten (und anschließend aktualisiert), vor Auslösung eines Alarms Hindernis. Der Parameter wird von Autoset automatisch eingestellt.  ACHTUNG: Wirkt sich direkt in der Stoßkraft aus: sicherstellen, dass der eingestellte Wert den geltenden Sicherheitsbestimmungen entspricht (*). Falls erforderlich Quetschutzsicherheitsvorrichtungen installieren(**).
<i>KrAFt ZU</i>		1	100	50		Kraft Flügel bei Schließung [%]	Vom Flügel ausgeübte Kraft bei der Schließung. Prozentsatz der abgegebenen Kraft, zusätzlich zu der mit Autoset eingestellten (und anschließend aktualisiert), vor Auslösung eines Alarms Hindernis. Der Parameter wird von Autoset automatisch eingestellt.  ACHTUNG: Wirkt sich direkt in der Stoßkraft aus: sicherstellen, dass der eingestellte Wert den geltenden Sicherheitsbestimmungen entspricht (*). Falls erforderlich Quetschutzsicherheitsvorrichtungen installieren(**).
<i>DruckkrAFt Sbc</i>		0	100	100		Druckkraft des Flügels auf den Schließenschalter [%]	Vom Flügel während des Druckes auf den Schließenschalter ausgeübte Kraft.
<i>GESchL OUF</i>	SUB BT	20	100	100		Geschwindigkeit Öffnung [%]	Prozentsatz der max. Geschwindigkeit, die bei der Öffnung des Motors / der Motoren erreicht werden kann. ACHTUNG: Nach einer Änderung des Parameters muss ein vollständiges Manöver ohne Unterbrechungen ausgeführt werden. ACHTUNG: Bei "SET" auf dem Display ist die Hinderniserfassung nicht aktiv.
	ELI BT A35 V	20	100				
	Alle anderen	15	100				
<i>GESchL ZU</i>	SUB BT	20	100	100		Geschwindigkeit Schließung [%]	Prozentsatz der max. Geschwindigkeit, die bei der Schließung des Motors / der Motoren erreicht werden kann. ACHTUNG: Nach einer Änderung des Parameters muss ein vollständiges Manöver ohne Unterbrechungen ausgeführt werden. ACHTUNG: Bei "SET" auf dem Display ist die Hinderniserfassung nicht aktiv.
	ELI BT A35 V	20	100				
	Alle anderen	15	100				
<i>GESchL uErLAnG</i>	SUB BT	20	50	25		Geschwindigkeit Verlangsamung [%]	Geschwindigkeit des Motors / der Motoren bei der Öffnung und bei der Schließung in der Phase der Verlangsamung, ausgedrückt als max. Betriebsgeschwindigkeit. ACHTUNG: Nach einer Änderung des Parameters muss ein vollständiges Manöver ohne Unterbrechungen ausgeführt werden. ACHTUNG: Bei "SET" auf dem Display ist die Hinderniserfassung nicht aktiv. ACHTUNG: Bei Motortyp ELI BT A35 kann die Verlangsamung nicht ausgeschlossen werden; Werte über 50% werden mit 50% berücksichtigt.
	ELI BT A35 V	20	50				
	ELI BT A35 V + FCE	20	50				
	PHOBOS VELOCE BT B35	15	50				
	Alle anderen	15	100				
<i>LAReUnG</i>		0	250	0		Programmierung der Anzahl der Manöver für die Wartungsschwelle [in Hunderten]	Gestattet die Eingabe einer Anzahl von Manövern, nach der die Wartungsanforderung am Ausgang AUX angezeigt wird, der als Wartung oder Blinkleuchte und Wartung konfiguriert ist

(*) In der Europäischen Union ist die Richtlinie EN12453 für die Kraftgrenzen anzuwenden.

(**) Die Aufprallkräfte können durch die Verwendung von verformbaren Leisten reduziert werden.



MONTAGEANLEITUNG

TABELLE "B" - MENÜ LOGIKEN - (LOG 1H)

Logik	Definition	Default	Die vorgenommene Einstellung markieren	Optionen																												
Motor Modell	Motortyp (Den an die Karte angeschlossenen Motortyp eingeben.)	0	0	Motoren nicht aktiv																												
			1	NICHT VERWALTET																												
			2	NICHT VERWALTET																												
			3	IGEA BT																												
			4	NICHT VERWALTET																												
			5	NICHT VERWALTET																												
			6	SUB BT																												
			7	KUSTOS BT A - PHOBOS BT A - PHOBOS N BT																												
			8	GIUNO ULTRA BT A 20 - GIUNO ULTRA BT A50																												
			9	VIRGO SMART BT A - 5 Kabel																												
			10	VIRGO SMART BT A - 3 Kabel																												
			11	E5 BT A18																												
			12	E5 BT A12																												
			13	ELI BT A40 + FCE																												
			14	ELI BT A35 V + FCE																												
			15	ELI BT A40																												
			16	ELI BT A35																												
17	PHOBOS VELOCE BT B35																															
tcR	Automatische Schließung	0	0	Logik nicht aktiv																												
			1	Aktiviert die automatische Schließung																												
PSRwE	Aktivierung Power Down	1	0	Power Down DEAKTIVIERT, das heißt die Stromversorgung des Zubehörs ist immer vorhanden. ⚠ Bei deaktivierter Logik liegt der Verbrauch im Standby bei > 0.5 W																												
			1	Power Down AKTIVIERT, das heißt die Stromversorgung des Zubehörs wird bei geschlossenem Tor deaktiviert.																												
ULink 1	ULink-Protokoll aktivieren	0	0	Beide U-Link-Anschlüsse unterstützen das neue U-Link2.0-Protokoll																												
			1	Aktivierung des U-Link-Protokolls (vorherige Version) am Anschluss 1 optionale Karte. Die Vorgängerversion des U-Link-Protokolls kann auf Anschluss 1 aktiviert werden.																												
Schnellschl.	Schnelle Schließung	0	0	Logik nicht aktiv																												
			1	Schließt drei Sekunden nach der Freigabe der Fotozellen, ohne das Ende der eingestellten TCA abzuwarten.																												
Batt Conf	Konfig.Batterie	0	0	Keine Änderung der Funktionsweise.																												
			1	Vollständige Öffnung und Warten auf erneute Stromversorgung.																												
			2	Teilweise Öffnung, basierend auf dem Parameter „Teilweise Öffnung“, und Warten auf erneute Stromversorgung.																												
			3	Vollständiges Schließen und Warten auf erneute Stromversorgung.																												
Impulsfolge	Bewegung Schritt Schritt	0	0	Die als Start E, Start I und Ped konfigurierten Eingänge funktionieren mit der Logik 4 Schritte.																												
			1	Die als Start E, Start I und Ped konfigurierten Eingänge funktionieren mit der Logik 3 Schritte. Der Impuls während der Schließungsphase kehrt die Bewegung um.																												
			2	Die als Start E, Start I und Ped konfigurierten Eingänge funktionieren mit der Logik 2 Schritte. Bei jedem Impuls wird die Bewegung umgekehrt.																												
<table border="1" style="width: 100%; border-collapse: collapse;"> <thead> <tr> <th colspan="4">Bewegung Schritt Schritt</th> </tr> <tr> <th></th> <th>2-SCHRITT</th> <th>3-SCHRITT</th> <th>4-SCHRITT</th> </tr> </thead> <tbody> <tr> <td>GESCHLOSSEN</td> <td>ÖFFNUNG</td> <td>ÖFFNUNG</td> <td>ÖFFNUNG</td> </tr> <tr> <td>BEI SCHLISSUNG</td> <td></td> <td></td> <td>STOPP</td> </tr> <tr> <td>OFFEN</td> <td>SCHLISSUNG</td> <td>SCHLISSUNG</td> <td>SCHLISSUNG</td> </tr> <tr> <td>BEI ÖFFNUNG</td> <td></td> <td>NACH STOPP</td> <td>STOPP+TCA</td> </tr> <tr> <td>NACH STOP</td> <td>ÖFFNUNG</td> <td>ÖFFNUNG</td> <td>ÖFFNUNG</td> </tr> </tbody> </table>					Bewegung Schritt Schritt					2-SCHRITT	3-SCHRITT	4-SCHRITT	GESCHLOSSEN	ÖFFNUNG	ÖFFNUNG	ÖFFNUNG	BEI SCHLISSUNG			STOPP	OFFEN	SCHLISSUNG	SCHLISSUNG	SCHLISSUNG	BEI ÖFFNUNG		NACH STOPP	STOPP+TCA	NACH STOP	ÖFFNUNG	ÖFFNUNG	ÖFFNUNG
Bewegung Schritt Schritt																																
	2-SCHRITT	3-SCHRITT	4-SCHRITT																													
GESCHLOSSEN	ÖFFNUNG	ÖFFNUNG	ÖFFNUNG																													
BEI SCHLISSUNG			STOPP																													
OFFEN	SCHLISSUNG	SCHLISSUNG	SCHLISSUNG																													
BEI ÖFFNUNG		NACH STOPP	STOPP+TCA																													
NACH STOP	ÖFFNUNG	ÖFFNUNG	ÖFFNUNG																													
Voralarm	Voralarm	0	0	Das Blinklicht leuchtet gleichzeitig mit dem Start des Motors/der Motoren auf.																												
			1-10	Die Voralarmfunktion wird aktiviert: das Blinklicht leuchtet vor dem Start des Motors/der Motoren auf; der Parameterwert gibt die Dauer des Vorblinkens in Sekunden an.																												

D814283 0AR00_11

MONTAGEANLEITUNG

Logik	Definition	Default	Die vorgenommene Einstellung markieren	Optionen
totARnn	Mann anwesend	0	0	Funktionsweise im Impulsen.
			1	Funktionsweise Mann anwesend. Der Eingang 61 wird als OPEN UP konfiguriert. Der Eingang 62 wird als CLOSE UP konfiguriert. Das Manöver wird fortgesetzt, solange die Tasten OPEN UP oder CLOSE UP gedrückt gehalten werden.  ACHTUNG: Die Sicherheitsvorrichtungen sind nicht aktiv.
			2	Funktionsweise Mann anwesend Emergency. Normalerweise Funktionsweise mit Impulsen. Falls die Karte den Test der Sicherheitsvorrichtungen (Fotozelle oder Leiste, Er0x) drei Mal in Folge nicht besteht, wird die Funktionsweise Mann anwesend aktiv bis zum Loslassen der Tasten OPEN UP oder CLOSE UP aktiviert. Der Eingang 61 wird als OPEN UP konfiguriert. Der Eingang 62 wird als CLOSE UP konfiguriert.  ACHTUNG: Mit Mann anwesend Emergency sind die Sicherheitsvorrichtungen nicht aktiv.
			3	Betrieb in Anwesenheit eines Bedieners beim Schließen. Der Eingang 61 wird als OPEN UP konfiguriert. Der Eingang 62 wird als CLOSE UP konfiguriert. Das Öffnungsmanöver erfolgt automatisch, das Schließmanöver wird fortgesetzt, solange wie die Befehlstaste (CLOSE) gedrückt wird.  ACHTUNG: Die Sicherheitsvorrichtungen sind während des Abschlusses nicht aktiv.
IMPULSblo. AUF	Blockiert Öffnungsimpulse	0	0	Der Impuls der als Start E, Start I und Ped konfigurierten Eingänge hat Auswirkung während der Öffnung.
			1	Der Impuls der als Start E, Start I und Ped konfigurierten Eingänge hat keine Auswirkung während der Öffnung.
IMPULSblo. tCR	Blockiert TCA-Impulse	0	0	Der Impuls der als Start E, Start I und Ped konfigurierten Eingänge hat Auswirkung während der Pause TCA.
			1	Der Impuls der als Start E, Start I und Ped konfigurierten Eingänge hat keine Auswirkung während der Pause TCA.
IMPULSblo. ZU	Blockieren Impulse Schließen	0	0	Der Impuls der Eingänge, die als Start E, Start I und Ped konfiguriert sind, hat beim Schließen Auswirkung.
			1	Der Impuls der Eingänge, die als Start E, Start I und Ped konfiguriert sind, hat beim Schließen keine Auswirkung.
GEGEndrÜcH AUF	Widderschlag Öffnung	0	0	Logik nicht aktiv
			1	Vor der Ausführung der Öffnung schiebt das Tor ca. 2 Sekunden in Richtung Schließung. Dies gestattet ein einfacheres Aushaken des Elektroschlösses. WICHTIG - Verwenden Sie diese Funktion nicht, falls keine geeigneten Anschläge vorhanden sind.
GEGEndrÜcH ZU	Widderschlag Schließung	0	0	Logik nicht aktiv
			1	Vor der Ausführung der Schließung schiebt das Tor ca. 2 Sekunden in Richtung Öffnung. Dies gestattet ein einfacheres Aushaken des Elektroschlösses. WICHTIG - Verwenden Sie diese Funktion nicht, falls keine geeigneten Anschläge vorhanden sind.
drÜcHStAb iL	Halten Blockierung	0	0	Logik nicht aktiviert
			1	Wenn die Motoren in der Position vollständige Öffnung oder vollständige Schließung mehr als eine Stunde stehen bleiben, werden sie für ca. 3 Sekunden in Richtung Anschlag aktiviert. Diese Operation wird stündlich ausgeführt. Anm.: Diese Funktion hat den Zweck, bei hydraulischen Motoren die eventuelle Reduzierung des Ölolumens durch den Abfall der Temperatur bei längeren Pausen zu kompensieren, zum Beispiel während der Nacht oder aufgrund von interner Undichtigkeit. WICHTIG - Verwenden Sie diese Funktion nicht, falls keine geeigneten Anschläge vorhanden sind.
drÜcH Süc	Drücken Endschalter Schließung	0	0	Die Bewegung wird ausschließlich durch den Eingriff des Anschlags Schließung angehalten; in diesem Fall ist eine präzise Einstellung des Eingriffs des Anschlags Schließung erforderlich (Fig. F, Pos. B).
			1	Zu verwenden, wenn ein Anschlag Schließung vorhanden ist. Diese Funktion aktiviert den Druck des Flügels auf den Anschlag, ohne dass er vom Sensor Amperostop als Hindernis angesehen wird. Der Schaft fährt also einige Sekunden weiter, nachdem er den Endschalter Schließung erfasst hat, oder bis zum mechanischen Anhalten. Auf diese Weise wird durch leichtes Vorverlegen der Anschläge Schließung ein perfektes Anliegen der Flügel am Anschlag erzielt (Fig. F, Pos. A).
icE FÜnkt ion	Funktion Ice	0	0	Die Eingriffsschwelle des Amperostop-Schutzes bleibt fest auf dem eingestellten Eert.
			1	Die Zentrale führt bei jedem Start automatisch eine Kompensierung der Eingriffsschwelle der Alarms Hindernis aus. ACHTUNG!! Sicherstellen, dass die an den vorgesehenen Punkten gemessene Aufprallkraft unter den in der Richtlinie EN12453 angegebenen Werten liegt. Verwenden Sie im Zweifelsfall zusätzlich Schutzvorrichtungen. Diese Funktion ist nützlich bei Installationen, die bei niedrigen Temperaturen betrieben werden. ACHTUNG: Nach der Aktivierung dieser Funktion muss ein Autoset-Manöver ausgeführt werden.
Motor	Anzahl aktiver Motoren	2	1	Nur Motor 1 aktiv (1 Flügel).
			2	Beide Motoren aktiviert (2 Flügel).
ALtErnALt iuE dEr inStALLALt ion	Alternative der installation	0	0	Siehe Abb.E0
			1	Siehe Abb.E1
			2	Siehe Abb.E2
			3	Siehe Abb.E3
			4	Siehe Abb.E4
			5	Siehe Abb.E5
			6	Siehe Abb.E6
7	Siehe Abb.E7			
				IGEA BT ausgeschlossen
				Nur für VIRGO

MONTAGEANLEITUNG

D814283 0AR00_11

Logik	Definition	Default	Die vorgenommene Einstellung markieren	Optionen	
1 SAFE	Konfigurierung des Sicherheitseingangs SAFE 1. 72	0	0	Als Phot konfigurierter Eingang, Fotozelle.	
			1	Als Phot test konfigurierter Eingang, überprüfte Fotozelle.	
			2	Als Phot op konfigurierter Eingang, Fotozelle aktiv nur bei Öffnung.	
			3	Als Phot op test konfigurierter Eingang, überprüfte Fotozelle aktiv nur bei Öffnung.	
2 SAFE	Konfigurierung des Sicherheitseingangs SAFE 2. 73	6	4	Als Phot cl konfigurierter Eingang, Fotozelle aktiv nur bei Schließung.	
			5	Als Phot cl test konfigurierter Eingang, überprüfte Fotozelle aktiv nur bei Schließung.	
			6	Als Bar konfigurierter Eingang, Tasteleiste.	
			7	Als Bar test konfigurierter Eingang, überprüfte Tasteleiste.	
Nur mit Erweiterungskarte. Wenn Sie die Erweiterungskarte nicht verwenden, belassen Sie die Standard-einstellung (15)	10 SAFE	15	8	Als Bar 8k2 konfigurierter Eingang. (Nicht aktiv an SAFE 11,13).	
	11 SAFE		9	Eingang konfiguriert als Bar OP, Tasteleiste mit Inversion nur aktiv bei Öffnung. Bei Schließung wird die Bewegung angehalten.	
		12 SAFE	10	Eingang konfiguriert als Bar OP TEST, überprüfte Tasteleiste mit Inversion nur aktiv bei Öffnung. Bei Schließung wird die Bewegung angehalten.	
	13 SAFE		15	11	Eingang konfiguriert als Bar OP 8k2, Tasteleiste mit Inversion nur aktiv bei Öffnung. Bei Schließung wird die Bewegung angehalten. (Nicht aktiv an SAFE 11,13).
		12		Eingang konfiguriert als Bar CL, Tasteleiste mit Inversion nur aktiv bei Schließung. Bei Öffnung wird die Bewegung angehalten.	
		13		Eingang konfiguriert als Bar CL TEST, überprüfte Tasteleiste mit Inversion nur aktiv bei Schließung. Bei Öffnung wird die Bewegung angehalten.	
		14		Eingang konfiguriert als Bar CL 8k2, Tasteleiste mit Inversion nur aktiv bei Schließung. Bei Öffnung wird die Bewegung angehalten. (Nicht aktiv an SAFE 11,13).	
			15	15	Eingang als „deaktiviert“ konfiguriert. Bei Fehlen der Erweiterungskarte zu verwenden. (Nicht aktiv auf Safe 1,2).
1 IC	Konfigurierung des Steuereingangs IC 1. 61	0	0	Als Start E konfigurierter Eingang.	
			1	Als Start I konfigurierter Eingang.	
			2	Als Open konfigurierter Eingang.	
			3	Als Close konfigurierter Eingang.	
2 IC	Konfigurierung des Steuereingangs IC 2. 62	4	4	Als Ped konfigurierter Eingang.	
			5	Als Timer konfigurierter Eingang.	
Nur mit Erweiterungskarte.	10 IC	2	6	Als Fußgängertimer konfigurierter Eingang.	
	11 IC	3			
1ch	Konfigurierung des Befehl 1. Funkkanal	0	0	Befehl Funk konfiguriert als START E.	
			1	Befehl Funk konfiguriert als Start I.	
			2	Befehl Funk konfiguriert als Open.	
2ch	Konfigurierung des Befehl 2. Funkkanal	9	3	Befehl Funk konfiguriert als Close	
			4	Befehl Funk konfiguriert als Ped	
			5	Befehl Funk konfiguriert als STOP	
3ch	Konfigurierung des Befehl 3. Funkkanal	2	6	Befehl Funk konfiguriert als AUX1 **	
			7	Nicht Verfügbar	
			8	Befehl Funk konfiguriert als AUX11** (nur mit Erweiterungskarte)	
4ch	Konfigurierung des Befehl 4. Funkkanal	5	9	Befehl Funk konfiguriert als AUX2**	
			10	Nicht Verfügbar	
			11	Nicht Verfügbar	
			12	Steuerung konfiguriert als INNENLEUCHTE Die Steuerung aktiviert das Licht mit bistabiler Logik. Mindestens ein Nebenausgang muss als Innenleuchte eingestellt werden.	
1AUX	Konfigurierung des Ausgangs AUX 1. 20-21	6	0	Ausgang als monostabiler Funkkanal konfiguriert	
			1	Als SCA konfigurierter Ausgang, Kontrollleuchte Tor offen.	
			2	Als Befehl Notbeleuchtung konfigurierter Ausgang.	
2AUX	Konfigurierung des Ausgangs AUX 2. 26-27	0	3	Als Befehl Zonenbeleuchtung konfigurierter Ausgang.	
			4	Ausgang konfiguriert als Treppenbeleuchtung	
			5	Ausgang konfiguriert als Alarm	
Nur mit Erweiterungskarte	10AUX	3	6	Ausgang konfiguriert als Blinkleuchte	
			7	Nicht Verfügbar	
			8	Nicht Verfügbar	
			9	Ausgang, konfiguriert als Wartung.	
	11AUX		1	10	Ausgang, konfiguriert als Blinkleuchte und Wartung.
				11	Nicht Verfügbar
				12	Nicht Verfügbar
				13	Ausgang konfiguriert als Status Tor geschlossen
			14	Ausgang als bistabiler Funkkanal konfiguriert	
			15	Ausgang als zeitgesteuerter Funkkanal konfiguriert	
			16	Ausgang konfiguriert als Status Tor offen	

MONTAGEANLEITUNG

Logik	Definition	Default	Die vorgenommene Einstellung markieren	Optionen
Schloss	Typ Schloss. 28-29	0	0	Ausgang konfiguriert für 12 V elektrisches Schnappschloss.
			1	Ausgang konfiguriert für 12 V elektrisches Magnetschloss. Max. 0,5A. Power Down ist bei dieser Einstellung nicht aktiv
			2	Ausgang konfiguriert für 24 V elektrisches Schnappschloss.
			3	Ausgang konfiguriert für 24 V elektrisches Magnetschloss. Max. 0,25A Power Down ist bei dieser Einstellung nicht aktiv
			4	Traktionssperre: während des gesamten Manövers aktiv. Max.: 1 A für 1S; 0,2 A für den Rest des Manövers.
Schützenwerk	Einstellung des Schutzniveaus	0	0	A – Das Passwort für den Zugang zum Menü Programmierung wird nicht angefordert. B - Aktiviert die Abspeicherung der Fernbedienungen über Funk. Diese Modalität wird in der Nähe der Bedientafel ausgeführt und macht keinen Zugang erforderlich: - Drücken Sie nacheinander die versteckte Taste und die normale Taste (T1-T2-T3-T4) eines bereits in der Standardmodalität mit dem Menü Funk abgespeicherten Senders. - Drücken Sie innerhalb von 10 Sekunden die versteckte Taste und die normale Taste (T1-T2-T3-T4) einer abzuspeichernden Fernbedienung. Der Empfänger verlässt die Programmiermodalität nach 10 Sekunden, innerhalb dieser Zeit können durch Wiederholung des vorausgehenden Punkts weitere neue Fernbedienungen eingegeben werden. C – Die automatische Eingabe der Replay über Funk wird aktiviert. Gestattet das Hinzufügen der programmierten Replay zum Speicher des Empfängers. D – Die Parameter der Karte können über das Netz U-link geändert werden.
			1	A – Das Passwort für den Zugang zum Menü Programmierung wird angefordert. Das Default-Passwort ist 1234: Die Funktionen B – C – D bleiben bezogen auf die Funktionsweise 0 unverändert.
			2	Nicht Verfügbar
			3	A – Das Passwort für den Zugang zum Menü Programmierung wird angefordert. Das Default-Passwort ist 1234: B – Die Abspeicherung der Fernbedienungen über Funk wird deaktiviert. C – Die automatische Eingabe der Replay über Funk wird deaktiviert. Die Funktion D bleibt im Vergleich zur Funktionsweise 0 unverändert
4	A – Das Passwort für den Zugang zum Menü Programmierung wird angefordert. Das Default-Passwort ist 1234: B – Die Abspeicherung der Fernbedienungen über Funk wird deaktiviert. C – Die automatische Eingabe der Replay über Funk wird deaktiviert. D – Die Möglichkeit der Änderung der Parameter der Karte über das Netz U-link wird deaktiviert. Die Fernbedienungen werden nur mit dem entsprechen Menü Funk abgespeichert.			
Serialer Modus	Serieller Modus (Identifiziert die Konfiguration der Karte bei einem BFT-Netzanschluss.)	0	0	SLAVE Standard: Die Karte empfängt und sendet Befehle/Diagnose/ usw.
			1	MASTER Standard: Die Karte sendet Aktivierungsbefehle (START, OPEN, CLOSE, PED, STOP) und andere Karten.
Adresse	Adresse	0	[___]	Identifiziert die Adresse von 0 bis 119 der Karte in einer lokalen BFT-Netzverbindung. (siehe Abschnitt OPTIONALE MODULE U-LINK)
Push Go	Push&Go (Nur für E5 BT A12)	0	0	Logik nicht aktiv
			1	Das manuelle Drücken des geschlossenen Torflügels in Öffnungsrichtung bewirkt ein automatisches Öffnen.
Vorbl. ANPEL	Vorblinken Ampel	0	0	Vorblinken ausgeschlossen.
			1	Rote Blinkleuchten für drei Sekunden bei Beginn des Manövers.
ANPEL AUF rot	Ampel dauerhaft rot	0	0	Rote Leuchten aus bei geschlossenem Tor.
			1	Rote Leuchten an bei geschlossenem Tor.

(**) Nur aktiv, wenn der Ausgang als monostabiler Funkkanal, Notbeleuchtung, Zonenbeleuchtung, Treppenbeleuchtung, bistabiler Funkkanal oder timergesteuerter Funkkanal konfiguriert ist.

TABELLE "C" - MENÜ FUNK - (Funk)

Logik	Beschreibung
ZUFÜEG 1 ch	Hinzufügen Taste 1ch Ordnet die gewünschte Taste dem Befehl 1. Funkkanal zu.
ZUFÜEG 2 ch	Hinzufügen Taste 2ch Ordnet die gewünschte Taste dem Befehl 2. Funkkanal zu.
ZUFÜEG 3 ch	Hinzufügen Taste 1ch Ordnet die gewünschte Taste dem Befehl 3. Funkkanal zu.
ZUFÜEG 4 ch	Hinzufügen Taste 2ch Ordnet die gewünschte Taste dem Befehl 4. Funkkanal zu.
LoESchEn 128	 Liste löschen ACHTUNG! Entfernt alle abgespeicherten Fernbedienungen vollständig aus dem Speicher des Empfängers.
LoESchEn 1	Löscht einzelne Fernbedienung Entfernt eine Fernbedienung (wird bei Clone oder Replay deaktiviert). Schreiben Sie zum Auswählen der zu löschenden Fernbedienung die Position oder drücken Sie die Taste der zu löschenden Fernbedienung (die Position wird angezeigt)

ESPAÑOL

MENÚ SIMPLIFICADO

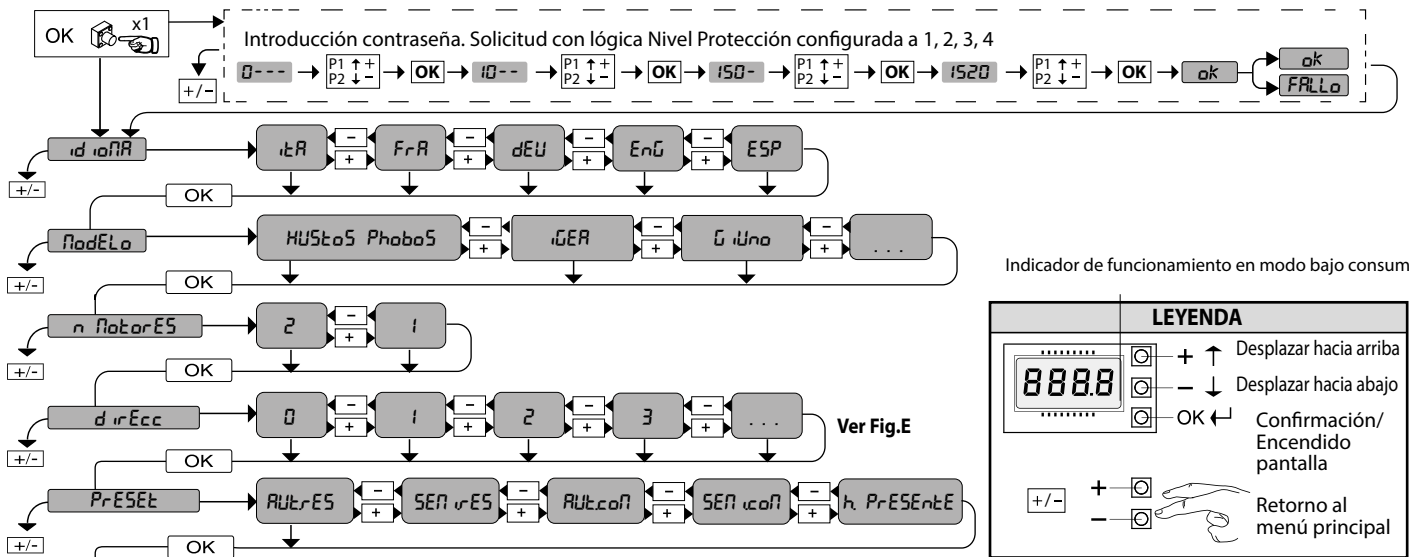

Indicador de funcionamiento en modo bajo consumo

LEYENDA

⊕ ⊕	Desplazar hacia arriba
⊖ ⊖	Desplazar hacia abajo
⊙ ⊙	Confirmación/ Encendido pantalla
+/-	Retorno al menú principal

PRESET	DEFAULT	AUTrES	SEN rES	AUTcoñ	SEN coñ	h PrESEntE
PARÁMETROS						
LÓGICA						
TCA	0	1	0	1	0	0
Movimiento paso a paso	0	1	0	1	0	0
Prealarma	0	0	0	3	3	0
Hombre presente	0	0	0	0	0	1
Bloqueo impulsos en fase de apertura	0	0	0	1	1	0

AUTrES: funcionamiento automático, en viviendas
 SEN rES: funcionamiento semi-aut, en viviendas
 AUTcoñ: funcionamiento automático, en edificios
 SEN coñ: funcionamiento semi-aut, en edificios
 h PrESEntE: funcionamiento con hombre presente

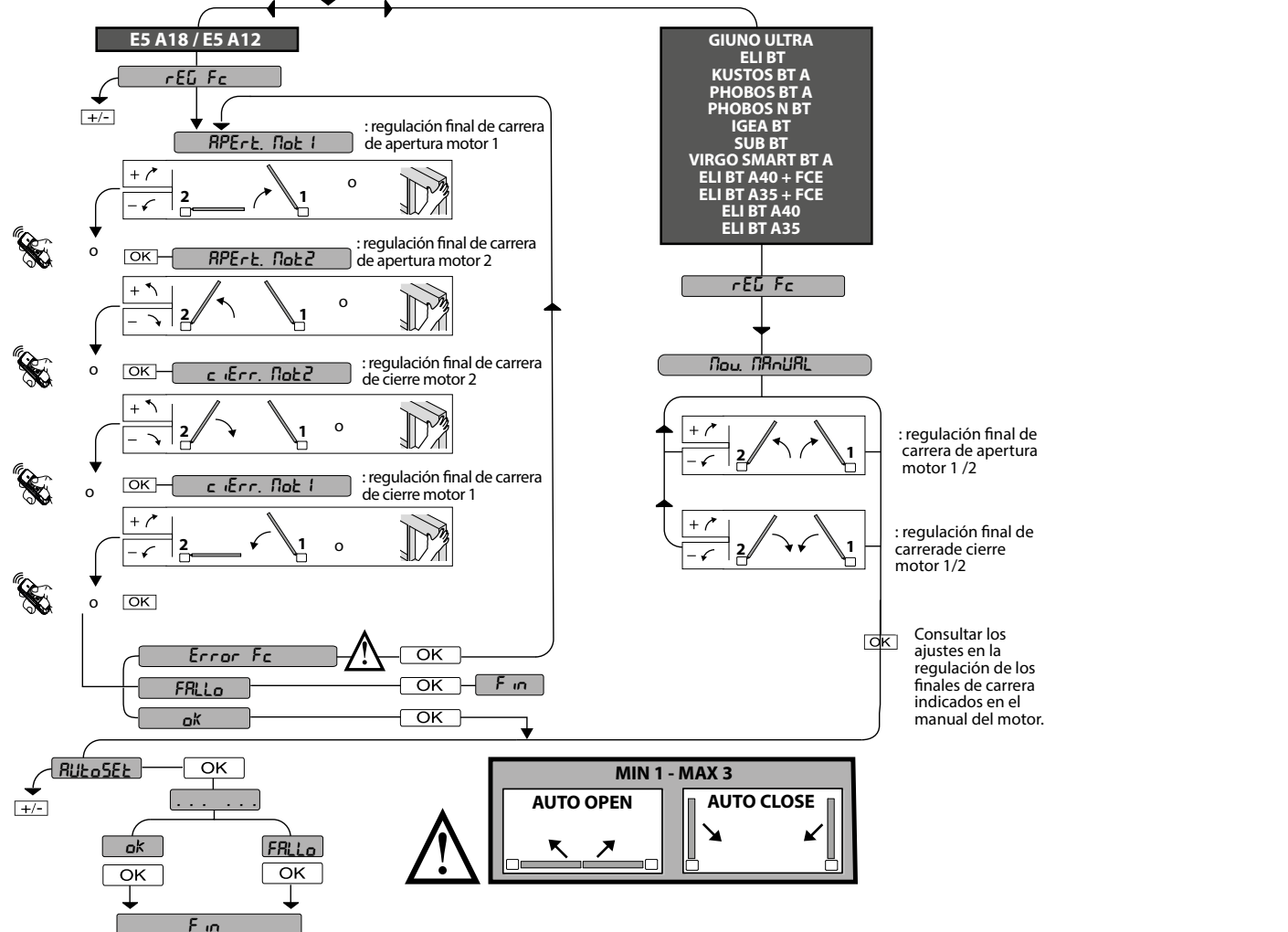
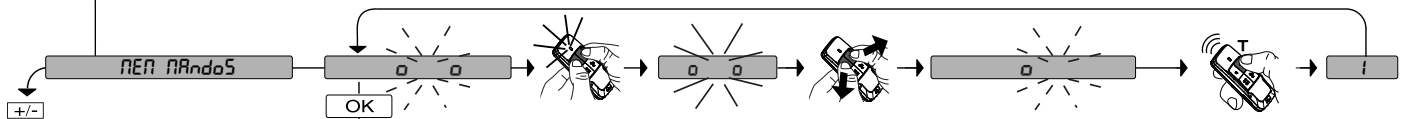

ESPAÑOL

ACCESO A LOS MENUS FIG. 1

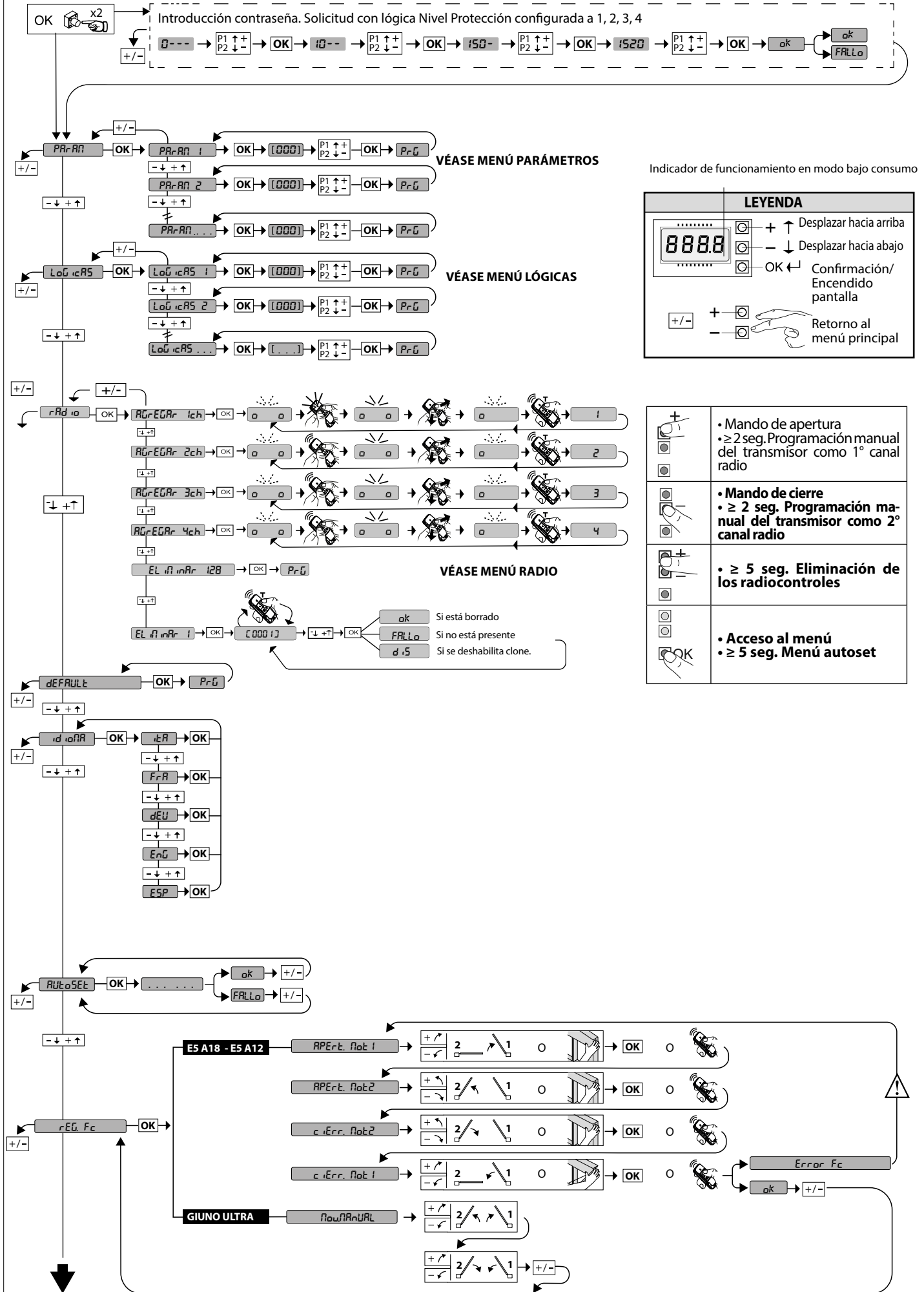

ACCESO A LOS MENUS FIG. 1

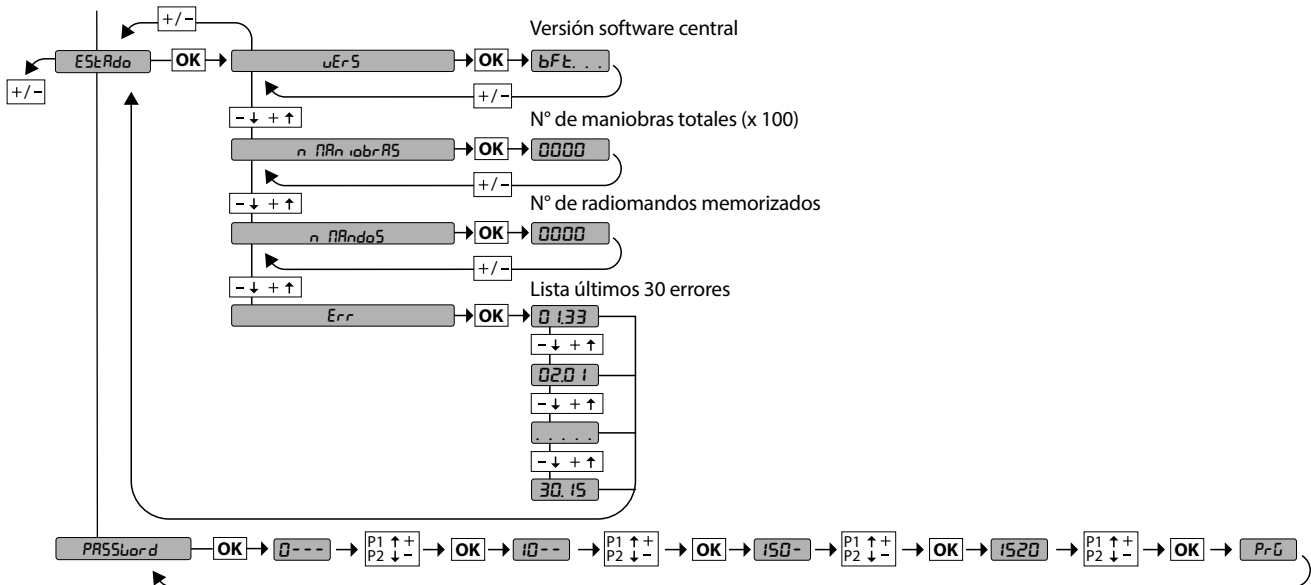

MODO DE BAJO CONSUMO (*Acc.RL iNRcc*) Y ACCESORIOS

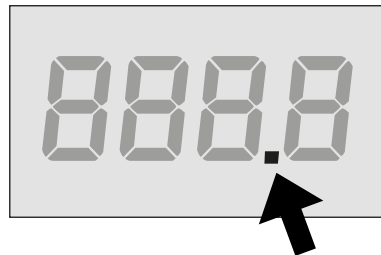

modo de bajo consumo activo

Para ahorrar energía, la central de control desconecta la alimentación de los accesorios (bornes 50-51) después de 10s que el motor está parado, por lo que todos los accesorios se desactivan, el modo de bajo consumo se indica con un punto en la pantalla.

Para habilitar el ajuste de los accesorios (por ejemplo, la alineación de las fotocélulas) se deberá configurar *Acc.RL iNRcc*=0, realizar el ajuste y luego configurar *Acc.RL iNRcc*=1

Si se utilizan accesorios que requieren una alimentación ininterrumpida (por ejemplo, receptores de radio), configurar *Acc.RL iNRcc*=0



DIAGNOSTICA

Código diagnóstico	Descripción	Notas
<i>StRE</i>	Activación entrada start externo START E	
<i>StRI</i>	Activación entrada start interno START I	
<i>oPEN</i>	Activación entrada OPEN	
<i>cLS</i>	Activación entrada CLOSE	
<i>PEd</i>	Activación entrada peatonal PED	
<i>tIME</i>	Activación entrada TIMER	
<i>StoP</i>	Activación entrada STOP	
<i>Phot</i>	Activación entrada fotocélula PHOT o si está configurada como fotocélula comprobada Activación de la entrada FAULT asociada	
<i>PhotP</i>	Activación entrada fotocélula en fase de apertura PHOT OP o si está configurada como fotocélula comprobada activa solo en fase de apertura Activación de la entrada FAULT asociada	
<i>PhotCL</i>	Activación entrada fotocélula en fase de cierre PHOT CL o si está configurada como fotocélula comprobada activa solo en fase de cierre Activación de la entrada FAULT asociada	
<i>bAR</i>	Activación entrada canto BAR o si está configurada como canto sensible comprobado Activación de la entrada FAULT asociada	
<i>bARo</i>	Activación entrada canto BAR con inversión ACTIVA SOLO EN FASE DE APERTURA o si está configurada como canto sensible comprobado activo solo en fase de apertura, Activación de la entrada FAULT asociada	
<i>bARc</i>	Activación entrada canto BAR con inversión ACTIVA SOLO EN FASE DE CIERRE o si está configurada como canto sensible comprobado activo solo en fase de cierre, Activación de la entrada FAULT asociada	
<i>SEt</i>	La tarjeta está esperando realizar una maniobra completa de apertura-cierre, sin interrupciones por stop intermedios para adquirir el par necesario para el movimiento. ¡ATENCIÓN! No está activada la detección del obstáculo	
<i>Er01</i>	Prueba fotocélulas fallida	Comprobar conexión fotocélulas y/o configuraciones lógicas
<i>Er02</i>	Prueba canto fallida	Comprobar conexión cantos y/o configuraciones lógicas
<i>Er03</i>	Prueba fotocélulas apertura fallida	comprobar conexión fotocélulas y/o configuración parámetros/lógicas
<i>Er04</i>	Prueba fotocélulas cierre fallida	comprobar conexión fotocélulas y/o configuración parámetros/lógicas
<i>Er06</i>	Prueba canto 8k2 fallida	Comprobar conexión cantos y/o configuraciones parámetros/lógicas



Código diagnóstico	Descripción	Notas
E _r 07	Prueba canto apertura fallida	Comprobar conexión cantos y/o configuraciones parámetros/lógicas
E _r 08	Prueba canto cierre fallida	Comprobar conexión cantos y/o configuraciones parámetros/lógicas
E _r 09	Prueba fallida de cortocircuito entre 2 entradas de seguridad adyacentes.	Comprobar la conexión de las entradas de seguridad
E _r 1H*	Error prueba hardware tarjeta	- Comprobar conexiones al motor - Problemas hardware en la tarjeta (contactar con la asistencia técnica)
E _r 2H*	Error encoder	- Cables de alimentación del motor o de la señal encoder invertidos/desconectados o programación incorrecta (véase la Fig. E) - El movimiento del accionador es demasiado lento o está detenido respecto al funcionamiento programado.
E _r 3H*	Inversión por obstáculo - Amperio-stop	Comprobar eventuales obstáculos a lo largo del recorrido
E _r 4H*	Térmica	Esperar que la automatización se enfríe
E _r 5H*	Error comunicación con dispositivos remotos	Comprobar la conexión con los dispositivos accesorios y/o tarjetas de expansión conectados vía serial.
E _r 72	Error de consistencia de los parámetros de central (Lógicas y Parámetros)	Pulsando OK se confirman las configuraciones detectadas. La tarjeta continuará funcionando con las configuraciones detectadas. ⚠ Hay que comprobar las configuraciones de la tarjeta (Parámetros y Lógicas).
E _r 73	Error en los parámetros de D-track	Pulsando OK la tarjeta reanudará su funcionamiento con D-track predeterminado. ⚠ Hay que efectuar un autosest
E _r 83	Error memoria EEPROM	Compruebe la inserción correcta de la tarjeta de memoria y pruebe a apagar y volver a encender la tarjeta. Si el problema persiste, póngase en contacto con la asistencia técnica.
E _r 8H* - E _r 9H*	Error interno de control supervisión sistema.	Probar apagar y volver a encender la tarjeta. Si el problema persiste, contactar con la asistencia técnica.
E _r 93	Error al leer la tarjeta de memoria extraíble	Compruebe que la tarjeta haya sido insertada correctamente.
E _r F2	Sobrecarga del alimentador	
E _r F3	Error en la configuración de las lógicas (entradas SAFE, tipo de motor)	Controlar que la configuración de las lógicas SAFE o de tipo de motor sea correcta
E _r F4	Sobrecarga en salida de alimentación auxiliares	-Comprobar la conexión de la alimentación de los auxiliares. -Comprobar la absorción total de los auxiliares
E _r F9	Sobrecarga salida cerradura eléctrica	- Comprobar conexiones cerradura - Cerradura no adecuada
E _r 5L	Error durante la regulación de los finales de carrera Solo para E5 BT A18 / E5 BT A12	Cables de alimentación del motor o de la señal encoder invertidos/desconectados o programación incorrecta. (véase la Fig. E)

*H= 0, 1, .., 9, A, B, C, D, E, F

1) GENERALIDADES

El panel de control **THALIA BT A80/BT A160** es suministrado por el fabricante con ajustes estándar. Cualquier cambio debe configurarse mediante el programador de pantalla incorporado.

Las características principales son:

- Control de 1 ó 2 motores 24V BT
- Nota: Se deben utilizar 2 motores del mismo tipo.
- Regulación electrónica del par con detección de obstáculos
- Entradas control final de carrera en base al motor seleccionado
- Entradas separadas para los dispositivos de seguridad
- Receptor radio incorporado rolling-code.

La tarjeta cuenta con tablero de bornes desmontable para facilitar aún más su mantenimiento o sustitución. Es entregada con una serie de puentes precableados para facilitar su instalación en obra.

Los puentes corresponden a los bornes: 70-71, 70-72, 70-73. Si los bornes antes indicados son utilizados, quitar sus respectivos puentes.

2) COMPROBACIÓN

El cuadro **THALIA BT A80/ BT A160** realiza el control (comprobación) de los relés de marcha y de los dispositivos de seguridad (fotocélulas), antes de realizar cada ciclo de apertura y cierre.

En caso de defectos de funcionamiento, comprobar que los dispositivos conectados funcionen correctamente y controlar los cableados.

3) DISPOSICIÓN DE TUBOS Fig. A

4) CONEXIONES TABLERO DE BORNES Fig. B

ADVERTENCIAS - En las operaciones de cableado e instalación seguir las normas vigentes y los principios de buena técnica.

Los conductores alimentados con tensiones diferentes deben estar físicamente separados, o bien deben estar debidamente aislados con aislamiento suplementario de al menos 1 mm.

Los conductores deben estar unidos por una fijación suplementaria cerca de los bornes, por ejemplo mediante abrazaderas.

Todos los cables de conexión deben ser mantenidos adecuadamente alejados del disipador.

¡ATENCIÓN! Para la conexión a la red, utilizar cable multipolar de sección mínima de 2x1,5 mm² y del tipo previsto por las normas vigentes.

Para la conexión de los motores, utilizar cable de sección mínima de 1,5 mm² y del tipo previsto por las normas vigentes. El cable debe ser al menos igual a H05RN-F.

5) DATOS TÉCNICOS

	THALIA BT A80	THALIA BT A160	THALIA BT A160 120V
Alimentación	220-230V	50/60 Hz	110-120V 50/60 Hz
Consumo en espera	0,48W		
Potencia	200W	400W	
Frecuencia radio	433.92 MHz		
IP	45 - DUO 55 - FLAT	45 - DUO	
Temperatura de funcionamiento	-20 / +60°C	- 20 / +55°C	
Protección térmica	Software		
Alimentación accesorios	24V --- (≤ 0.5A)		
AUX 1	Contacto alimentado 24V --- N.O. (≤ 1A)		
AUX 2	Contacto N.O. (24V ≈ / ≤ 1A)		
Nº máx. radiomandos memorizables	128		
	2048 (sólo con kit expansión)		

Versiones de transmisores que se pueden utilizar:
Todos los transmisores ROLLING CODE compatibles con



	Borne	Definición	Descripción
Alimentación	L	FASE	Alimentación monofásica 220-230V 50/60 Hz
	N	NEUTRO	
Motor	10	MOT1 +	Conexión motor 1. Desfasaje retardado en fase de cierre. Controlar las conexiones de Fig. E
	11	MOT1 -	
	14	MOT2 +	Conexión motor 2. Desfasaje retardado en fase de apertura. Controlar las conexiones de Fig. E
	15	MOT2 -	
Aux	20	AUX 1 - CONTACTO ALIMENTADO 24V --- (≤ 1A)	Salida configurable AUX 1 - Default PARPADEANTE. 2°CANAL RADIO/ INDICADOR CANCELA ABIERTA SCA/ Mando LUZ CORTESÍA/ Mando LUZ ZONA/ LUZ ESCALERAS/ ALARMA CANCELA ABIERTA/ INDICADOR PARPADEANTE/ CERRADURA ELÉCTRICA DE RESORTE/ CERRADURA ELÉCTRICA CON IMANES/MANTENIMIENTO/PARPADEANTE Y MANTENIMIENTO. Consultar la tabla "Configuración de las salidas AUX".
	21		Salida configurable AUX 2 - Default Salida 2°CANAL RADIO. 2°CANAL RADIO/ INDICADOR CANCELA ABIERTA SCA/ Mando LUZ CORTESÍA/ Mando LUZ ZONA/ LUZ ESCALERAS/ ALARMA CANCELA ABIERTA/ INDICADOR PARPADEANTE/ CERRADURA ELÉCTRICA DE RESORTE/ CERRADURA ELÉCTRICA CON IMANES. Consultar la tabla "Configuración de las salidas AUX".
	26	AUX 2 - CONTACTO LIBRE (N.O.) (24V ≈ / ≤ 1A)	Lógica de tipo de cerradura = 0 - Salida de electrocerradura de golpe de 12V --- (máx. 30 W). Salida activa con un impulso por cada apertura.
	27		Lógica de tipo de cerradura = 1 - Salida de electrocerradura de imán de 12V --- (máx. 15 W). Salida activa con puerta cerrada.
	28	LOCK 12/24V ---	Lógica de tipo de cerradura = 2 - Salida de electrocerradura de golpe de 24V --- (máx. 30 W). Salida activa con un impulso por cada apertura.
	29		Lógica de tipo de cerradura = 3 - Salida de electrocerradura de imán de 24V --- (máx. 15 W). Salida activa con puerta cerrada.
			Lógica de tipo de cerradura = 4 - Cerradura de tracción: activa durante toda la maniobra. Máx.: 1 A durante 1 s, 0,2 A durante el resto de la maniobra.
Final de carrera para ELI 250 BT VIRGO SMART BT A ELI BT A35 V + FCE ELI BT A40 + FCE 5 hilos	41	+ REF SWE	Común final de carrera
	42	SWC 1	Final de carrera de cierre del motor 1 SWC1 (N.C.).
	43	SWO 1	Final de carrera de apertura del motor 1 SWO1 (N.C.).
	44	SWC 2	Final de carrera de cierre del motor 2 SWC2 (N.C.).
	45	SWO 2	Final de carrera de apertura del motor 2 SWO2 (N.C.).
Final de carrera para PHOBOS N BT IGEA BT SUB BT PHOBOS BT A KUSTOS BT A VIRGO SMART BT A 3 hilos	42	SW 1	Control final de carrera motor 1. Para los accionadores con gestión de los finales de carrera de un cable.
	43	SW 2	Control final de carrera motor 2. Para los accionadores con gestión de los finales de carrera de un cable.
Final de carrera para GIUNO ULTRA BT A20 GIUNO ULTRA BT A50 E5 BT A18 E5 BT A12	40	- REF SWE	Común final de carrera
	42	SW 1	Control final de carrera motor 1.
	43	SW 2	Control final de carrera motor 2.

MANUAL DE INSTALACIÓN

	Borne	Definición	Descripción
Final de carrera para ELI BT A35 ELI BT A40	40	- REF SWE	Alimentación Encoder, cable Blanco
	41	+ REF SWE	Alimentación Encoder, cable Marrón
	42	ENC M1	Señal Encoder Motor 1, cable Verde
	43	ENC M2	Señal Encoder Motor 2, cable Verde
Alimentación accesorios	50	24V-	Salida alimentación accesorios.
	51	24V+	
	52	24 Vsafe+	Salida alimentación para dispositivos de seguridad comprados (transmisor fotocélulas y transmisor canto sensible). Salida activa sólo durante el ciclo de maniobra.
Mandos	60	COM IC	Común entradas IC 1 y IC 2
	61	IC 1	Entrada de mando configurable 1 (N.O.) - Default START E. START E / START I / OPEN / CLOSE / PED / TIMER / TIMER PED. Consultar la tabla "Configuración de las entradas de mando".
	62	IC 2	Entrada de mando configurable 2 (N.O.) - Default PED. START E / START I / OPEN / CLOSE / PED / TIMER / TIMER PED. Consultar la tabla "Configuración de las entradas de mando".
Dispositivos de seguridad	70	COM	Común entradas STOP, SAFE 1 y SAFE 2
	71	STOP	El mando interrumpe la maniobra. (N.C.) Si no se utiliza, dejar el puente conectado.
	72	SAFE 1	Entrada de seguridad configurable 1 (N.C.) - Default PHOT. PHOT / PHOT TEST / PHOT OP / PHOT OP TEST / PHOT CL / PHOT CL TEST / BAR / BAR TEST / BAR 8K2 / BAR OP / BAR OP TEST / BAR 8K2 OP / BAR CL / BAR CL TEST / BAR 8K2 CL. Consultar la tabla "Configuración de las entradas de seguridad".
	73	SAFE 2	Entrada de seguridad configurable 2 (N.C.) - Default PHOT. PHOT / PHOT TEST / PHOT OP / PHOT OP TEST / PHOT CL / PHOT CL TEST / BAR / BAR TEST / BAR 8K2 / BAR OP / BAR OP TEST / BAR 8K2 OP / BAR CL / BAR CL TEST / BAR 8K2 CL. Consultar la tabla "Configuración de las entradas de seguridad".
Antena	Y	ANTENA	Entrada antena.
	#	SHIELD	Usar una antena sintonizada en 433 MHz. Para la conexión Antena-Receptor, usar cable coaxial RG58. La presencia de cuerpos metálicos junto a la antena, puede perturbar la recepción radio. En caso de alcance escaso del transmisor, hay que situar la antena en un punto más adecuado.

Configuración de las salidas AUX

Lógica Aux = 0 - Salida CANAL RADIO MONOESTABLE. El contacto permanece cerrado durante 1 s al activarse el canal de radio.
Lógica Aux= 1 - Salida INDICADOR CANCELA ABIERTA SCA. El contacto permanece cerrado durante la fase de apertura y con la hoja abierta, intermitente durante la fase de cierre, abierto con hoja cerrada.
Lógica Aux= 2 - Salida mando LUZ DE CORTESÍA. El contacto permanece cerrado durante el tiempo establecido en $t_{L\ UZ}$
Lógica Aux= 3 - Salida mando LUZ DE ZONA. El contacto permanece cerrado durante todo la maniobra.
Lógica Aux= 4 - Salida LUZ ESCALERAS. El contacto queda cerrado durante 1 segundo al comienzo de la maniobra.
Lógica Aux= 5 - Salida ALARMA CANCELA ABIERTA. El contacto queda cerrado si la hoja queda abierta durante un tiempo doble respecto al TCA configurado.
Lógica Aux= 6 - Salida para INDICADOR PARPADEANTE. El contacto queda cerrado durante el desplazamiento de las hojas.
Lógica Aux= 7 - No utilizado
Lógica Aux= 8 - No utilizado
Lógica Aux= 9 - Salida MANTENIMIENTO. El contacto permanece cerrado cuando se alcanza el valor configurado en el parámetro Mantenimiento, para señalar la solicitud de mantenimiento.
Lógica Aux= 10 - Salida PARPADEANTE Y MANTENIMIENTO. El contacto queda cerrado durante el desplazamiento de las hojas. Si se alcanza el valor configurado en el parámetro Mantenimiento, al final de la maniobra, con hoja cerrada, el contacto por 4 veces se cierra durante 10 s y se abre durante 5 s para señalar la solicitud de mantenimiento.
Lógica Aux= 11 - No utilizado
Lógica Aux= 12 - No utilizado
Lógica Aux = 13 - Salida ESTADO PUERTA CERRADA. El contacto permanece cerrado cuando la puerta está cerrada.
Lógica AUX = 14 - Salida CANAL DE RADIO BIESTABLE El contacto cambia de estado (abierto-cerrado) al activarse el canal de radio.
Lógica AUX = 15 - Salida CANAL DE RADIO TEMPORIZADA. El contacto permanece cerrado durante un tiempo programable cuando se activa el canal de radio ($t_{SRL\ idR\ ch}$). Si, durante este tiempo, se vuelve a pulsar el botón, el recuento de tiempo se reanuda.
Lógica Aux = 16 - Salida ESTADO PUERTA ABIERTA. El contacto permanece cerrado cuando la puerta está abierta.

Configuración de las entradas de mando

Lógica IC= 0 - Entrada configurada como Start E. Funcionamiento según la Lógica $\overline{P_{OW}PR50} R PR50$. Start externo para la gestión semáforo.
Lógica IC= 1 - Entrada configurada como Start I. Funcionamiento según la Lógica $\overline{P_{OW}PR50} R PR50$. Start interno para la gestión semáforo.
Lógica IC= 2 - Entrada configurada como Open. El mando realiza una apertura. Si la entrada permanece cerrada, las hojas permanecen abiertas hasta la apertura del contacto. Con contacto abierto la automatización se cierra después del tiempo de tca, si estuviera activado.
Lógica IC= 3 - Entrada configurada como Close. El mando realiza una fase de cierre.
Lógica IC= 4 - Entrada configurada como Ped. El mando realiza una fase de apertura peatonal, parcial. Funcionamiento según la Lógica $\overline{P_{OW}PR50} R PR50$
Lógica IC= 5 - Entrada configurada como Timer. Funcionamiento análogo al open pero el cierre es garantizado incluso tras la ausencia de red.
Lógica IC= 6 - Entrada configurada como Timer Ped. El mando realiza una fase de apertura peatonal, parcial. Si la entrada permanece cerrada, la hoja permanece abierta hasta la apertura del contacto. Si la entrada permanece cerrada y se activa un mando de Start E, Start I u Open, se realiza una maniobra completa para luego restaurarse en fase de apertura peatonal. El cierre es garantizado incluso tras la ausencia de red.

Configuración de las entradas de seguridad

Lógica SAFE= 0 - Entrada configurada como Phot, fotocélula no comprobadas (*) (Fig.G, Ref. 1). Permite conectar dispositivos no equipados con contacto complementario de comprobación. En caso de oscurecimiento, las fotocélulas se activan tanto en fase de apertura como de cierre. Un oscurecimiento de la fotocélula en fase de cierre, invierte el movimiento sólo tras la desactivación de la fotocélula. Si no se utiliza, dejar el puente conectado.
Lógica SAFE= 1 - Entrada configurada como Phot test, fotocélula comprobada (Fig.G, Ref. 2). Activa la comprobación de las fotocélulas al comienzo de la maniobra. En caso de oscurecimiento, las fotocélulas se activan tanto en fase de apertura como de cierre. Un oscurecimiento de la fotocélula en fase de cierre, invierte el movimiento sólo tras la desactivación de la fotocélula.
Lógica SAFE= 2 - Entrada configurada como Phot op, fotocélula activa sólo en fase de apertura no comprobadas (*) (Fig.G, Ref. 1). Permite conectar dispositivos no equipados con contacto complementario de comprobación. En caso de oscurecimiento, excluye el funcionamiento de la fotocélula en fase de cierre. En fase de apertura bloquea el movimiento mientras la fotocélula está oscurecida. Si no se utiliza, dejar el puente conectado.
Lógica SAFE= 3 - Entrada configurada como Phot op test, fotocélula comprobada sólo en fase de apertura (Fig.G, Ref. 2). Activa la comprobación de las fotocélulas al comienzo de la maniobra. En caso de oscurecimiento, excluye el funcionamiento de la fotocélula en fase de cierre. En fase de apertura bloquea el movimiento mientras la fotocélula está oscurecida.

<p>Lógica SAFE= 4 - Entrada configurada como Phot cl, fotocélula activa sólo en fase de cierre no comprobadas (*) (Fig.G, Ref. 1) Permite conectar dispositivos no equipados con contacto complementario de comprobación. En caso de oscurecimiento, excluye el funcionamiento de la fotocélula en fase de apertura. Durante la fase de cierre, invierte inmediatamente. Si no se utiliza, dejar el puente conectado.</p>
<p>Lógica SAFE= 5 - Entrada configurada como Phot cl test, fotocélula comprobada sólo en fase de cierre (Fig.G, Ref. 2). Activa la comprobación de las fotocélulas al comienzo de la maniobra. En caso de oscurecimiento, excluye el funcionamiento de la fotocélula en fase de apertura. Durante la fase de cierre, invierte inmediatamente.</p>
<p>Lógica SAFE= 6 - Entrada configurada como Bar, canto sensible no comprobadas (*) (Fig.G, Ref. 3). Permite conectar dispositivos no equipados con contacto complementario de comprobación. El mando invierte el movimiento durante 2 seg. Si no se utiliza, dejar el puente conectado.</p>
<p>Lógica SAFE= 7 - Entrada configurada como Bar, canto sensible comprobado (Fig.G, Ref. 4). Activa la comprobación de los cantos sensibles al comienzo de la maniobra. El mando invierte el movimiento durante 2 seg.</p>
<p>Lógica SAFE= 8 - Entrada configurada como Bar 8k2 (Fig.G, Ref. 5). Entrada para canto resistivo 8K2. El mando invierte el movimiento durante 2 seg.</p>
<p>Lógica SAFE=9 Entrada configurada como Bar op, canto sensible con inversión activa solo en fase de apertura, si es activada durante la fase de cierre provoca la parada de la automatización (STOP) (Fig.G, ref. 3). Permite conectar dispositivos no equipados con contacto complementario de comprobación. La activación en fase de apertura provoca la inversión del movimiento durante 2 seg., la activación durante la fase de cierre provoca la parada.</p>
<p>Lógica SAFE=10 Entrada configurada como Bar op test, canto sensible comprobado con inversión activa solo en fase de apertura, si es activada durante la fase de cierre provoca la parada de la automatización (STOP) (Fig.G, ref. 4). Activa la comprobación de los cantos sensibles al comienzo de la maniobra. La activación en fase de apertura provoca la inversión del movimiento durante 2 seg., la activación durante la fase de cierre provoca la parada.</p>
<p>Lógica SAFE=11 Entrada configurada como Bar 8k2 op, canto 8k2 con inversión activa solo en fase de apertura, si es activada durante la fase de cierre provoca la parada de la automatización (STOP) (Fig.G, ref. 5). La activación en fase de apertura provoca la inversión del movimiento durante 2 seg., la activación durante la fase de cierre provoca la parada.</p>
<p>Lógica SAFE=12 Entrada configurada como Bar cl, canto sensible con inversión activa solo en fase de cierre, si es activada durante la fase de apertura provoca la parada de la automatización (STOP) (Fig.G, ref. 3). Permite conectar dispositivos no equipados con contacto complementario de comprobación. La activación en fase de cierre provoca la inversión del movimiento durante 2 seg., la activación durante la fase de apertura provoca la parada. Si no se utiliza, dejar el puente conectado.</p>
<p>Lógica SAFE=13 Entrada configurada como Bar cl test, canto sensible comprobado con inversión activa solo en fase de cierre, si es activada durante la fase de apertura provoca la parada de la automatización (STOP) (Fig.G, ref. 4). Activa la comprobación de los cantos sensibles al comienzo de la maniobra. La activación en fase de cierre provoca la inversión del movimiento durante 2 seg., la activación durante la fase de apertura provoca la parada.</p>
<p>Lógica SAFE=14 Entrada configurada como Bar 8k2 cl, canto 8k2 con inversión activa solo en fase de cierre, si es activada durante la fase de apertura provoca la parada de la automatización (STOP) (Fig.G, ref. 5). La activación en fase de cierre provoca la inversión del movimiento durante 2 seg., la activación durante la fase de apertura provoca la parada.</p>

(*) Si se instalan dispositivos de tipo "D" (tal como los define la EN12453), conectados en modo no comprobado, establecer un mantenimiento obligatorio con frecuencia al menos semanal.

Configuración de los mandos canal radio
<p>Lógica CH= 0 - Comando configurado como Start E. Funcionamiento según la Lógica $\text{f} \text{a} \text{u} \text{P} \text{R} \text{S} \text{o} \text{ R} \text{P} \text{R} \text{S} \text{o}$. Start externo para la gestión semáforo</p>
<p>Lógica CH= 1 - Comando configurado como Start I. Funcionamiento según la Lógica $\text{f} \text{a} \text{u} \text{P} \text{R} \text{S} \text{o} \text{ R} \text{P} \text{R} \text{S} \text{o}$. Start interno para la gestión semáforo.</p>
<p>Lógica CH= 2 - Comando configurado como Open. El mando realiza una apertura.</p>
<p>Lógica CH= 3 - Comando configurado como Close. El mando realiza una fase de cierre.</p>
<p>Lógica CH= 4 - Comando configurado como Ped. El mando realiza una fase de apertura peatonal, parcial. Funcionamiento según la Lógica $\text{f} \text{a} \text{u} \text{P} \text{R} \text{S} \text{o} \text{ R} \text{P} \text{R} \text{S} \text{o}$</p>
<p>Lógica CH= 5 - Mando configurado como STOP. El mando realiza un Stop</p>
<p>Lógica CH= 6 - Mando configurado como AUX1. (**) El mando activa la salida AUX1</p>
<p>Lógica CH= 7 - No utilizado</p>
<p>Lógica CH= 8 - Mando de radio configurado como AUX11 (**). El mando activa la salida AUX11 (solo con tarjeta de expansión)</p>
<p>Lógica CH= 9 - Mando configurado como AUX2. (**) El mando activa la salida AUX2</p>
<p>Lógica CH= 10 - No utilizado</p>
<p>Lógica CH= 11 - No utilizado</p>
<p>Lógica CH= 12 - Mando configurado como LUZ DE CORTESÍA El mando activa la luz con lógica biestable. Al menos una salida auxiliar debe estar configurada como luz de cortesía.</p>

() Activa solo si la salida está configurada como Canal Radio Monoestable, Luz Cortesía, Luz Zona, Luz escaleras, canal Radio Biestable o canal Radio temporizado.**

6) CONEXIÓN MOTORES Fig. E

7) DISPOSITIVOS DE SEGURIDAD

7.1) DISPOSITIVOS COMPROBADOS Fig.G

7.2) CONEXIÓN DE 1 PAR DE FOTOCÉLULAS NO CONTROLADAS Fig. C

7.3) CONEXIÓN DE 1 PAR DE FOTOCÉLULAS CONTROLADAS Fig. D

8) MEMORIZACIÓN DE LOS TRANSMISORES Fig. I

9) ELIMINACIÓN DE LOS TRANSMISORES Fig. L

10) ACCESO A LOS MENÚS: FIG. 1

10.1) MENÚ PARÁMETROS (PR-RP) (TABLA "A" PARÁMETROS)

10.2) MENÚ LÓGICAS (L o U, cRS) (TABLA "B" LÓGICAS)

10.3) MENÚ RADIO (r Rd o) (TABLA "C" RADIO)

10.4) MENÚ DE VALORES PREDETERMINADOS (dEFRIU t)

Lleva nuevamente la central a los valores PREDETERMINADOS. Después de la restauración, es necesario efectuar un nuevo AUTOSSET.

10.5) MENÚ IDIOMA (id oPR)

Permite configurar el idioma del programador con pantalla.

10.6) MENÚ AUTOSSET (RU t o S E t)

Dar inicio a una operación de configuración automática pasando al menú específico. Inmediatamente después de pulsar la tecla OK, se visualiza el mensaje ".....", la central acciona una maniobra de apertura seguida por una maniobra de cierre, durante la cuales se configura automáticamente el valor mínimo de par necesario para el movimiento de la hoja.

El número de maniobras necesarias para el autoset puede variar de 1 a 3. Durante esta fase es importante evitar el oscurecimiento de las fotocélulas, así como el uso de los mandos START, STOP y de la pantalla.

Al final de esta operación, la central de mando habrá configurado automática los

valores de par ideales. Comprobarlos y si fuera necesario modificarlos como se describe en programación.



¡ATENCIÓN! Controlar que el valor de la fuerza de impacto medido en los puntos previstos sea inferior al indicado en la Norma EN12453. Las fuerzas de impacto se reducen al utilizar cantos deformables.



¡Atención! Durante la fase de configuración automática, la función de detección de obstáculos no está activada, por lo que el instalador debe controlar el movimiento de la automatización e impedir que personas y cosas se acerquen o permanezcan en el radio de acción de la misma.

CERRADURA ELÉCTRICA



ATENCIÓN: En el caso de hojas con una longitud superior a 3 m, es indispensable instalar una cerradura eléctrica.

10.7) SECUENCIA CONTROL INSTALACIÓN

1. Realizar la maniobra de AUTOSSET (*)
2. Comprobar las fuerzas de impacto: si respetan los límites (**) ir al punto 10 de lo contrario
3. Si fuera necesario adecuar los parámetros de velocidad y sensibilidad (fuerza): véase tabla parámetros.
4. Volver a comprobar las fuerzas de impacto: si respetan los límites (**) ir al punto 10 de lo contrario
5. Aplicar un canto pasivo
6. Volver a comprobar las fuerzas de impacto: si respetan los límites (**) ir al punto 10 de lo contrario
7. Aplicar dispositivos de protección sensibles a la presión o electrosensibles (por ejemplo canto activo) (**)
8. Volver a comprobar las fuerzas de impacto: si respetan los límites (**) ir al punto 10 de lo contrario
9. Permitir el movimiento del accionamiento sólo en modo "Hombre presente"
10. Asegurarse de que todos los dispositivos de detección de presencia en el área de maniobra funcionen correctamente

(*) Antes de realizar el autoset asegurarse de haber realizado correctamente todas las operaciones de montaje y puesta en seguridad tal como lo indican las advertencias para la instalación del manual de la motorización.

(**) En base al análisis de los riesgos podría ser necesario, de todos modos, recurrir

a la aplicación de dispositivos de protección sensibles

10.8) MENÚ DE REGULACIÓN DEL FINAL DE CARRERA (rEE, Fc)

Permite regular los finales de carrera de los motores equipados con encoder, además para los motores equipados con cables de final de carrera independientes, permite colocar correctamente la hoja para la posterior regulación del final de carrera. Para los motores no especificados, el menú no está activo y en la pantalla se visualiza el mensaje "no disponible"

NOTA: estas maniobras son realizadas en modo hombre presente, a velocidad reducida y sin la intervención de los dispositivos de seguridad.

10.8.1) GIUNO ULTRA BT A20, GIUNO ULTRA BT A50

Presionando los botones "+/-" de la pantalla, situar la puerta en la posición deseada. Para regular los finales de carrera consultar las configuraciones sobre la regulación de los finales de carrera que se indican en el manual del motor GIUNO ULTRA.

10.8.2) E5 BT A12, E5 BT A18

Presionando los botones "+/-" de la pantalla, situar la puerta en la posición indicada en la pantalla (Apertura o cierre). Una vez alcanzada la posición deseada, confirmarla presionando el botón OK. En los motores E5 se puede situar la hoja cerca de los finales de carrera de modo manual empujando la cancela, luego mover la cancela con los botones "+/-" hasta presionarla contra el tope mecánico. Confirmar la posición con OK o mediante el radiocontrol (memorizado anteriormente).

10.9) MENÚ ESTADÍSTICAS

Permite visualizar la versión de la tarjeta, el número de maniobras totales (en centenas), el número de radiomandos memorizados y los últimos 30 errores (las

primeras 2 cifras indican la posición, las últimas 2 el código de error). El error 01 es el más reciente. El error que parpadea indica el primer error tras el último mantenimiento.

10.10) MENÚ CONTRASEÑA

Permite configurar una contraseña para programar la tarjeta vía red U-link". Con la lógica "NIVEL PROTECCIÓN" configurada a 1,2,3,4 se requiere para acceder a los menús de programación. Tras 10 intentos consecutivos de acceso fallidos se deberán esperar 3 minutos para un nuevo intento. Durante este periodo en cada intento de acceso la pantalla visualiza "BLOC". La contraseña predeterminada es 1234.

11) PRESIÓN FINAL DE CARRERA DE CIERRE Fig. F Ref. A-B DIRECCIÓN APERTURA Fig. E

12) MÓDULOS OPCIONALES U-LINK

Consultar las instrucciones de los módulos U-link
El uso de algunos módulos implica una reducción del alcance de la radio. Adecuar la instalación con una antena adecuada sintonizada a 433 MHz

¡ATENCIÓN! Una configuración incorrecta, puede ocasionar daños a personas, animales o cosas.

¡ATENCIÓN! Controlar que el valor de la fuerza de impacto medido en los puntos previstos sea inferior a lo indicado en la Norma EN12453. Las fuerzas de impacto pueden ser reducidas utilizando cantos deformables.

Para obtener un mejor resultado, se recomienda realizar el autosest con los motores en reposo (es decir no sobrecalentados por un número considerable de maniobras consecutivas).

TABLA "A" - MENÚ PARÁMETROS - (PAR-RF)

Parámetro	Motores	Mín.	Máx.	Default	Personales	Definición	Descripción
rEt APeEt		0	10	3		Tiempo retardo apertura motor 2 [s]	Tiempo retardo en la fase de apertura del motor 2 respecto al motor 1.
rEt c iErE		0	25	6		Tiempo de retardo cierre motor 1 [s]	Tiempo retardo en la fase de cierre del motor 1 respecto al motor 2. NOTA: si se configura el tiempo al máximo, el motor 1 espera a que se cierre completamente el motor 2 antes de arrancar.
tCR		0	120	10		Tiempo cierre automático [s]	Tiempo de espera antes del cierre automático.
PEdtCR		0	120	0		Tiempo de cierre automático de maniobra peatonal [s]	Tiempo de espera antes del cierre automático tras una maniobra peatonal, SOLO si es distinto de 0. Si el parámetro está ajustado a 0, el tiempo de espera después de una maniobra peatonal es el mismo que el de la maniobra no peatonal.
tcontrol SEN		1	180	40		Tiempo de evacuación zona semáforos [s]	Tiempo de evacuación de la zona afectada por el tráfico regulado por el semáforo.
tLUZ		30	300	90		Tiempo de encendido de la luz de cortesía [s]	Duración de encendido de la luz de cortesía.
tSRL idR		1	240	10		Tiempo de activación de la salida temporizada [s]	Duración de la activación de la salida del canal de radio temporizada en segundos
ESP,RLAPEEt	SUB BT	10	100	10		Espacio de deceleración en fase de apertura [%]	Espacio de deceleración en fase de apertura del/los motor/es, expresado en porcentaje de la carrera total. ATENCIÓN: Tras una modificación del parámetro se deberá realizar una maniobra completa sin interrupciones. ATENCIÓN: cuando se visualiza "SET" en la pantalla significa que no está activa la detección del obstáculo. ATENCIÓN: con accionadores con topes integrados la deceleración debe estar siempre activa a un valor superior a 5%. ATENCIÓN: en el GIUNO, el espacio de deceleración se configura con los sensores de correderas ATENCIÓN: para el tipo de motor ELI BT A35, la ralentización no se puede excluir; valores inferiores al 10% serán considerados al 10%.
	E5 BT A18	10	100				
	PHOBOS VELOCE BT B35	10	100				
	E5 BT A12	20	100				
	Todos los demás	0	100				
ESP,RLc iErE	SUB BT	10	100	10		Espacio de deceleración en fase de cierre [%]	Espacio de deceleración en fase de cierre del/los motor/es, expresado en porcentaje de la carrera total. ATENCIÓN: Tras una modificación del parámetro se deberá realizar una maniobra completa sin interrupciones. ATENCIÓN: cuando se visualiza "SET" en la pantalla significa que no está activa la detección del obstáculo. ATENCIÓN: con accionadores con topes integrados la deceleración debe estar siempre activa a un valor superior a 5%. ATENCIÓN: en el GIUNO, el espacio de deceleración se configura con los sensores de correderas ATENCIÓN: para el tipo de motor ELI BT A35, la ralentización no se puede excluir; valores inferiores al 10% serán considerados al 10%.
	E5 BT A18	10	100				
	PHOBOS VELOCE BT B35	10	100				
	E5 BT A12	20	100				
	Todos los demás	0	100				
ESP,dEcELAr	PHOBOS VELOCE BT B35	15	100	15		Espacio de deceleración [%]	Espacio de deceleración (paso de la velocidad de funcionamiento a la velocidad de deceleración) tanto en fase de apertura como en fase de cierre del/los motor/es, expresado en porcentaje de la carrera total. ATENCIÓN: Tras una modificación del parámetro se deberá realizar una maniobra completa sin interrupciones. ATENCIÓN: cuando se visualiza "SET" en la pantalla significa que no está activa la detección del obstáculo.
	ELI BT A35 V	15	100				
	ELI BT A35 V + FCE	15	100				
	Todos los demás	0	100				
APeEtPRc		10	100	100		Apertura parcial M1 [%]	Espacio de apertura parcial en porcentaje respecto a la apertura total, tras activación mando peatonal PED.

MANUAL DE INSTALACIÓN

D814283 OAR00_11

Parámetro	Motores	Mín.	Máx.	Default	Personales	Definición	Descripción
FUERZA APERT		1	100	50		Fuerza hoja/s en fase de apertura [%]	Fuerza ejercida por la/s hoja/s en fase de apertura. Representa el porcentaje de fuerza suministrada, además de la memorizada durante el autosest (y posteriormente actualizada), antes de generar una alarma por obstáculo. El parámetro es configurado automáticamente por el autosest. ⚠ ATENCIÓN: Infiuye directamente en la fuerza de impacto: comprobar que con el valor configurado se respeten las normas de seguridad vigentes (*). Si fuera necesario instalar dispositivos de seguridad antiplastamiento (**).
FUERZA CIERRE		1	100	50		Fuerza hoja/s en fase de cierre [%]	Fuerza ejercida por la/s hoja/s en fase de cierre. Representa el porcentaje de fuerza suministrada, además de la memorizada durante el autosest (y posteriormente actualizada), antes de generar una alarma por obstáculo. El parámetro es configurado automáticamente por el autosest. ⚠ ATENCIÓN: Infiuye directamente en la fuerza de impacto: comprobar que con el valor configurado se respeten las normas de seguridad vigentes (*). Si fuera necesario instalar dispositivos de seguridad antiplastamiento (**).
FUERZA PRESION SUCC		0	100	100		Fuerza de la hoja que presiona sobre el final de carrera de cierre [%]	Fuerza aplicada por la hoja durante la presión sobre el final de carrera de cierre.
VELOCIDAD APERT	SUB BT ELI BT A35 V Todos los demás	20 20 15	100 100 100	100		Velocidad en fase de apertura [%]	Porcentaje de la velocidad máxima que se puede alcanzar en fase de apertura por el/los motor/es. ATENCIÓN: Tras una modificación del parámetro se deberá realizar una maniobra completa sin interrupciones. ATENCIÓN: cuando se visualiza "SET" en la pantalla significa que no está activa la detección del obstáculo.
VELOCIDAD CIERRE	SUB BT ELI BT A35 V Todos los demás	20 20 15	100 100 100	100		Velocidad en fase de cierre [%]	Porcentaje de la velocidad máxima que se puede alcanzar en fase de cierre por el/los motor/es. ATENCIÓN: Tras una modificación del parámetro se deberá realizar una maniobra completa sin interrupciones. ATENCIÓN: cuando se visualiza "SET" en la pantalla significa que no está activa la detección del obstáculo.
VELOCIDAD DECEL	SUB BT ELI BT A35 V ELI BT A35 V + FCE PHOBOS VELOCE BT B35 Todos los demás	20 20 20 15 15	50 50 50 50 100	25		Velocidad deceleración [%]	Velocidad por el/los motor/es en fase de apertura y cierre en la fase de deceleración, expresada en porcentaje de la velocidad máxima de funcionamiento. ATENCIÓN: Tras una modificación del parámetro se deberá realizar una maniobra completa sin interrupciones. ATENCIÓN: Cuando se visualiza "SET" en la pantalla significa que no está activa la detección del obstáculo. ATENCIÓN: para el motor Tipo ELI BT A35, no puede excluirse la ralentización; los valores superiores al 50% se considerarán al 50%.
MANEJO MANTEN		0	250	0		Programación número maniobras umbral mantenimiento [en centenas]	Permite configurar un número de maniobras después del cual se señala la solicitud de mantenimiento en la salida AUX configurada como Mantenimiento o Parpadeante y Mantenimiento.





(*) En la Unión Europea aplicar la EN12453 para los límites de fuerza.

(**) Las fuerzas de impacto pueden ser reducidas utilizando cantos deformables.

TABLA "B" - MENÚ LÓGICAS - (LÓGICAS)

Lógica	Definición	Default	Marcar la configuración realizada	Opciones
Modelo Motor	Tipo motor (Configurar el tipo de motor conectado a la tarjeta.)	0	0	Motores inactivos
			1	NO GESTIONADO
			2	NO GESTIONADO
			3	IGEA BT
			4	NO GESTIONADO
			5	NO GESTIONADO
			6	SUB BT
			7	KUSTOS BT A - PHOBOS BT A - PHOBOS N BT
			8	GIUNO ULTRA BT A 20 - GIUNO ULTRA BT A50
			9	VIRGO SMART BT A - 5 hilos
			10	VIRGO SMART BT A - 3 hilos
			11	E5 BT A18
			12	E5 BT A12
			13	ELI BT A40 + FCE
			14	ELI BT A35 V + FCE
			15	ELI BT A40
			16	ELI BT A35
17	PHOBOS VELOCE BT B35			

MANUAL DE INSTALACIÓN

Lógica	Definición	Default	Marcar la configuración realizada	Opciones																									
t c R	Cierre Automático	0	0	Lógica inactiva																									
			1	Activa el cierre automático																									
P o w e r D o w n	Activación Power Down	1	0	Power Down DESACTIVADO, es decir, la alimentación de los accesorios está siempre presente  Con la lógica desactivada, el consumo en espera es > 0,5 W																									
			1	Power Down ACTIVADO, es decir, la alimentación de los accesorios se desactiva con la puerta detenida.																									
U L i n k	Activar protocolo ULink	0	0	Ambos conectores U-Link son compatibles con el nuevo protocolo U-Link2.																									
			1	Habilitación del protocolo U-Link (versión anterior) en el conector 1 de la tarjeta opcional. La versión anterior del protocolo U-Link puede activarse en el conector 1.																									
c i e r r e r á p i d o	Cierre rápido	0	0	Lógica inactiva																									
			1	Cierra tras 3 segundos de la desactivación de las fotocélulas antes de esperar que termine el TCA configurado.																									
b a t e r í a c o n f i g	Config.batería	0	0	Ninguna modificación al funcionamiento.																									
			1	Apertura total y espera retorno de alimentación.																									
			2	Apertura parcial basada en el parámetro "apertura parcial" y espera retorno de alimentación.																									
			3	Cierre total y espera retorno de alimentación.																									
M o v i m i e n t o p a s o a p a s o	Movimiento paso a paso	0	0	Las entradas configuradas como Start E, Start I, Ped funcionan con la lógica 4 pasos.																									
			1	Las entradas configuradas como Start E, Start I, Ped funcionan con la lógica 3 pasos. El impulso durante la fase de cierre se invierte el movimiento.																									
			2	Las entradas configuradas como Start E, Start I, Ped funcionan con la lógica 2 pasos. A cada impulso invierte el movimiento.																									
				<table border="1" style="width: 100%; text-align: center;"> <thead> <tr> <th colspan="4">Movimiento paso a paso</th> </tr> <tr> <th></th> <th>2PASOS</th> <th>3 PASOS</th> <th>4 PASOS</th> </tr> </thead> <tbody> <tr> <td>CERRADA</td> <td rowspan="2">ABRE</td> <td rowspan="2">ABRE</td> <td>ABRE</td> </tr> <tr> <td>EN FASE DE CIERRE</td> <td>STOP</td> </tr> <tr> <td>ABIERTA</td> <td rowspan="2">CIERRA</td> <td>CIERRA</td> <td>CIERRA</td> </tr> <tr> <td>EN FASE DE APERTURA</td> <td>STOP + TCA</td> <td>STOP + TCA</td> </tr> <tr> <td>DESPUÉS DE STOP</td> <td>ABRE</td> <td>ABRE</td> <td>ABRE</td> </tr> </tbody> </table>	Movimiento paso a paso					2PASOS	3 PASOS	4 PASOS	CERRADA	ABRE	ABRE	ABRE	EN FASE DE CIERRE	STOP	ABIERTA	CIERRA	CIERRA	CIERRA	EN FASE DE APERTURA	STOP + TCA	STOP + TCA	DESPUÉS DE STOP	ABRE	ABRE	ABRE
Movimiento paso a paso																													
	2PASOS	3 PASOS	4 PASOS																										
CERRADA	ABRE	ABRE	ABRE																										
EN FASE DE CIERRE			STOP																										
ABIERTA	CIERRA	CIERRA	CIERRA																										
EN FASE DE APERTURA		STOP + TCA	STOP + TCA																										
DESPUÉS DE STOP	ABRE	ABRE	ABRE																										
P r e a l a r m a	Prealarma	0	0	La luz intermitente se enciende simultáneamente con el arranque de los motores.																									
			1-10	Se activa la función de prealarma: la luz intermitente se enciende antes de que el motor o los motores arranquen; el valor del parámetro indica la duración del parpadeo previo en segundos.																									
h o m b r e p r e s e n t e	Hombre presente	0	0	Funcionamiento a impulsos.																									
			1	Funcionamiento en modo Hombre Presente. La entrada 61 es configurada como OPEN UP. La entrada 62 es configurada como CLOSE UP. La maniobra continúa mientras son presionadas las teclas de mando OPEN UP o CLOSE UP.  ATENCIÓN: no están activados los dispositivos de seguridad.																									
			2	Funcionamiento Hombre Presente Emergency. Normalmente funcionamiento a impulsos. Si la tarjeta falla las pruebas de los dispositivos de seguridad (fotocélula o canto, ErOx) 3 veces consecutivamente, se habilita el funcionamiento en modo Hombre Presente, activo hasta que se suelten las teclas OPEN UP o CLOSE UP. La entrada 61 es configurada como OPEN UP. La entrada 62 es configurada como CLOSE UP.  ATENCIÓN: con Hombre Presente Emergency no están activos los dispositivos de seguridad.																									
3	Funcionamiento con hombre presente en cierre. La entrada 61 se configura como OPEN UP. La entrada 62 se configura como CLOSE UP. La maniobra de apertura es automática, la maniobra de cierre continúa mientras se mantiene presionado el botón de mando (CLOSE).  ATENCIÓN: No están activos los dispositivos de seguridad durante el cierre.																												
b l o q u e o i m p u l s o s e n f a s e d e a p e r t u r a	Bloqueo impulsos en fase de apertura	0	0	El impulso de las entradas configuradas como Start E, Start I, Ped tienen efecto durante la apertura.																									
			1	El impulso de las entradas configuradas como Start E, Start I, Ped no tienen efecto durante la apertura.																									
b l o q u e o i m p u l s o s e n T C A	Bloqueo impulsos en TCA	0	0	El impulso de las entradas configuradas como Start E, Start I, Ped tienen efecto durante la pausa TCA.																									
			1	El impulso de las entradas configuradas como Start E, Start I, Ped no tienen efecto durante la pausa TCA.																									
b l o q u e o i m p u l s o s e n f a s e d e c i e r r e	Bloquea impulsos en fase de cierre	0	0	El impulso de las entradas configuradas como Start E, Start I, Ped tiene efecto durante el cierre.																									
			1	El impulso de las entradas configuradas como Start E, Start I, Ped no tiene efecto durante el cierre.																									
G o l p e d e a r i e t e e n f a s e d e a p e r t u r a	Golpe de ariete en fase de apertura	0	0	Lógica no activada																									
			1	Antes de abrir la cancela, empujar durante aproximadamente 2 segundos en fase de cierre. Esto permite que la cerradura eléctrica se desenganche más fácilmente. IMPORTANTE – En caso de falta de los topes de parada mecánicos adecuados, no usar esta función.																									
G o l p e d e a r i e t e e n f a s e d e c i e r r e	Golpe de ariete en fase de cierre	0	0	Lógica no activada																									
			1	Antes de cerrar la cancela, empujar durante aproximadamente 2 segundos en fase de apertura. Esto permite que la cerradura eléctrica se desenganche más fácilmente. IMPORTANTE – En caso de falta de los topes de parada mecánicos adecuados, no usar esta función.																									

MANUAL DE INSTALACIÓN

D814283 OAR00_11

Lógica	Definición	Default	Marcar la configuración realizada	Opciones	
Mantenimiento bloqueo	Mantenimiento bloqueo	0	0	Lógica no activada	
			1	Si los motores permanecen parados en posición de apertura total o cierre total durante más de una hora, se activan en la dirección de tope durante aproximadamente 3 segundos. Esta operación es realizada cada hora. NOTA IMPORTANTE: Esta función tiene como finalidad compensar, en los motores oleodinámicos la eventual reducción de volumen del aceite causada por la disminución de la temperatura durante las pausas prolongadas, por ejemplo durante la noche, o por las pérdidas internas. IMPORTANTE – En caso de falta de los topes de parada mecánicos adecuados, no usar esta función.	
Presión final de carrera de cierre	Presión final de carrera de cierre	0	0	El movimiento es detenido exclusivamente por la intervención del final de carrera de cierre, en este caso es necesario realizar una regulación precisa de la intervención del final de carrera de cierre (Fig. F, Ref.B).	
			1	Se debe utilizar en caso de presencia de tope mecánico de cierre. Esta función activa la presión de las hojas en el tope mecánico, sin que esto sea considerado un obstáculo por el sensor amperio-stop. Por lo tanto, el vástago continúa su carrera durante algunos segundos, tras la interceptación del final de carrera de cierre o hasta la parada mecánica. De esta manera, anticipando levemente la intervención de los finales de carrera de cierre, se logrará la detención perfecta de las hojas con el tope de parada (Fig. F, Ref.A).	
Función Ice	Función Ice	0	0	El umbral de intervención de la protección amperio-stop permanece fija al valor configurado.	
			1	La central, en cada arranque, realiza automáticamente una compensación del umbral de intervención de la alarma por obstáculo. ¡ATENCIÓN! Controlar que el valor de la fuerza de impacto medido en los puntos previstos sea inferior a lo indicado en la Norma EN12453. Ante la duda utilizar dispositivos de seguridad auxiliares. Esta función es útil en el caso de instalaciones que funcionan a bajas temperaturas. ATENCIÓN: tras haber activado esta función es necesario realizar una maniobra de autotest.	
Número de motores activos	Número de motores activos	2	1	Activo solo el motor 1 (1 hoja).	
			2	Activos ambos motores (2 hojas).	
Alternativas de instalación	Alternativas de instalación	0	0	Ver Fig.E0	
			1	Ver Fig.E1	
			2	Ver Fig.E2	
			3	Ver Fig.E3	
			4	Ver Fig.E4	
			5	Ver Fig.E5	
			6	Ver Fig.E6	
7	Ver Fig.E7				
				Excepto IGEA BT	
				Sólo para VIRGO	
SAFE 1	Configuración de la entrada de seguridad SAFE 1. 72	0	0	Entrada configurada como Phot, fotocélula.	
			1	Entrada configurada como Phot test, fotocélula comprobada.	
			2	Entrada configurada como Phot op, fotocélula activa sólo en fase de apertura.	
			3	Entrada configurada como Phot op test, fotocélula comprobada activa sólo en fase de apertura.	
SAFE 2	Configuración de la entrada de seguridad SAFE 2. 73	6	4	Entrada configurada como Phot cl, fotocélula activa sólo en fase de cierre.	
			5	Entrada configurada como Phot cl test, fotocélula comprobada activa sólo en fase de cierre.	
			6	Entrada configurada como Bar, canto sensible.	
			7	Entrada configurada como Bar test, canto sensible comprobado.	
			8	Entrada configurada como Bar 8k2. (No activa en SAFE 11,13).	
			9	Entrada configurada como Bar OP, canto sensible con inversión activa solo en fase de apertura. En fase de cierre se produce la parada del movimiento.	
			10	Entrada configurada como Bar OP TEST, canto sensible comprobado con inversión activa solo en fase de apertura. En fase de cierre se produce la parada del movimiento.	
Solo con tarjeta de expansión. Si no se utiliza la tarjeta de expansión, dejar la configuración predefinida (15)	SAFE 10	Configuración de la entrada de seguridad SAFE 10. 77	15	11	Entrada configurada como Bar OP 8k2, canto sensible con inversión activa solo en fase de apertura. En fase de cierre se produce la parada del movimiento. (No activa en SAFE 11,13).
	SAFE 11	Configuración de la entrada de seguridad SAFE 11. 78	15		Entrada configurada como Bar CL, canto sensible con inversión activa solo en fase de cierre. En fase de apertura se produce la parada del movimiento.
	SAFE 12	Configuración de la entrada de seguridad SAFE 12. 79	15	13	Entrada configurada como Bar CL TEST, canto sensible comprobado con inversión activa solo en fase de cierre. En fase de apertura se produce la parada del movimiento.
	SAFE 13	Configuración de la entrada de seguridad SAFE 13. 80	15	14	Entrada configurada como Bar CL 8k2, canto sensible con inversión activa solo en fase de cierre. En fase de apertura se produce la parada del movimiento. (No activa en SAFE 11,13).
			15	15	Entrada configurada como desactivada. Debe usarse si no está presente la tarjeta de expansión. (No activo en Safe 1,2).
IC	Configuración de la entrada de mando IC 1. 61	0	0	Entrada configurada como Start E.	
			1	Entrada configurada como Start I.	
			2	Entrada configurada como Open.	
			3	Entrada configurada como Close.	

MANUAL DE INSTALACIÓN

Lógica		Definición	Default	Marcar la configuración realizada	Opciones
2 ic		Configuración de la entrada de mando IC 2. 62	4	4	Entrada configurada como Ped.
				5	Entrada configurada como Timer.
Solo con tarjeta de expansión	10 ic	Configuración de la entrada de mando IC 10. 64	2	6	Entrada configurada como Timer Peatonal.
	11 ic	Configuración de la entrada de mando IC 11. 65	3		
1ch		Configuración del mando 1º canal radio	0	0	Mando radio configurado como START E.
				1	Mando radio configurado como Start I.
				2	Mando radio configurado como Open.
2ch		Configuración del mando 2º canal radio	9	3	Mando radio configurado como Close
				4	Mando radio configurado como Ped
				5	Mando radio configurado como STOP
3ch		Configuración del mando 3º canal radio	2	6	Mando radio configurado como AUX1**
				7	No utilizado
				8	Mando de radio configurado como AUX11 ** (solo con tarjeta de expansión)
4ch		Configuración del mando 4º canal radio	5	9	Mando radio configurado como AUX2**
				10	No utilizado
				11	No utilizado
				12	Mando configurado como LUZ DE CORTESÍA El mando activa la luz con lógica biestable. Al menos una salida auxiliar debe estar configurada como luz de cortesía
1RUH		Configuración de la salida AUX1. 20-21	6	0	Salida configurada como Canal Radio monoestable
				1	Salida configurada como SCA, Indicador Cancela Abierta.
2RUH		Configuración de la salida AUX 2. 26-27	0	2	Salida configurada como mando Luz de Cortesía.
				3	Salida configurada como mando Luz Zona.
				4	Salida configurada como Luz escaleras
				5	Salida configurada como Alarma
				6	Salida configurada como Indicador parpadeante
Solo con tarjeta de expansión	10RUH	Configuración de la salida AUX 10. 22-23	3	7	No utilizado
				8	No utilizado
				9	Salida configurada como Mantenimiento.
				10	Salida configurada como Parpadeante y Mantenimiento.
				11	No utilizado
	11RUH	Configuración de la salida AUX 11. 24-25	1	12	No utilizado
				13	Salida configurada como Estado de Puerta cerrada
				14	Salida configurada como Canal de Radio biestable
				15	Salida configurada como Canal de Radio temporizado
				16	Salida configurada como Estado de Puerta abierta
cErrAdúRrA		Tipo de cerradura. 28-29	0	0	Salida configurada para electrocerradura de golpe de 12 V.
				1	Salida configurada para electrocerradura de imán de 12 V. Máx. 0,5 A. Con esta configuración, no está activo el Power Down.
				2	Salida configurada para electrocerradura de golpe de 24 V.
				3	Salida configurada para electrocerradura de imán de 24 V. Máx. 0,25 A. Con esta configuración, no está activo el Power Down.
				4	Cerradura de tracción: activa durante toda la maniobra. Máx.: 1 A durante 1 s, 0,2 A durante el resto de la maniobra.

MANUAL DE INSTALACIÓN

D814283 0AR00_11

Lógica	Definición	Default	Marcar la configuración realizada	Opciones
Modo de Protección	Configuración del nivel de protección	0	0	<p>A – No se solicita la contraseña para acceder a los menús de programación</p> <p>B - Habilita la memorización vía radio de los radiomandos. Este modo es realizado cerca del tablero de mando y no requiere el acceso:</p> <ul style="list-style-type: none"> - Pulsar en secuencia la tecla oculta y la tecla normal (T1-T2-T3-T4) de un radiomando ya memorizado en modo estándar a través del menú radio. - Dentro de los 10 seg. pulsar la tecla oculta y la tecla normal (T1-T2-T3-T4) de un radiomando por memorizar. <p>Al cabo de 10 seg., el receptor sale del modo de programación, dentro de este tiempo se pueden incorporar nuevos radiomandos repitiendo el punto anterior.</p> <p>C – Habilita la activación automática vía radio de los replay. Permite que los Replay programados se agreguen a la memoria del receptor.</p> <p>D – Se pueden modificar los parámetros de la tarjeta vía red U-link</p>
			1	<p>A – Se solicita la contraseña para acceder a los menús de programación. La contraseña predeterminada es 1234.</p> <p>Las funciones B – C - D permanecen invariadas con respecto al funcionamiento 0.</p>
			2	No utilizado
			3	<p>A – Se solicita la contraseña para acceder a los menús de programación. La contraseña predeterminada es 1234.</p> <p>B – Se deshabilita la memorización vía radio de los radiomandos.</p> <p>C – Se deshabilita la activación automática vía radio de los replay.</p> <p>La función D permanece inalterada con respecto al funcionamiento 0</p>
			4	<p>A – Se solicita la contraseña para acceder a los menús de programación. La contraseña predeterminada es 1234.</p> <p>B – Se deshabilita la memorización vía radio de los radiomandos.</p> <p>C – Se deshabilita la activación automática vía radio de los replay.</p> <p>D – Se deshabilita la posibilidad de modificar los parámetros de la tarjeta vía red U-link</p> <p>Los radiomandos se memorizan utilizando sólo el menú Radio específico.</p>
Modo de Serial	Modo serial (Identifica como se configura la tarjeta en una conexión de red BFT.)	0	0	SLAVE estándar: la tarjeta recibe y comunica mandos/diagnóstico/etc.
			1	MASTER estándar: la tarjeta envía mandos de activación (START, OPEN, CLOSE, PED, STOP) a otras tarjetas.
Modo de Dirección	Dirección	0	[____]	Identifica la dirección de 0 a 119 de la tarjeta en una conexión de red BFT local. (véase apartado MÓDULOS OPCIONALES U-LINK)
Modo de Empuje	Push&Go (Solo para ES BT A12)	0	0	Lógica no activa
			1	El empuje manual de la hoja detenida en el sentido de apertura determina la apertura automática.
Modo de Código Fijo	Código Fijo	0	0	El receptor es configurado para el funcionamiento en modo rolling-code. No se aceptan los Clones con Código Fijo.
			1	El receptor es configurado para el funcionamiento en modo código fijo. Se aceptan los Clones con Código Fijo.
Modo de Parpadeo Semáforo	Preparpadeo semáforo	0	0	Preparpadeo excluido.
			1	Luces rojas parpadeantes, durante 3 segundos, al comienzo de la maniobra.
Modo de Semáforo Rojo Fijo	Semáforo rojo fijo	0	0	Luces rojas apagadas con cancela cerrada.
			1	Luces rojas encendidas con cancela cerrada.

(**) Activa solo si la salida está configurada como Canal Radio Monoestable, Luz Cortesía, Luz Zona, Luz escaleras, canal Radio Biestable o canal Radio temporizado.

TABLA "C" – MENU RADIO (Radio)

Lógica	Descripción
AGREGAR 1ch	Añadir Tecla 1ch asocia la tecla deseada al mando 1º canal radio.
AGREGAR 2ch	Añadir Tecla 2ch asocia la tecla deseada al mando 2º canal radio.
AGREGAR 3ch	Añadir Tecla 3ch asocia la tecla deseada al mando 3º canal radio.
AGREGAR 4ch	Añadir Tecla 4ch asocia la tecla deseada al mando 4º canal radio.
ELIMINAR 128	Eliminar Lista ¡ATENCIÓN! Elimina completamente de la memoria del receptor todos los radiomandos memorizados.
ELIMINAR 1	Elimina cada radiomando Quita un radiomando (si se deshabilita clone o replay) Para seleccionar el radiomando por borrar, escribir la posición o bien pulsar una tecla del radiomando por borrar (se visualiza la posición)

NEDERLANDS

TOEGANG NAAR DE MENU'S FIG. 1

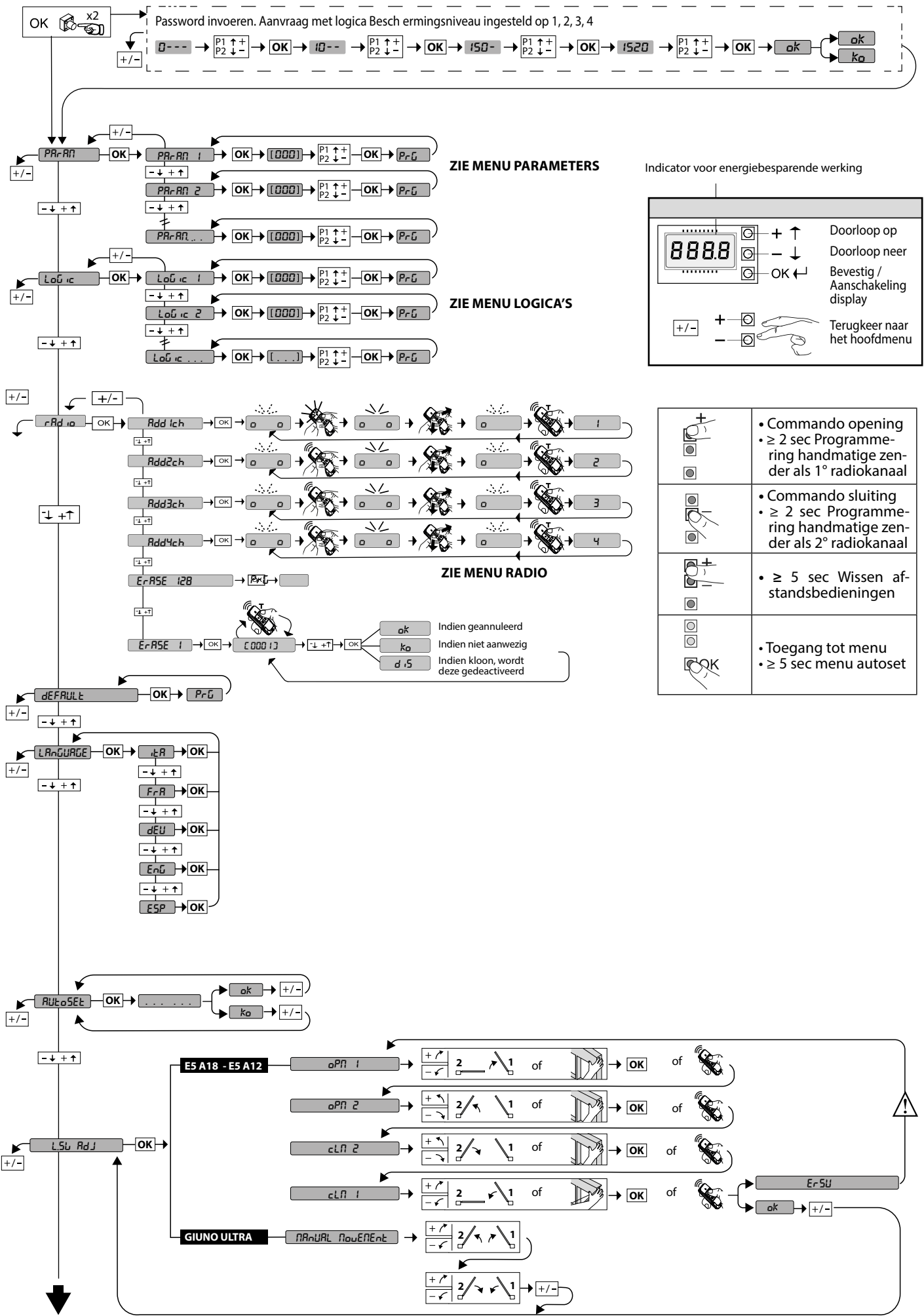

Indicator voor energiebesparende werking

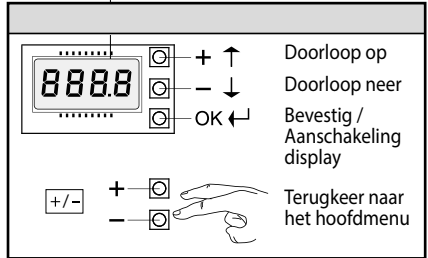

	• Commando opening • ≥ 2 sec Programmering handmatige zender als 1° radiokanaal
	• Commando sluiting • ≥ 2 sec Programmering handmatige zender als 2° radiokanaal
	• ≥ 5 sec Wissen afstandsbedieningen
	• Toegang tot menu • ≥ 5 sec menu autoset

TOEGANG NAAR DE MENU'S FIG. 1

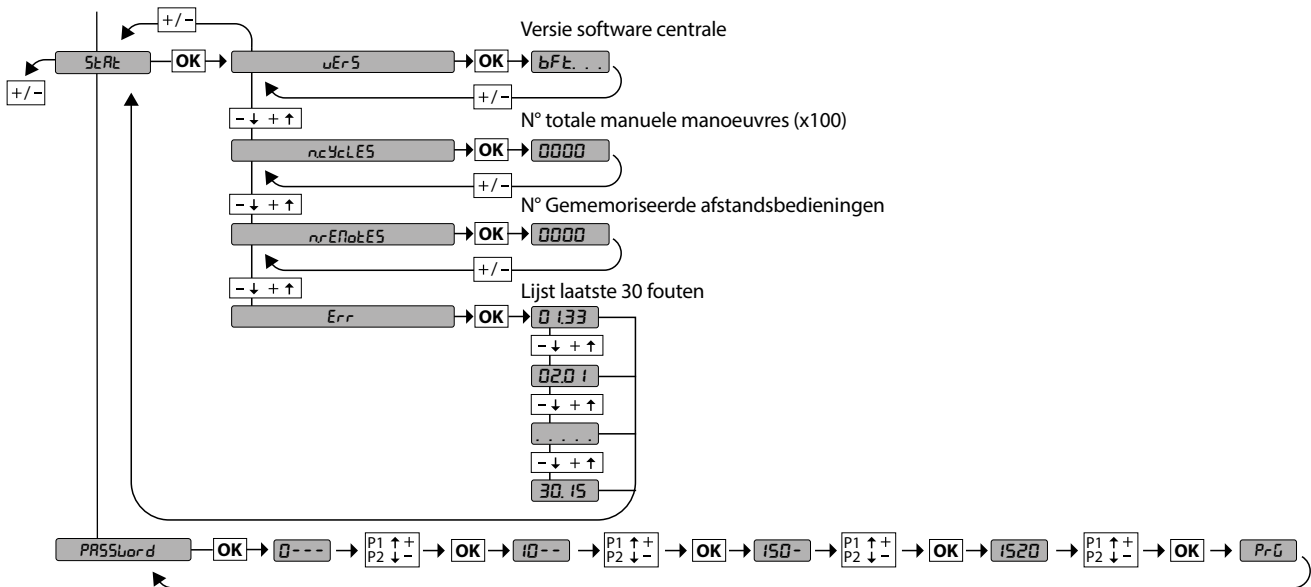

D814283 0AR00_11



SPAARSTAND (PSRUE) EN ACCESSOIRES

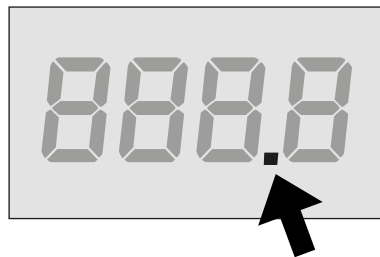

sparstand actief

Om energie te besparen onderbreekt de regelenheid de stroomtoevoer naar het toebehooren (klemmen 50-51) 10s nadat de motor gestopt is, vervolgens worden alle accessoires gedeactiveerd, de sparstand wordt aangegeven door een punt op het display.

Om de instelling van accessoires (bv. uitlijning van fotocellen) mogelijk te maken, is het nodig $PSRUE=0$ in te stellen, de instelling uit te voeren en vervolgens $PSRUE=1$ in te stellen. Indien accessoires gebruikt worden die een ononderbroken stroomvoorziening vereisen (b.v. radio-ontvangers), stel dan $PSRUE=0$ in.



DIAGNOSTICA

Code diagnose	BESCHRIJVING	OPMERKINGEN
<i>StRE</i>	Activering ingang start extern START E	
<i>StRI</i>	Activering ingang start intern START I	
<i>oPEn</i>	Activering ingang OPEN	
<i>cLS</i>	Activering ingang CLOSE	
<i>PEd</i>	Activering ingang voetgangers PED	
<i>t iNE</i>	Activering ingang TIMER	
<i>StoP</i>	Activering ingang STOP	
<i>Phot</i>	Activación entrada fotocélula PHOT o si está configurada como fotocélula comprobada Activación de la entrada FAULT asociada	
<i>PhoP</i>	Activación entrada fotocélula en fase de apertura PHOT OP o si está configurada como fotocélula comprobada activa solo en fase de apertura Activación de la entrada FAULT asociada	
<i>PhcL</i>	Activación entrada fotocélula en fase de cierre PHOT CL o si está configurada como fotocélula comprobada activa solo en fase de cierre Activación de la entrada FAULT asociada	
<i>bAr</i>	Activación entrada canto BAR o si está configurada como canto sensible comprobado Activación de la entrada FAULT asociada	
<i>bArO</i>	Activering ingang BAR-rand met omkering GEACTIVEERD UITSLUITEND TIJDENS OPENEN of geactiveerd uitsluitend tijdens openen als deze als geverifieerde gevoelige rand is geconfigureerd, Activering geassocieerde FAULT-ingang	
<i>bArC</i>	Activering ingang BAR-rand met omkering GEACTIVEERD UITSLUITEND TIJDENS SLUITEN of geactiveerd uitsluitend tijdens sluiten als deze als geverifieerde gevoelige rand is geconfigureerd, Activering geassocieerde FAULT-ingang	
<i>SEt</i>	De kaart wacht op het uitvoeren van een complete manoeuvre opening-sluiting, niet onderbroken door tussenstoppen om het voor de beweging noodzakelijke koppel te verkrijgen. LET OP! De obstakelwaarneming is niet actief	
<i>Er01</i>	Test fotocellen mislukt	Aansluiting fotocellen en/of instelling logica's controleren
<i>Er02</i>	Test rand mislukt	Aansluiting randen en/of instelling logica's controleren
<i>Er03</i>	Test fotocellen opening mislukt	aansluiting fotocellen en/of instelling parameters/logica's controleren
<i>Er04</i>	Test fotocellen sluiting mislukt	aansluiting fotocellen en/of instelling parameters/logica's controleren
<i>Er06</i>	Test rand 8k2 mislukt	Aansluiting randen en/of instellingen parameters/logica's controleren



Code diagnose	BESCHRIJVING	OPMERKINGEN
<i>Er07</i>	Test rand openen mislukt	Aansluiting randen en/of instellingen parameters/logica's controleren
<i>Er08</i>	Test rand sluiten mislukt	Aansluiting randen en/of instellingen parameters/logica's controleren
<i>Er09</i>	Kortsluitingstest tussen 2 aangrenzende veiligheidsingangen mislukt.	Verbinding veiligheidsingangen controleren
<i>Er 1H*</i>	Fout test hardware kaart	- Aansluitingen op de motor controleren - Hardware-problemen aan de kaart (contact opnemen met technisch personeel)
<i>Er2H*</i>	Fout encoder	- Stroomkabel van de motor of signaal encoder omgekeerd/ losgekoppeld of foute programmering (zie Afb. E) - De beweging van de aandrijving is te langzaam of stilstaand t.o.v. de geprogrammeerde werking.
<i>Er3H*</i>	Omkering voor obstakel - amperestop	Eventuele obstakels langs het traject controleren
<i>Er4H*</i>	Thermiek	Wachten tot het automatiseringssysteem is afgekoeld
<i>Er5H*</i>	Communicatiefout met inrichtingen op afstand	De aansluiting met de bijbehorende inrichtingen en/of serieel aangesloten uitbreidingskaarten controleren.
<i>Er 72</i>	Fout van consistentie centraleparameters (Logica' en Parameters)	Door op Ok te drukken worden de gevonden instellingen bevestigd. De kaart zal blijven werken met de gevonden instellingen. ⚠ De instellingen van de kaart moeten nagegaan worden (Parameters en Logica's).
<i>Er 73</i>	Fout in de parameters van D-spoor	Door op Ok te drukken zal de kaart weer gaan werken met standaard D-spoor. ⚠ Er moet een autoset uitgevoerd worden
<i>Er83</i>	Fout EEPROM-geheugen	Controleer of de geheugenkaart correct is geplaatst, probeer de kaart uit en weer in te schakelen. Neem contact op met de technische dienst als het probleem blijft bestaan.
<i>Er8H*- Er9H*</i>	Interne fout van controle toezicht systeem.	Proberen de kaart uit en weer aan te zetten. Indien het probleem aanhoudt contact opnemen met de technische service.
<i>Er93</i>	Verwijderbare geheugenkaart wordt niet goed gelezen	Controleer of de geheugenkaart goed is geplaatst
<i>ErF2</i>	Overbelasting van de voeding	
<i>ErF3</i>	Fout in de instelling van de logica's (ingangen SAFE, type motor)	Controleer dat de instelling van de logica's SAFE of type motor correct is
<i>ErF4</i>	Overbelasting voedingsuitgang hulpapparaten	-Controleer de voedingsverbinding van de hulpapparaten. -Controleer de totale stroomopname van de hulpapparaten
<i>ErF9</i>	Overbelasting uitgang elektronisch slot	-Aansluitingen slot controleren - Slot niet geschikt
<i>ErSL</i>	Fout tijdens de afstelling van de aanslagen Alleen voor E5 BT A18 / E5 BT A12	Stroomkabel van de motor of signaal encoder omgekeerd/ losgekoppeld of foute programmering (zie Afb. E)

*H= 0, 1, ..., 9, A, B, C, D, E, F

INSTALLATIEHANDLEIDING

1) ALGEMEEN

Het **THALIA BT A80/BT A160** bedieningspaneel wordt door de fabrikant geleverd met standaardinstellingen. Eventuele wijzigingen moeten worden ingesteld via de programmeur met ingebouwde display.

De voornaamste kenmerken zijn:

- Controle van 1 of 2 motoren 24V BT
- Opmerking: Er moeten 2 motoren van hetzelfde type gebruikt worden.
- Elektronische koppeling met obstakeldetectie
- Ingangen controle eindaanslagen op basis van de geselecteerde motor
- Gescheiden ingangen voor de veiligheden
- Geïntegreerde radio-ontvanger rolling-code

De kaart is uitgerust met een verwijderbare verbindingsstrip om het onderhoud of de vervanging eenvoudiger te maken. De kaart wordt geleverd met een serie voorbedrade bruggen om het werk van de installateur te vergemakkelijken. **De bruggen hebben betrekking op de klemmen: 70-71, 70-72, 70-73. Als bovengenoemde klemmen gebruikt worden, de desbetreffende bruggen verwijderen.**

2) CONTROLE

Het paneel **THALIA BT A80/ BT A160** voert de controle uit van de bedrijfsrelais en van de veiligheidsinrichtingen (fotocellen), vóór het uitvoeren van iedere openings- en sluitingscyclus. In geval van storingen of normale werking van de aangesloten inrichtingen en de bekabelingen controleren.

3) VOORBEREIDING BUIZEN Fig. A

4) AANSLUITINGEN AANSLUITKAST Fig.B

WAARSCHUWINGEN - Tijdens de bekabelings- en installatiewerkzaamheden de geldende normen raadplegen en in ieder geval de geldende technische normen. De met verschillende spanningen gevoede geleiders moeten fysiek gescheiden worden, of op passende wijze geïsoleerd worden met min. 1 mm extra isolatie. De geleiders moeten verbonden worden door een extra bevestiging in de buurt van de klemmen, bijvoorbeeld met behulp van bandjes.

Alle verbindingskabels moeten ver van het koellichaam vandaan gehouden worden.

OPGELET! Voor de aansluiting op het netwerk, een meeraderige kabel gebruiken met een doorsnede van min. $2 \times 1,5 \text{ mm}^2$ en van het type voorzien door de geldende normen. Voor de aansluiting van de motoren, een kabel gebruiken met een doorsnede van min. $1,5 \text{ mm}^2$ en van het type voorzien door de geldende normen. De kabel moet minstens overeenstemmen met H05RN-F.

5) TECHNISCHE GEGEVENS

	THALIA BT A80	THALIA BT A160	THALIA BT A160 120V
Voeding	220-230V	50/60 Hz	110-120V 50/60 Hz
Verbruik in stand-by	0,48W		
Vermogen	200W	400W	
Radiofrequentie	433.92 MHz		
IP	45 - DUO 55 - FLAT	45 - DUO	
Bedrijfstemperatuur	-20 / +60°C	- 20 / +55°C	
Thermische beveiliging	Software		
Voeding accessoires	24V --- ($\leq 0.5 \text{ A}$)		
AUX 1	Gevoed contact 24V--- N.O. ($\leq 1 \text{ A}$)		
AUX2	Contact N.O. 24V \approx / $\leq 1 \text{ A}$)		
Max. aantal afstandsbedieningen dat in het geheugen kan worden opgeslagen:	128		
	2048 (alleen met uitbreidingskit)		

Bruikbare versies zenders:

Alle zenders ROLLING CODE compatibel met



	Klem	Definitie	Beschrijving
Voeding	L	FASE	Eénfasige voeding 220-230V 50/60 Hz
	N	NEUTRAAL	
Motor	10	MOT1 +	Aansluiting motor 1. Faseverschuiving vertraagd bij sluiting. Aansluitingen van Fig.E controleren
	11	MOT1 -	
	14	MOT2 +	Aansluiting motor 2. Faseverschuiving vertraagd bij opening. Aansluitingen van Fig.E controleren
	15	MOT2 -	
Aux	20	AUX 1 - GEVOED CONTACT 24V--- ($\leq 1 \text{ A}$)	Configureerbare uitgang AUX 1 - Default ZWAAILICHT. 2° RADIOKANAAL/ VERKLIKKER HEK OPEN SCA/ Bediening VERLICHTING/ Bediening VERLICHTING ZONE/ TRAPVERLICHTING/ ALARM HEK OPEN/ ZWAAILICHT/ ELEKTROSLOT MET SCHAKELAAR/ ELEKTROSLOT MET MAGNEET/ ONDERHOUD/ ZWAAILICHT EN ONDERHOUD. Raadpleeg de tabel "Configuratie uitgangen AUX".
	21		
	26	AUX 2 - VRIJ CONTACT (N.O.) (24V \approx / $\leq 1 \text{ A}$)	Configureerbare uitgang AUX 2 - Default Uitgang 2de RADIOKANAAL. 2de RADIOKANAAL/ VERKLIKKERLICHTSIGNAAL HEK OPEN SCA/ Commando HULPLICHT/ Commando PLAATSELIJKE VERLICHTING/ TRAPLICHT/ ALARM OPEN HEK/ KNIPPERLICHT/ ELEKTRISCH VEERSLOT/ ELEKTRISCH MAGNEETSLOT. Zie tabel "Configuratie van de uitgangen AUX".
	27		
	28	LOCK 12/24V ---	Logica Type slot = 0 - 12V --- elektrische vergrendelingsuitgang met snap-actie (max. 30W). Uitgang geactiveerd met één impuls per opening.
			Logica Type slot = 1 - 12V --- elektrische vergrendelingsuitgang met magneetactie (max. 15W). Uitgang Geactiveerd bij gesloten hek.
Logica Type slot = 2 - 24V --- elektrische vergrendelingsuitgang met snap-actie (max. 30W). Uitgang geactiveerd met één impuls per opening.			
29	LOCK 12/24V ---	Logica Type slot = 3 - 24V --- elektrische vergrendelingsuitgang met magneetactie (max. 15W). Uitgang Geactiveerd bij gesloten hek.	
		Logica Type Vergrendeling = 4 - Tractievergrendeling: actief tijdens de hele manoeuvre. Max: 1 A gedurende 1s, 0,2 A gedurende de rest van de manoeuvre.	
Eindaanslag voor ELI 250 BT VIRGO SMART BT A ELI BT A35 V + FCE ELI BT A40 + FCE 5 draden	41	+ REF SWE	Gemeenschappelijke eindaanslag
	42	SWC 1	Eindaanslag sluiting van motor 1 SWC1 (N.C.).
	43	SWO 1	Eindaanslag opening motor 1 SWC1 (N.C.).
	44	SWC 2	Eindaanslag sluiting van motor 2 SWC2 (N.C.).
	45	SWO 2	Eindaanslag opening motor 2 SWC2 (N.C.).
Eindaanslag voor PHOBOS N BT IGEA BT SUB BT PHOBOS BT A KUSTOS BT A VIRGO SMART BT A 3 draden	42	SW 1	Controle eindaanslag motor 1. Voor de aandrijvingen met aanslagbeheer aan een draad.
	43	SW 2	Controle eindaanslag motor 2. Voor de aandrijvingen met aanslagbeheer aan een draad.
Eindaanslag voor GIUNO ULTRA BT A20 GIUNO ULTRA BT A50 E5 BT A18 E5 BT A12	40	- REF SWE	Gemeenschappelijke eindaanslag
	42	SW 1	Controle eindaanslag motor 1.
	43	SW 2	Controle eindaanslag motor 2.
Eindaanslag voor ELI BT A35 ELI BT A40	40	- REF SWE	Voeding Encoder, witte kabel
	41	+ REF SWE	Voeding Encoder, bruine kabel
	42	ENC M1	Signaal Encoder Motor 1, groene kabel
	43	ENC M2	Signaal Encoder Motor 2, groene kabel
Voeding accessoires	50	24V-	Uitgang voeding accessoires.
	51	24V+	
	52	24Vsafe+	Uitgang voeding voor trusted veiligheidsinrichtingen (zender fotocellen en zender gevoelige rand). Uitgang alleen actief tijdens de manoeuvre/cyclus.
Commando's	60	COM IC	Normaal ingangen IC 1 en IC 2
	61	IC 1	Configureerbare ingang van commando 1 (N.O.) - Default START E. START E / START I / OPEN / CLOSE / PED / TIMER / TIMER PED Raadpleeg de tabel "Configuratie van de commando-ingangen".
	62	IC 2	Configureerbare ingang van commando 2 (N.O.) - Default PED. START E / START I / OPEN / CLOSE / PED / TIMER / TIMER PED Raadpleeg de tabel "Configuratie van de commando-ingangen".

INSTALLATIEHANDLEIDING

D814283 OAR00_11

	Klem	Definitie	Beschrijving
Veiligheden	70	COM	Normaal ingangen STOP, SAFE 1 en SAFE 2
	71	STOP	Het commando onderbreekt de manoeuvre. (N.C.) Indien niet gebruikt, de brug niet verwijderen.
	72	SAFE 1	Configureerbare veiligheidsingang 1 (N.C.) - Default PHOT. PHOT / PHOT TEST / PHOT OP / PHOT OP TEST / PHOT CL / PHOT CL TEST / BAR / BAR TEST / BAR 8K2 / BAR OP / BAR OP TEST / BAR 8K2 OP / BAR CL / BAR CL TEST / BAR 8K2 CL Raadpleeg de tabel "Configuratie van de veiligheidsingangen".
	73	SAFE 2	Configureerbare veiligheidsingang 2 (N.C.) - Default PHOT. PHOT / PHOT TEST / PHOT OP / PHOT OP TEST / PHOT CL / PHOT CL TEST / BAR / BAR TEST / BAR 8K2 / BAR OP / BAR OP TEST / BAR 8K2 OP / BAR CL / BAR CL TEST / BAR 8K2 CL Raadpleeg de tabel "Configuratie van de veiligheidsingangen".
Antenne	Y	ANTENNE	Ingang antenne.
	#	SHIELD	Een antenne gebruiken afgestemd op 433MHz. Voor de aansluiting Antenne-Ontvanger coaxiaalkabel RG58 gebruiken. De aanwezigheid van metalen massa's op de antenne, kan de radio-ontvangst storen. In geval van gebrekkige reikwijdte van de zender, de antenne naar een meer geschikt punt verplaatsen.

Configuratie van de uitgangen AUX

Logica Aux= 0 - Uitgang MONOSTABIEL RADIOKANAAL. Het contact blijft gedurende 1s gesloten bij activering van het radiokanaal.
Logica Aux= 1 - Uitgang VERKLIKKERLICHTSIGNAAL HEK OPEN SCA. Het contact blijft dicht tijdens de opening en bij open vleugel, intermitterend tijdens de sluiting, open bij gesloten vleugel.
Logica Aux= 2 - Uitgang bediening BINNENVERLICHTING. Het contact blijft gesloten gedurende de tijd die is ingesteld op 1.0h
Logica Aux= 3 - Uitgang commando PLAATSELIJKE VERLICHTING. Het contact blijft gesloten tijdens de volledige duur van de manoeuvre.
Logica Aux= 4 - Uitgang TRAPLICHT. Het contact blijft 1 seconde gesloten aan het begin van de manoeuvre.
Logica Aux= 5 - Uitgang ALARM OPEN HEK. Het contact blijft gesloten als de vleugel open blijft gedurende tweemaal de tijd ten opzichte van de ingestelde TCA.
Logica Aux= 6 - Uitgang voor KNIPPERLICHT. Het contact blijft gesloten tijdens de beweging van de vleugels.
Logica Aux= 7 - Niet in gebruik
Logica Aux= 8 - Niet in gebruik
Logica Aux= 9 - Uitgang ONDERHOUD. Het contact blijft gesloten tot de ingestelde waarde in de parameter Onderhoud is bereikt om de aanvraag voor onderhoud aan te duiden.
Logica Aux= 10 - Uitgang ZWAAILICHT EN ONDERHOUD. Het contact blijft gesloten tijdens de beweging van de vleugels. Als bij gesloten hekvleugel de waarde wordt bereikt die in de parameter Onderhoud is ingesteld, zal het contact 4 maal 10s en 5s geopend worden om de aanvraag voor het onderhoud aan te duiden.
Logica Aux= 11 - Niet in gebruik
Logica Aux= 12 - Niet in gebruik
Logica Aux= 13 - Uitgang STATUS POORT GESLOTEN. Het contact blijft gesloten wanneer de poort gesloten is.
Logica AUX= 14 - Uitgang BISTABIEL RADIOKANAAL Het contact verandert van status (open-dicht) bij activering van het radiokanaal.
Logica AUX= 15 - Uitgang RADIOKANAAL MET TIMER. Het contact blijft gedurende een programmeerbare tijd gesloten wanneer het radiokanaal geactiveerd wordt (αύλειο Είσοδος) Indien gedurende deze tijd de toets opnieuw wordt ingedrukt, begint het tellen van de tijd opnieuw.
Logica Aux= 16 - Uitgang STATUS POORT GEOPEND. Het contact blijft gesloten wanneer de poort is geopend.

Configuratie van de commando-ingangen

Logica IC= 0 - Ingang geconfigureerd als Start E. Werking volgens de logica 5tEP-by-5tEP Παύση. Start extern voor beheer verkeerslicht.
Logica IC= 1 - Ingang geconfigureerd als Start I. Werking volgens de Logica 5tEP-by-5tEP Παύση. Start intern voor beheer verkeerslicht.
Logica IC= 2 - Ingang geconfigureerd als Open. Het commando voert een opening uit. Als de ingang gesloten blijft, blijven de vleugels open tot de opening van het contact. Bij open contact gaat het automatiseringssysteem dicht na de tca-tijd, indien geactiveerd.
Logica IC= 3 - Ingang geconfigureerd als Close. Het commando voert een sluiting uit.
Logica IC= 4 - Ingang geconfigureerd als Ped. Het commando voert een voetgangersopening uit, gedeeltelijk. Werking volgens de Logica 5tEP-by-5tEP Παύση
Logica IC= 5 - Ingang geconfigureerd als Timer. Werking analoog aan open, maar de sluiting is ook gegarandeerd na de afwezigheid van netwerk.
Logica IC= 6 - Ingang geconfigureerd als Timer Ped. Het commando voert een voetgangersopening uit, gedeeltelijk. Als de ingang gesloten blijft, blijft de vleugel open tot de opening van het contact. Als de ingang gesloten blijft en een commando van Start E, Start I of Open wordt geactiveerd, wordt een complete manoeuvre uitgevoerd om zich vervolgens te herstellen in voetgangersopening. De sluiting is ook gegarandeerd na de afwezigheid van netwerk.

Configuratie van de veiligheidsingangen

Logica SAFE= 0 - Ingang geconfigureerd als Phot, fotocel niet geverifieerd (*). (Fig.G, Ref. 1) Maakt de verbinding mogelijk van inrichtingen zonder extra contact voor controle. In geval van verduistering zijn de fotocellen zowel bij opening als bij sluiting actief. Door verduistering van de fotocel bij sluiting wordt de beweging omgekeerd na de vrijgave van de fotocel. Indien niet gebruikt, de brug niet verwijderen.
Logica SAFE= 1 - Ingang geconfigureerd als Phot test, trusted fotocel. (Fig.G, Ref. 2). Hiermee wordt de controle van de fotocellen bij begin van de manoeuvre geactiveerd. In geval van verduistering zijn de fotocellen zowel bij opening als bij sluiting actief. Door verduistering van de fotocel bij sluiting wordt de beweging omgekeerd na de vrijgave van de fotocel.
Logica SAFE= 2 - Ingang geconfigureerd als Phot op, fotocel alleen actief bij opening niet geverifieerd (*). (Fig.G, Ref. 1) Maakt de verbinding mogelijk van inrichtingen zonder extra contact voor controle. In geval van verduistering is de werking van de fotocel bij sluiting uitgesloten. In geval van opening wordt de beweging geblokkeerd voor de duur van de verduistering van de fotocel. Indien niet gebruikt, de brug niet verwijderen.
Logica SAFE= 3 - Ingang geconfigureerd als Phot op test, trusted fotocel alleen actief bij opening (Fig.G, Ref. 2). Hiermee wordt de controle van de fotocellen bij begin van de manoeuvre geactiveerd. In geval van verduistering is de werking van de fotocel bij sluiting uitgesloten. In geval van opening wordt de beweging geblokkeerd voor de duur van de verduistering van de fotocel.
Logica SAFE= 4 - Ingang geconfigureerd als Phot cl, fotocel alleen actief bij sluiting niet geverifieerd (*). (Fig.G, Ref. 1) Maakt de verbinding mogelijk van inrichtingen zonder extra contact voor controle. In geval van verduistering is de werking van de fotocel bij opening uitgesloten. In sluitingsfase, wordt er onmiddellijk omgekeerd. Indien niet gebruikt, de brug niet verwijderen.
Logica SAFE= 5 - Ingang geconfigureerd als Phot cl test, trusted fotocel alleen actief bij sluiting (Fig.G, Ref. 2). Hiermee wordt de controle van de fotocellen bij begin van de manoeuvre geactiveerd. In geval van verduistering is de werking van de fotocel bij opening uitgesloten. In sluitingsfase, wordt er onmiddellijk omgekeerd.
Logica SAFE= 6 - Ingang geconfigureerd als Bar, gevoelige rand niet geverifieerd (*). (Fig.G, Ref. 3) Maakt de verbinding mogelijk van inrichtingen zonder extra contact voor controle. Het commando keert de beweging 2 sec. om. Indien niet gebruikt, de brug niet verwijderen
Logica SAFE= 7 - Ingang geconfigureerd als Bar, trusted gevoelige rand (Fig.G, Ref. 4). Hiermee wordt de controle van de gevoelige randen bij begin van de manoeuvre geactiveerd. Het commando keert de beweging 2 sec. om.
Logica SAFE= 8 - Ingang geconfigureerd als Bar 8k2 (Fig.G, Ref. 5). Ingang voor resistieve rand 8K2. Het commando keert de beweging 2 sec. om.
Logica SAFE=9 Ingang geconfigureerd als Bar op, gevoelige rand met omkering uitsluitend geactiveerd tijdens openen, de automatisering wordt gestopt als de rand tijdens het sluiten geactiveerd is (STOP) (Fig.G, ref. 3). Maakt de verbinding van inrichtingen zonder extra contact voor controle mogelijk. De interventie tijdens het openen veroorzaakt 2 sec. lang de omkering van de beweging. De interventie tijdens het sluiten veroorzaakt de stop. Indien niet gebruikt, de brug niet verwijderen.
Logica SAFE=10 Ingang geconfigureerd als Bar op test, gecontroleerde gevoelige rand met omkering uitsluitend geactiveerd tijdens openen, de automatisering wordt gestopt als de rand tijdens het sluiten geactiveerd is (STOP) (Fig.G ref. 4). Hiermee wordt de controle van de gevoelige randen aan het begin van de manoeuvre geactiveerd. De interventie tijdens het openen veroorzaakt 2 sec. lang de omkering van de beweging. De interventie tijdens het sluiten veroorzaakt de stop.

INSTALLATIEHANDLEIDING

Logica SAFE=11 Ingang geconfigureerd als Bar 8k2 op, rand 8k2 met omkering uitsluitend geactiveerd tijdens openen, de automatisering wordt gestopt als de rand tijdens het sluiten geactiveerd is (STOP) (Fig.G, ref. 5). De interventie tijdens het openen veroorzaakt 2 sec. lang de omkering van de beweging. De interventie tijdens het sluiten veroorzaakt de stop.
Logica SAFE=12 Ingang geconfigureerd als Bar cl, gevoelige rand met omkering uitsluitend geactiveerd tijdens sluiten, de automatisering wordt gestopt als de rand tijdens het openen geactiveerd is (STOP) (Fig.G, ref. 3). Maakt de verbinding van inrichtingen zonder extra contact voor controle mogelijk. De interventie tijdens het sluiten veroorzaakt 2 sec. lang de omkering van de beweging. De interventie tijdens het openen veroorzaakt de stop. Indien niet gebruikt, de brug niet verwijderen
Logica SAFE=13 Ingang geconfigureerd als Bar cl test, gecontroleerde gevoelige rand met omkering uitsluitend geactiveerd tijdens sluiten, de automatisering wordt gestopt als de rand tijdens het openen geactiveerd is (STOP) (Fig.G, ref. 4). Hiermee wordt de controle van de gevoelige randen aan het begin van de manoeuvre geactiveerd. De interventie tijdens het sluiten veroorzaakt 2 sec. lang de omkering van de beweging. De interventie tijdens het openen veroorzaakt de stop.
Logica SAFE=14 Ingang geconfigureerd als Bar 8k2 cl, rand 8k2 met omkering uitsluitend geactiveerd tijdens sluiten, de automatisering wordt gestopt als de rand tijdens het openen geactiveerd is (STOP) (Fig.G, ref. 5). De interventie tijdens het sluiten veroorzaakt 2 sec. lang de omkering van de beweging. De interventie tijdens het openen veroorzaakt de stop.

(*) **Als er inrichtingen type "D" geïnstalleerd worden (zoals gedefinieerd door EN12453), die anders dan trusted aangesloten zijn, verplicht halfjaarlijks onderhoud voorschrijven.**

Configuratie van de commando's radiokanalen

Logica CH= 0 - Commando geconfigureerd als Start E. Werking volgens de logica $5tEP-bY-5tEP$ $\rho\alpha\epsilon\Gamma\eta\kappa$. Start extern voor beheer verkeerslicht.
Logica CH= 1 - Commando geconfigureerd als Start I. Werking volgens de logica $5tEP-bY-5tEP$ $\rho\alpha\epsilon\Gamma\eta\kappa$. Start intern voor beheer verkeerslicht.
Logica CH= 2 - Commando geconfigureerd als Open. Het commando voert een opening uit.
Logica CH= 3 - Commando geconfigureerd als Close. Het commando voert een sluiting uit.
Logica CH= 4 - Commando geconfigureerd als Ped. Het commando voert een voetgangersopening uit, gedeeltelijk. Werking volgens de logica $5tEP-bY-5tEP$ $\rho\alpha\epsilon\Gamma\eta\kappa$
Logica CH= 5 - Commando geconfigureerd als STOP. Het commando voert een Stop uit
Logica CH= 6 - Commando geconfigureerd als AUX1. (**) Het commando activeert de AUX1-uitgang
Logica CH= 7 - Niet in gebruik
Logica CH= 8 - Radiobediening geconfigureerd als AUX11 (**). Het commando activeert de AUX11 uitgang (alleen met uitbreidingskaart)
Logica CH= 9 - Commando geconfigureerd als AUX3. (**) Het commando activeert de AUX3-uitgang
Logica CH= 10 - Niet in gebruik
Logica CH= 11 - Niet in gebruik
Logica CH= 12 - Bediening geconfigureerd als HOFFELIJKHEIDSLICHT De bediening activeert het licht met bistabiele logica. Ten minste één hulpuitgang moet worden ingesteld als een hoffelijkheidslicht.

(**) **Alleen actief als de uitgang die geconfigureerd is als Monostabiel Radiokanaal, Hulplicht, Gebiedslicht, Traplicht, Radiokanaal of op tijd afgesteld Radiokanaal.**

6) AANSLUITING MOTOREN Fig.E

7) VEILIGHEIDSRICHTINGEN

7.1) "TRUSTED DEVICES" FIG.G

7.2) AANSLUITING VAN 1 STEL FOTOCELLEN NIET GECONTROLEERD AFB. C

7.3) AANSLUITING VAN 1 STEL FOTOCELLEN GECONTROLEERD AFB. D2

8) ZENDERS OPSLAAN Fig. I

9) ZENDERS WISSEN Fig. L

10) TOEGANG TOT DE MENU'S: FIG. 1

10.1) MENU PARAMETERS (PpPp) (TABEL "A" PARAMETERS)

10.2) MENU LOGICA'S (L o c) (TABEL "B" LOGICA'S)

10.3) MENU RADIO (rPd o) (TABEL "C" RADIO)

10.4) MENU DEFAULT (dEFRUl t)

Brengt de centrale terug naar de vooraf ingestelde DEFAULT-waarden. Na het herstel is het noodzakelijk een nieuwe AUTOSSET uit te voeren.

10.5) MENU TAAL (LAnGUE) (T)

Hiermee kan de taal van het programmeerbare display worden ingesteld.

10.6) MENU AUTOSSET (Aut oSEt)

- Een autoset-handeling opstarten door zich naar het daarvoor bestemde menu te begeven.
- Zodra de OK-knop wordt ingedrukt, wordt het bericht "....." weergegeven, de centrale bestuurt een openingsmanoeuvre gevolgd door een sluitingsmanoeuvre, tijdens welke automatisch de minimale koppelwaarde wordt ingesteld die voor de beweging van de vleugel noodzakelijk is. Het aantal manoeuvres noodzakelijk voor de autoset kan variëren van 1 tot 3. Tijdens deze fase is het belangrijk de verduistering van de fotocellen, alsmede het gebruik van de commando's START, STOP en van het display te vermijden. Aan het einde van deze handeling heeft de bedieningscentrale automatisch de optimale koppelwaarden ingesteld. Deze controleren en eventueel wijzigen zoals beschreven in de programmering.

LET OP!! Controleer of de waarde van de stootkracht gemeten op de beoogde punten lager is dan de waarde in de norm EN12453.

De botsingskrachten kunnen verminderd worden door middel van het gebruik van vervormbare randen.

Opgelet!! Tijdens de autoset-fase is de functie voor obstakeldetectie niet actief; de installateur moet de beweging van het automatiseringssysteem controleren en voorkomen dat personen of voorwerpen in de buurt komen van de actieradius van het automatiseringssysteem of zich daarbinnen bevinden.

ELEKTRISCH LOST

LET OP: Bij vleugels langer dan 3 m is de installatie van een elektrisch slot noodzakelijk.

10.7) PROCEDURE VOOR CONTROLE INSTALLATIE

- AUTOSSET uitvoeren (*)
- De botsingskrachten controleren: als deze binnen de limieten blijven (**) verder gaan naar punt 10 anders
- Eventueel de parameters van de snelheid en gevoeligheid (kracht) aanpassen: zie tabel parameters.
- De botsingskrachten opnieuw controleren: als deze binnen de limieten blijven (**) verder gaan naar punt 10 anders
- Een passieve rand toepassen

- De botsingskrachten opnieuw controleren: als deze binnen de limieten blijven (**) verder gaan naar punt 10 anders
- Beveiligingen aanbrengen die gevoelig zijn voor druk of elektriciteit (bijvoorbeeld actieve rand) (**)
- De botsingskrachten opnieuw controleren: als deze binnen de limieten blijven (**) verder gaan naar punt 10 anders
- De beweging van de aandrijving alleen toestaan in de modus "Persoon aanwezig"
- Controleren of alle inrichtingen die de aanwezigheid in de manoeuvrezone detecteren goed functioneren
- Voor de autoset uit te voeren, controleren of alle werkzaamheden betreffende de montage en de veiligstelling goed zijn uitgevoerd zoals voorgeschreven door de waarschuwingen voor de installatie in de handleiding van de motorisering.
- Afhankelijk van de risicoanalyse zou het evenwel nodig kunnen zijn gevoelige veiligheidsinrichtingen aan te brengen

10.8) MENU REGELING EINDSCHAKELAAR (L s l Rd j)

Voor de regeling van de eindschakelaar voor motoren voorzien van encoder; bovendien is het voor de motoren voorzien van onafhankelijke eindschakelaarbedrading mogelijk om de vleugel correct te positioneren voor de volgende regeling van de eindschakelaar. Voor de niet-gespecificeerde motoren is het menu niet actief, en wordt op de display het bericht "niet beschikbaar" weergegeven. **OPMERKING:** deze manoeuvres worden uitgevoerd in de 'dodeman' modus aan begrensd snelheid en zonder interventie van de veiligheden.

10.8.1) GIUNO ULTRA BT A20, GIUNO ULTRA BT A50

Plaats de vleugel met behulp van de toetsen "+/-" van de display in de gewenste positie. Voor de regeling van de eindschakelaars wordt verwezen naar de instellingen betreffende de regeling van de eindschakelaars aangeduid in de handleiding van de motor GIUNO ULTRA.

10.8.2) E5 BT A12, E5 BT A18

Plaats de vleugel met behulp van de toetsen "+/-" in de positie die is aangeduid op de display (opening of sluiting). Zodra de gewenste positie is bereikt, moet op de toets OK gedrukt worden. In geval van motoren E5 is het mogelijk om de vleugel handmatig nabij de eindschakelaars te duwen door aan de poort zelf te duwen, en moet de poort daarna bewogen worden met behulp van de toetsen "+/-" tot de mechanische aanslag wordt bereikt. Bevestig de positie met OK, of via de afstandsbediening (eerder gememoriseerd).

10.9) MENU STATISTIEKEN

Hiermee kunt u de versie van de kaart, het totale aantal manoeuvres (in honderdtallen), het aantal in het geheugen opgeslagen afstandsbedieningen en de laatste 30 fouten tonen (de eerste 2 cijfers geven de positie aan, de laatste 2 de foutcode). De fout 01 is de meest recente. De knipperende fout geeft de eerste fout na het laatste onderhoud aan.

10.10) MENU PASSWORD

Hiermee kunt u een password invoeren voor de programmering van de kaart via het U-link netwerk.

Als het "BESCHERMINGSNIVEAU" van de logica is ingesteld op 1,2,3,4 wordt het password gevraagd voor toegang tot het programmeringsmenu. Na 10 mislukte toegangspogingen achtereen moet u 3 minuten wachten voor u een nieuwe poging kunt doen. Tijdens deze periode toont het display bij iedere toegangspoging het bericht "BLOC". Het default password is 1234.

11) DRUK EINDAANSLAG SLUITING Fig.F Ref. A-B OPENINGSRICHTING Fig.E

12) OPTIONELE U-LINK MODULES

Zie de instructies van de U-link modules
Het gebruik van enkele modulen veroorzaakt een afname van het radiobereik. De installatie aanpassen met een geschikte antenne afgestemd op 433MHz

INSTALLATIEHANDLEIDING

D814283 0AR00_11

OPGELET! Een verkeerde instelling kan leiden tot schade aan personen, dieren of voorwerpen.

 **LET OP!!** Controleer of de waarde van de stootkracht gemeten op de beoogde punten lager is dan de waarde in de norm EN12453. De botsingskrachten kunnen verminderd worden door middel van het gebruik van vervormbare randen.

Om een beter resultaat te behalen, wordt aanbevolen de autoset met stilstaande motoren uit te voeren (dat wil zeggen niet oververhit door een groot aantal opeenvolgende manoeuvres).

TABEL "A" - MENU PARAMETERS - (PR-RR)

Parameter	Motoren	Min.	Max.	Default	Eigen	Definitie	Beschrijving
<i>oPEn dELAY t iNE</i>		0	10	3		Vertragingstijd opening motor 2 [sec]	Vertragingstijd bij opening van motor 2 t.o.v motor 1
<i>clS dELAY t iNE</i>		0	25	6		Vertragingstijd sluiting motor 1 [sec.]	Vertragingstijd bij sluiting van motor 1 t.o.v motor 2. OPMERKING: als de tijd is ingesteld op het maximum, wacht motor 1 tot motor 2 helemaal is gesloten voordat hij wordt gestart.
<i>t cR</i>		0	120	10		Tijd automatische sluiting [sec.]	Wachttijd vóór de automatische sluiting.
<i>PEd t cR</i>		0	120	0		Tijdsduur automatische sluiting vanaf voetgangersmanoeuvre [s]	Wachttijd vóór de automatische sluiting na een voetgangersmanoeuvre, ALLEEN als deze anders is dan 0. Als de parameter is ingesteld op 0 is de wachttijd na een voetgangersmanoeuvre hetzelfde als voor een niet-voetgangersmanoeuvre.
<i>t rF. L iGht c.L r. t</i>		1	180	40		Ontruimingstijd verkeerslichtzone [sec.]	Ontruimingstijd van de zone onderhevig aan verkeer geregeld door het stoplicht.
<i>t. L iGht</i>		30	300	90		Tijdsduur inschakeling interieurverlichting [s]	Tijdsduur inschakeling interieurverlichting.
<i>oUtPuT t iNE</i>		1	240	10		Activeringstijd van de uitgang met timer [s]	Activeringsduur uitgang radiokanaal met timer in seconden
<i>oP. d iSt. SlouD</i>	SUB BT	10	100	10		Ruimtevertraging bij opening [%]	Vertragingsruimte bij opening van de motor(en) uitgedrukt in percentage van de totale slag. LET OP: Na een wijziging van de parameter is een complete manoeuvre zonder onderbrekingen noodzakelijk. LET OP: met "SET" op display is de obstakelwaarneming niet actief. OPGELET: met ingebouwde, stilstaande actuatoren moet de afremming altijd geactiveerd zijn op een waarde hoger dan 5 OPGELET: de afremruimte in GIUNO kan ingesteld worden met de verschuifbare sensoren. OPGELET : voor het type van motor ELI BT A35 kan de vertraging niet uitgesloten worden; kleinere waarden dan 10% zullen beschouwd worden als 10%.
	ES BT A18	10	100				
	PHOBOS VELOCE BT B35	10	100				
	ES BT A12	20	100				
	Alle andere	0	100				
<i>cl. d iSt. SlouD</i>	SUB BT	10	100	10		Ruimtevertraging bij sluiting [%]	Vertragingsruimte bij sluiting van de motor(en) uitgedrukt in percentage van de totale slag. LET OP: Na een wijziging van de parameter is een complete manoeuvre zonder onderbrekingen noodzakelijk. LET OP: met "SET" op display is de obstakelwaarneming niet actief. OPGELET: met ingebouwde, stilstaande actuatoren moet de afremming altijd geactiveerd zijn op een waarde hoger dan 5 OPGELET: de afremruimte in GIUNO kan ingesteld worden met de verschuifbare sensoren. OPGELET : voor het type van motor ELI BT A35 kan de vertraging niet uitgesloten worden; kleinere waarden dan 10% zullen beschouwd worden als 10%.
	ES BT A18	10	100				
	PHOBOS VELOCE BT B35	10	100				
	ES BT A12	20	100				
	Alle andere	0	100				
<i>d iSt. dEcEL</i>	PHOBOS VELOCE BT B35	15	100	15		Ruimte afremming [%]	Ruimte afremming (overgang van het nominale toerental naar de vertragingssnelheid) zowel bij opening als bij sluiting van de motor(en), uitgedrukt in percentage van de totale slag. LET OP: Na een wijziging van de parameter is een complete manoeuvre zonder onderbrekingen noodzakelijk. LET OP: met "SET" op display is de obstakelwaarneming niet actief.
	ELI BT A35 V	15	100				
	ELI BT A35 V + FCE	15	100				
	Alle andere	0	100				
<i>PEd oPEn iNG</i>		10	100	100		Gedeeltelijke opening M1 [%]	Percentage gedeeltelijke opening t.o.v. de totale opening, na activering voetgangerscommando PED.
<i>oP. ForcE</i>		1	100	50		Maximumkracht vleugel(s) bij opening [%]	Kracht uitgeoefend door de vleugel(s) bij opening. Geeft het percentage van geleverde kracht aan, boven die opgeslagen tijdens de autoset (en vervolgens bijgewerkt), alvorens een obstakelalarm te genereren. De parameter wordt automatisch ingesteld door de autoset.  LET OP: Heeft directe invloed op de botsingskracht: controleren of met de ingestelde waarde de geldende veiligheidsnormen worden nageleefd (*). Indien noodzakelijk, antibeklemmings-veiligheidsinrichtingen installeren(**).

INSTALLATIEHANDLEIDING

Parameter	Motoren	Min.	Max.	Default	Eigen	Definitie	Beschrijving
<i>cL5. Force</i>		1	100	50		Maximumkracht vleugel(s) bij sluiting [%]	Kracht uitgeoefend door de vleugel(s) bij sluiting. Geeft het percentage van geleverde kracht aan, boven die opgeslagen tijdens de autoset (en vervolgens bijgewerkt), alvorens een obstakelalarm te genereren. De parameter wordt automatisch ingesteld door de autoset.  LET OP: Heeft directe invloed op de botsingskracht: controleren of met de ingestelde waarde de geldende veiligheidsnormen worden nageleefd (*). Indien noodzakelijk, antibeklemmings-veiligheidsinrichtingen installeren(**).
<i>Sluc PrESSure Force</i>		0	100	100		Drukkraft deurpaneel op eindaanslag bij sluiting [%]	Drukkraft uitgeoefend door de deurvleugel op eindaanslag bij sluiting.
<i>oP SPEED</i>	SUB BT	20	100	100		Snelheid bij opening [%]	Percentage van de maximaal bereikbare snelheid bij opening door de motor(en). LET OP: Na een wijziging van de parameter is een complete manoeuvre zonder onderbrekingen noodzakelijk. LET OP: met "SET" op display is de obstakelwaarneming niet actief.
	ELI BT A35 V	20	100				
	Alle andere	15	100				
<i>cL SPEED</i>	SUB BT	20	100	100		Snelheid bij sluiting [%]	Percentage van de maximaal bereikbare snelheid bij sluiting door de motor(en). LET OP: Na een wijziging van de parameter is een complete manoeuvre zonder onderbrekingen noodzakelijk. LET OP: met "SET" op display is de obstakelwaarneming niet actief.
	ELI BT A35 V	20	100				
	Alle andere	15	100				
<i>SlOb SPEED</i>	SUB BT	20	50	25		Vertragingssnelheid [%]	Snelheid van de motor(en) bij opening en bij sluiting in de vertragingfase, uitgedrukt in percentage van het maximum nominale toerental. LET OP: Na een wijziging van de parameter is een complete manoeuvre zonder onderbrekingen noodzakelijk. LET OP: Met "SET" op display is de obstakelwaarneming niet actief. LET OP: voor het motortype ELI BT A35 kan de vertraging niet uitgesloten worden; waarden groter dan 50% zullen beschouwd worden als 50%.
	ELI BT A35 V	20	50				
	ELI BT A35 V + FCE	20	50				
	PHOBOS VELOCE BT B35	15	50				
	Alle andere	15	100				
<i>PR intEnRncE</i>		0	250	0		Programmering aantal manoeuvres drempel onderhoud [in honderdtallen]	Hiermee kunt u een aantal manoeuvres instellen waarna de aanvraag voor onderhoud op de uitgang AUX, geconfigureerd als Onderhoud of Zwaailicht en Onderhoud, wordt weergegeven

(*) Pas in de Europese Unie EN12453 toe voor krachtlimieten.

(**) De botsingskrachten kunnen verminderd worden door middel van het gebruik van vervormbare randen.

TABEL "B" - MENU LOGICA'S - (L05 ic)

Logica	Definitie	Default	Uitgevoerde instelling aanvinken	Opties
<i>Motor tYPE</i>	Type motor (Het type motor instellen dat is aangesloten op de kaart.)	0	0	Motoren niet actief
			1	NIET BESTUURD
			2	NIET BESTUURD
			3	IGEA BT
			4	NIET BESTUURD
			5	NIET BESTUURD
			6	SUB BT
			7	KUSTOS BT A - PHOBOS BT A - PHOBOS N BT
			8	GIUNO ULTRA BT A 20 - GIUNO ULTRA BT A50
			9	VIRGO SMART BT A - 5 draden
			10	VIRGO SMART BT A - 3 draden
			11	E5 BT A18
			12	E5 BT A12
			13	ELI BT A40 + FCE
			14	ELI BT A35 V + FCE
			15	ELI BT A40
			16	ELI BT A35
17	PHOBOS VELOCE BT B35			
<i>tCp</i>	Automatische Sluiting	0	0	Logica niet actief
			1	Activeert de automatische sluiting
<i>PSRwE</i>	Inschakeling Power Down	1	0	Power Down UITGESCHAKELD, m.a.w. de voeding van de accessoires is altijd aanwezig.  Bij uitgeschakelde logica is het verbruik in stand-by > 0.5 W
			1	Power Down INGESCHAKELD, m.a.w. de voeding van de accessoires wordt uitgeschakeld wanneer de poort is gesloten.

INSTALLATIEHANDLEIDING

D814283 0AR00_11

Logica	Definitie	Default	Uitgevoerde instelling aanvinken	Opties																									
U-link 1	U-link-protocol activeren	0	0	Beide U-link-stekkers ondersteunen het nieuwe U-Link2-protocol.																									
			1	Inschakeling van het U-Link-protocol (vorige versie) op stekker 1 optionele kaart. De vorige versie van het U-Link-protocol kan worden geactiveerd op stekker 1.																									
FAST CLS	Snelle sluiting	0	0	Logica niet actief																									
			1	Sluit 3 seconden na de vrijgave van de fotocellen, alvorens te wachten op het einde van de ingestelde TCA																									
BATT CONFIG	Batterij configuratie	0	0	Geen wijziging van de werking.																									
			1	Volledige opening en wachten op terugkeer stroomtoevoer																									
			2	Gedeeltelijke opening gebaseerd op de parameter 'gedeeltelijke opening' en wachten op terugkeer stroomtoevoer.																									
			3	Volledige sluiting en wachten op terugkeer stroomtoevoer																									
STEP-BY-STEP MOVEMENT	Beweging passo passo	0	0	De ingangen geconfigureerd als Start E, Start I, Ped werken met de 4-staps logica.																									
			1	De ingangen geconfigureerd als Start E, Start I, Ped werken met de 3-staps logica. Met de impuls tijdens de sluitingsfase wordt de beweging omgekeerd.																									
			2	De ingangen geconfigureerd als Start E, Start I, Ped werken met de 2-staps logica. Bij iedere impuls wordt de beweging omgekeerd.																									
			<table border="1" style="width: 100%; text-align: center;"> <thead> <tr> <th colspan="4">stap voor stap beweging</th> </tr> <tr> <th></th> <th>2-STAPS</th> <th>3-STAPS</th> <th>4-STAPS</th> </tr> </thead> <tbody> <tr> <td>GESLOTEN</td> <td></td> <td></td> <td>OPENT</td> </tr> <tr> <td>BIJ SLUITING</td> <td>OPENT</td> <td>OPENT</td> <td>STOP</td> </tr> <tr> <td>OPEN</td> <td></td> <td>SLUIT</td> <td>SLUIT</td> </tr> <tr> <td>BIJ OPENING</td> <td>SLUIT</td> <td>STOP + TCA</td> <td>STOP + TCA</td> </tr> <tr> <td>NA STOP</td> <td>OPENT</td> <td>OPENT</td> <td>OPENT</td> </tr> </tbody> </table>		stap voor stap beweging					2-STAPS	3-STAPS	4-STAPS	GESLOTEN			OPENT	BIJ SLUITING	OPENT	OPENT	STOP	OPEN		SLUIT	SLUIT	BIJ OPENING	SLUIT	STOP + TCA	STOP + TCA	NA STOP
stap voor stap beweging																													
	2-STAPS	3-STAPS	4-STAPS																										
GESLOTEN			OPENT																										
BIJ SLUITING	OPENT	OPENT	STOP																										
OPEN		SLUIT	SLUIT																										
BIJ OPENING	SLUIT	STOP + TCA	STOP + TCA																										
NA STOP	OPENT	OPENT	OPENT																										
PRE-ALARIN	Vooralarm	0	0	Het knipperlicht gaat tegelijk met de start van de motor(en) aan.																									
			1-10	De vooralarmfunctie wordt geactiveerd: Het knipperlicht gaat vóór de start van de motor(en) aan; De waarde van de parameters geeft de duur van het vooraf knipperen in seconden aan.																									
hold-to-run	Persoon aanwezig	0	0	Impulswerking.																									
			1	Werking bij Aanwezige Persoon. De ingang 61 wordt geconfigureerd als OPEN UP. De ingang 62 wordt geconfigureerd als CLOSE UP. De manoeuvre gaat verder zolang de druk op de toetsen OPEN UP of CLOSE UP gehandhaafd blijft. LET OP: de veiligheidsfuncties zijn niet actief.																									
			2	Werking bij Aanwezige Persoon Emergency. Normaal gesproken impulswerking. Als de test van de veiligheidsfuncties door de kaart drie keer na elkaar mislukt (fotocel of rand, Er0x), wordt de werking bij Aanwezige Persoon actief geactiveerd tot het loslaten van de toetsen OPEN UP of CLOSE UP. De ingang 61 wordt geconfigureerd als OPEN UP. De ingang 62 wordt geconfigureerd als CLOSE UP. LET OP: met Persoon Aanwezig Emergency zijn de veiligheidsfuncties niet actief.																									
			3	Dodemenswerking tijdens de sluiting. Ingang 61 wordt geconfigureerd als OPEN UP. Ingang 62 wordt geconfigureerd als CLOSE UP. Het manoeuvre van de opening gebeurt automatisch, het manoeuvre van de sluiting gaat door tot de bedieningstoets ingedrukt wordt gehouden (CLOSE). LET OP: de beveiligingen zijn niet actief tijdens de sluiting.																									
OPEN IBL	Blokkeert impulsen bij opening	0	0	De impuls van de ingangen geconfigureerd als Start E, Start I, Ped is van invloed tijdens de opening.																									
			1	De impuls van de ingangen geconfigureerd als Start E, Start I, Ped is niet van invloed tijdens de opening.																									
TCA IBL	Blokkeert impulsen in TCA	0	0	De impuls van de ingangen geconfigureerd als Start E, Start I, Ped is van invloed tijdens de TCA-pauze.																									
			1	De impuls van de ingangen geconfigureerd als Start E, Start I, Ped is niet van invloed tijdens de TCA-pauze.																									
CLOSE IBL	Blokkeert impulsen bij sluiting	0	0	De impuls van de ingangen geconfigureerd als Start E, Start I, Ped is van invloed tijdens de sluiting.																									
			1	De impuls van de ingangen geconfigureerd als Start E, Start I, Ped is niet van invloed tijdens de sluiting.																									
RAM blok c. OP	Drukstoot bij opening	0	0	Logica niet actief																									
			1	Alvorens te openen, duwt het hek circa 2 seconden lang in sluitingsrichting. Dit maakt een eenvoudigere ont koppeling van het elektrische slot mogelijk. BELANGRIJK - Deze functie niet gebruiken in afwezigheid van geschikte mechanische stopnokken.																									
RAM blok c. CL	Drukstoot bij sluiting	0	0	Logica niet actief																									
			1	Alvorens te sluiten, duwt het hek circa 2 seconden lang in openingsrichting. Dit maakt een eenvoudigere ont koppeling van het elektrische slot mogelijk. BELANGRIJK - Deze functie niet gebruiken in afwezigheid van geschikte mechanische stopnokken.																									
block PERIST	Handhaving blokkering	0	0	Logica niet actief																									
			1	Als de motoren langer dan een uur stil blijven staan in positie van volledige opening of volledige sluiting, worden ze 3 seconden lang geactiveerd in de richting van de aanslag. Deze handeling wordt ieder uur uitgevoerd. N.B.: Het doel van deze functie is om bij de hydraulische motoren de eventuele verlagings van het olievolume te compenseren, te wijten aan de temperatuurverlaging tijdens langere pauzes, bijvoorbeeld 's nachts of te wijten aan interne lekkages. BELANGRIJK - Deze functie niet gebruiken in afwezigheid van geschikte mechanische stopnokken.																									
PRESS SLIC	Druk aanslag sluiting	0	0	De beweging wordt uitsluitend stopgezet door de activering van de sluitingsaanslag; in dit geval is het noodzakelijk te zorgen voor een precieze afstelling van de sluitingsaanslag (Fig. F, Ref. B).																									
			1	Te gebruiken bij aanwezigheid van mechanische sluitnok. Met deze functie wordt de druk van de vleugels op de mechanische nok geactiveerd, zonder dat dit door de amperostop-sensor als obstakel wordt beschouwd. De slag van de stang gaat enkele seconden verder, na de interceptie van de aanslag of tot de mechanische nok. Op deze wijze, door de activering van de sluitingsaanslagen iets eerder uit te voeren, wordt de perfecte aanslag van de vleugels op de stopaanslag verkregen (Fig. F, Ref. A).																									
ICE	Ice functie	0	0	De grens voor activering van de amperostop-beveiliging behoudt de ingestelde waarde.																									
			1	De centrale voert automatisch bij ieder opstarten een compensatie uit van de grens voor activering van het obstakelalarmering. LET OP!! Controleer of de waarde van de stootkracht gemeten op de beoogde punten lager is dan de waarde in de norm EN12453. In geval van twijfel secundaire veiligheidsinrichtingen gebruiken. Deze functie is nuttig in geval van installaties die met lage temperaturen werken. LET OP: na het activeren van deze functie is het noodzakelijk een autoset-manoeuvere uit te voeren.																									

INSTALLATIEHANDLEIDING

Logica	Definitie	Default	Uitgevoerde instelling aanvinken	Opties
1 act. on	Aantal actieve motoren	2	1	Enkel motor 1 actief (1 deur).
			2	Beide motoren actief (2 deuren).
INSTALLATIE VAN ALTERNATIEVE	Alternatieven voor installatie	0	0	Zie afb. E0
			1	Zie afb. E1
			2	Zie afb. E2
			3	Zie afb. E3
			4	Zie afb. E4
			5	Zie afb. E5
			6	Zie afb. E6
7	Zie afb. E7			
1 SAFE	Configuratie van de veiligheidsingang SAFE 1. 72	0	0	Ingang geconfigureerd als Phot, fotocel.
			1	Ingang geconfigureerd als Phot test, trusted fotocel.
			2	Ingang geconfigureerd als Phot op, fotocel alleen actief bij opening.
			3	Ingang geconfigureerd als Phot op test, trusted fotocel alleen actief bij opening.
2 SAFE	Configuratie van de veiligheidsingang SAFE 2. 73	6	4	Ingang geconfigureerd als Phot cl, fotocel alleen actief bij sluiting.
			5	Ingang geconfigureerd als Phot cl test, trusted fotocel alleen actief bij sluiting.
			6	Ingang geconfigureerd als Bar, gevoelige rand.
			7	Ingang geconfigureerd als Bar test, trusted gevoelige rand.
Alleen met uitbreidingskaart. Laat de standaard instelling (15) ongewijzigd als u geen uitbreidingskaart gebruikt	10 SAFE	15	8	Ingang geconfigureerd als Bar 8k2. (Niet actief op SAFE 11,13)
	11 SAFE			
	12 SAFE	15	10	Ingang geconfigureerd als een Bar OP TEST, gecontroleerde gevoelige rand met omkering uitsluitend geactiveerd tijdens het openen. Tijdens het sluiten wordt de beweging gestopt.
15	12	Ingang geconfigureerd als een Bar CL, gevoelige rand met omkering uitsluitend geactiveerd tijdens het sluiten. Tijdens het openen wordt de beweging gestopt.		
			15	13
15	14	Ingang geconfigureerd als een Bar CL 8k2, gevoelige rand met omkering uitsluitend geactiveerd tijdens het sluiten. Tijdens het openen wordt de beweging gestopt. (Niet actief op SAFE 11,13)		
			15	15
1 IC	Configuratie van de commando-ingang IC 1. 61	0		
			1	Ingang geconfigureerd als Start I.
			2	Ingang geconfigureerd als Open.
			3	Ingang geconfigureerd als Close.
2 IC	Configuratie van de commando-ingang IC 2. 62	4	4	Ingang geconfigureerd als Ped.
			5	Ingang geconfigureerd als Timer.
Alleen met uitbreidingskaart.	10 IC	2	6	Ingang geconfigureerd als Voetgangerstimer.
	11 IC			
1ch	Configuratie van het commando 1ste radiokanaal	0	0	Afstandsbediening geconfigureerd als START E.
			1	Afstandsbediening geconfigureerd als Start I.
			2	Afstandsbediening geconfigureerd als Open.
2ch	Configuratie van het commando 2ste radiokanaal	9	3	Afstandsbediening geconfigureerd als Close
			4	Afstandsbediening geconfigureerd als Ped
			5	Afstandsbediening geconfigureerd als STOP
3ch	Configuratie van het commando 3ste radiokanaal	2	6	Afstandsbediening geconfigureerd als AUX1 **
			7	Niet in gebruik
			8	Afstandsbediening geconfigureerd als AUX1** (alleen met uitbreidingskaart)
4ch	Configuratie van het commando 4ste radiokanaal	5	9	Afstandsbediening geconfigureerd als AUX2**
			10	Niet in gebruik
			11	Niet in gebruik
1AUX	Configuratie uitgang AUX 1. 20-21	6	0	Uitgang geconfigureerd als Monostabiel radiokanaal
			1	Uitgang geconfigureerd als SCA, Verklipperlichtsignaal Hek Open.
2AUX	Configuratie van de uitgang AUX 2. 26-27	0	2	Uitgang geconfigureerd als commando Hulplicht.
			3	Uitgang geconfigureerd als commando Plaatselijke Verlichting.
			4	Uitgang geconfigureerd als Traplicht

INSTALLATIEHANDLEIDING

D814283 0AR00_11

Logica		Definitie	Default	Uitgevoerde instelling aanvinken	Opties
Alleen met uitbreidingskaart	IDRUH	Configuratie van de uitgang AUX 10. 22-23	3	5	Uitgang geconfigureerd als Alarm
				6	Uitgang geconfigureerd als Knipperlicht
				7	Niet in gebruik
				8	Niet in gebruik
				9	Uitgang geconfigureerd als Onderhoud
				10	Uitgang geconfigureerd als Zwaailicht en Onderhoud.
	IRUH	Configuratie van de uitgang AUX 11. 24-25	1	11	Niet in gebruik
				12	Niet in gebruik
				13	Uitgang geconfigureerd als Status poort gesloten
				14	Uitgang geconfigureerd als Bistabiel radiokanaal
				15	Uitgang geconfigureerd als radiokanaal met timer
				16	Uitgang geconfigureerd als Status poort geopend
	Lock	Type slot. 28-29	0	0	Uitgang geconfigureerd voor 12 V elektrisch slot met snap-actie.
				1	Uitgang geconfigureerd voor 12 V elektrisch slot met magneetactie. Max. 0,5A. Power Down is niet actief met deze instelling
				2	Uitgang geconfigureerd voor 24V elektrisch slot met snap-actie.
				3	Uitgang geconfigureerd voor 24V elektrisch slot met magneetactie. Max. 0,25A Power Down is niet actief met deze instelling
4				Tractievergrendeling: actief tijdens de hele manoeuvre. Max.: 1 A gedurende 1s, 0,2 A gedurende de rest van de manoeuvre.	
Prot. LEU	Het beschermingsniveau instellen	0	0	<p>A - Voor toegang tot het programmeringsmenu is het password niet vereist</p> <p>B - Activeert het in het geheugen opslaan van de afstandsbedieningen via radio. Deze modus wordt in de buurt van het bedieningspaneel uitgevoerd en hiervoor is geen toegang nodig:</p> <ul style="list-style-type: none"> - Na elkaar drukken op de verborgen toets en de normale toets (T1-T2-T3-T4) van een reeds opgeslagen afstandsbediening in standaardmodus via het menu radio. - Binnen 10 sec. drukken op de verborgen toets en de normale toets (T1-T2-T3-T4) van een afstandsbediening die moet worden opgeslagen. <p>De ontvanger verlaat de programmeringsmodus na 10s, binnen deze tijd is het mogelijk nog meer nieuwe afstandsbedieningen in te voeren, door het vorige punt te herhalen.</p> <p>C - Activeert de automatische invoering van de replay's via radio.</p> <p>Hiermee kunnen de geprogrammeerde Replay's aan het geheugen van de ontvanger worden toegevoegd.</p> <p>D - U kunt de parameters van de kaart ook via het U-link netwerk wijzigen</p>	
			1	<p>A - Voor toegang tot het programmeringsmenu is het password vereist. Het default password is 1234.</p> <p>De functies B - C - D E variëren niet ten opzichte van de functionering 0</p>	
			3	<p>A - Voor toegang tot het programmeringsmenu is het password vereist. Het default password is 1234.</p> <p>B - Deactiveert het in het geheugen opslaan van de afstandsbedieningen via radio.</p> <p>C - Deactiveert de automatische invoering van de replay's via radio.</p> <p>Functie D blijft onveranderd ten opzichte van werking 0</p>	
			4	<p>A - Voor toegang tot het programmeringsmenu is het password vereist. Het default password is 1234.</p> <p>B - Deactiveert het in het geheugen opslaan van de afstandsbedieningen via radio.</p> <p>C - Deactiveert de automatische invoering van de replay's via radio.</p> <p>D - De mogelijkheid om de parameters van de kaart ook via het U-link netwerk te wijzigen wordt gedeactiveerd</p> <p>De afstandsbedieningen worden alleen opgeslagen met behulp van het speciale menu Radio.</p>	
SERIAL MODE	Seriële modus (Om te identificeren hoe de kaart moet worden geconfigureerd in een BFT-netwerkaansluiting.)	0	0	SLAVE standard: de kaart ontvangt commando's/diagnose/etc. en geeft deze door	
			1	MASTER standard: de kaart verstuurt activeringscommando's (START, OPEN, CLOSE, PED, STOP) naar andere kaarten.	
ADDRESS	Adres	0	[___]	Om het adres van 0 tot 119 van de kaart in een lokale BFT-netwerkaansluiting te identificeren. (zie paragraaf OPTIONELE MODULES U-LINK)	
PUSH GO	Push&Go (Alleen voor ES BT A12)	0	0	Logica niet actief	
			1	Wanneer de gestopte poortvleugel in de richting van de opening wordt geduwd, wordt de automatische opening veroorzaakt.	
TRAFFIC LIGHT PREFLASHING	Vooraf knipperen stoplicht	0	0	Vooraf knipperen uitgesloten.	
			1	Knipperende rode lichten, 3 seconden lang, bij begin manoeuvre.	
TRAFFIC LIGHT RED LAMP ALWAYS ON	Continu rood stoplicht	0	0	Rode lichten uit bij gesloten hek.	
			1	Rode lichten aan bij gesloten hek.	

(**) Alleen actief als de uitgang die geconfigureerd is als Monostabiel Radiokanaal, Hulplicht, Gebiedslicht, Traplicht, Radiokanaal of op tijd afgesteld Radiokanaal.

TABEL "C" - MENU RADIO (rRd id)

Logica	Beschrijving
Rdd1ch	Toets 1ch toevoegen associeert de gewenste toets met het commando 1e radiokanaal.
Rdd2ch	Toets 2ch toevoegen associeert de gewenste toets met het commando 2e radiokanaal.
Rdd3ch	Toets 3ch toevoegen associeert de gewenste toets met het commando 3e radiokanaal.
Rdd4ch	Toets 4ch toevoegen associeert de gewenste toets met het commando 4e radiokanaal.
ErRSE 12B	Verwijder Lijst  OPGELET! Verwijdert alle in het geheugen van de ontvanger opgeslagen afstandsbedieningen volledig.
ErRSE 1	Neemt enkel radiocommando weg Verwijdert een radiocommando (indien kloon of replay gedeactiveerd wordt). Om de te annuleren afstandsbediening te selecteren, de positie schrijven of op een toets van de afstandsbediening die geannuleerd moet worden drukken

