

# GIOTTO BT B ULTRA 36

((ER-Ready))  24 V  U-LINK

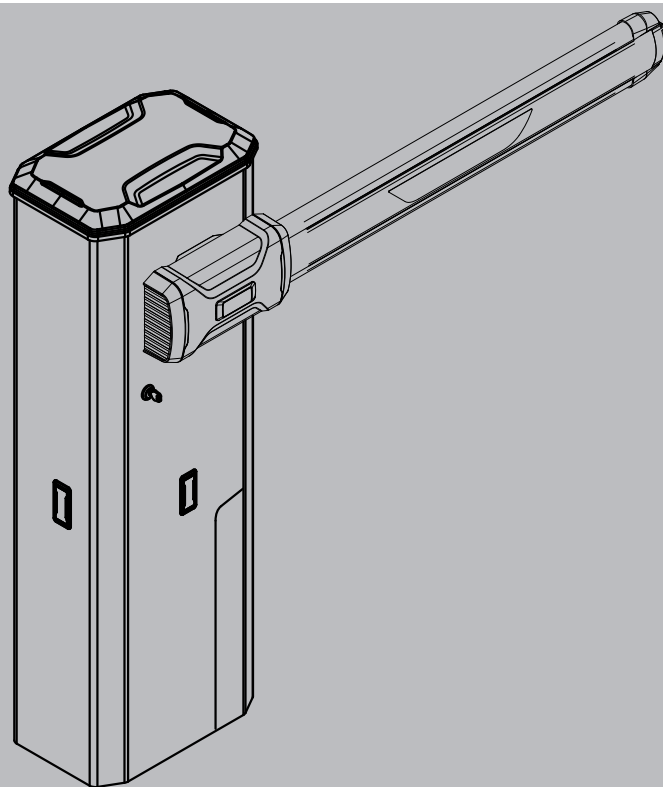

MANUAL DE INSTALARE ȘI DE UTILIZARE

DISPOSITIV DE COMANDĂ ELECTROMECHANIC PENTRU BARIERE DE VEICULE

**Atenție!** Citiți cu atenție „Avertismentele” din interior!



AZIENDA CON  
SISTEMA DI GESTIONE  
CERTIFICATO DA DNV GL  
= ISO 9001 =  
= ISO 14001 =



## SCHEMĂ GENERALĂ

Barieră electromecanică compactă adecvată pentru limitarea spațiilor private, parcuri, zone de acces numai pentru vehicule. Disponibilă pentru treceri de la 2 la 6 metri. Limitatoarele electronice reglabile garantează o poziție corectă de oprire a brațului.

Dispozitivul de eliberare de urgență pentru manevra manuală este comandat de un dispozitiv de blocare cu cheie personalizat.

**Bariera este furnizată fără arc. Arcul trebuie achiziționat separat și poate fi instalat cu deschiderea în dreapta sau stânga după nevoi.**

Formatul de fixare (la cerere) facilitează instalarea barierei. Fitingurile adecvate facilitează instalarea accesoriilor.

Panoul de comandă **MERAK** este furnizat de producător cu setările standard. Orice schimbare trebuie setată cu ajutorul afișajului încorporat sau prin programatorul universal.

Suportă în totalitate protocoalele EELINK și U-LINK.

Principalele sale caracteristici sunt:

- Comandă 1 motor de joasă tensiune
- Detectare obstacol
- Intrări separate pentru dispozitive de siguranță
- Intrări de comandă configurabile
- Cod rulare receptor radio încorporat cu clonare transmițător.

Placa are o bandă de borne de tip detașabil pentru a facilita întreținerea sau înlocuirea.

## COMPOZIȚIA KITULUI

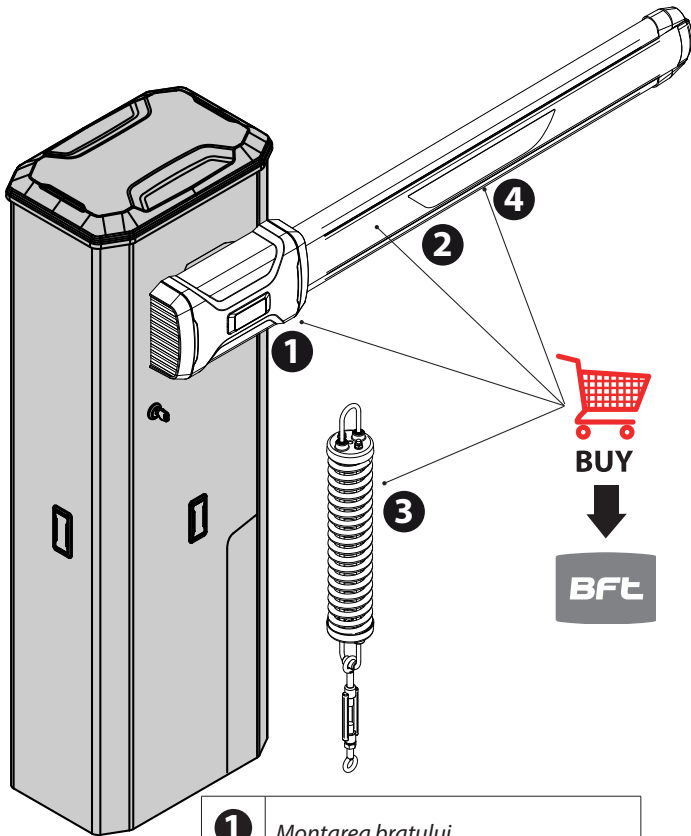

<b>1</b>	Montarea brațului
<b>2</b>	Braț
<b>3</b>	Arc (consultați „configurația arcului”)
<b>4</b>	Cauciuc

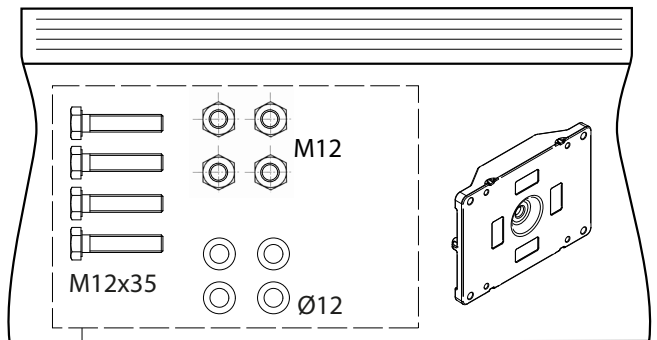
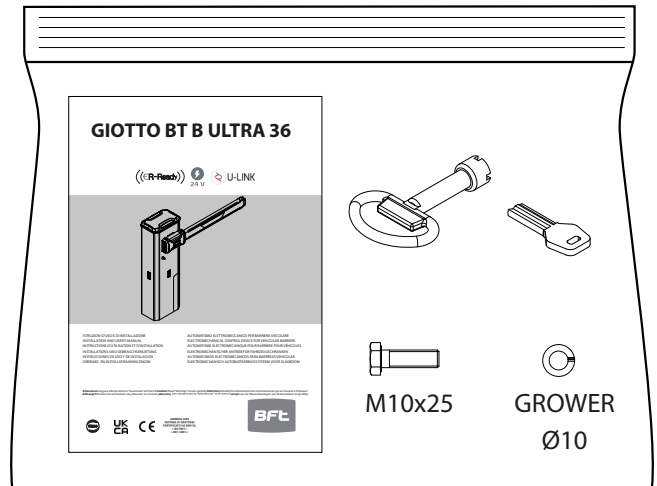

Pentru instalarea cu format de fixare (opțional)

## ECHIPAMENT

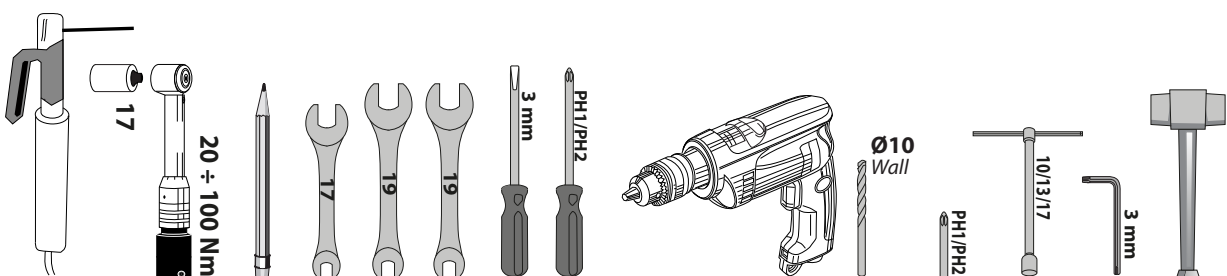

## A DISPUNEREA CABLURILOR

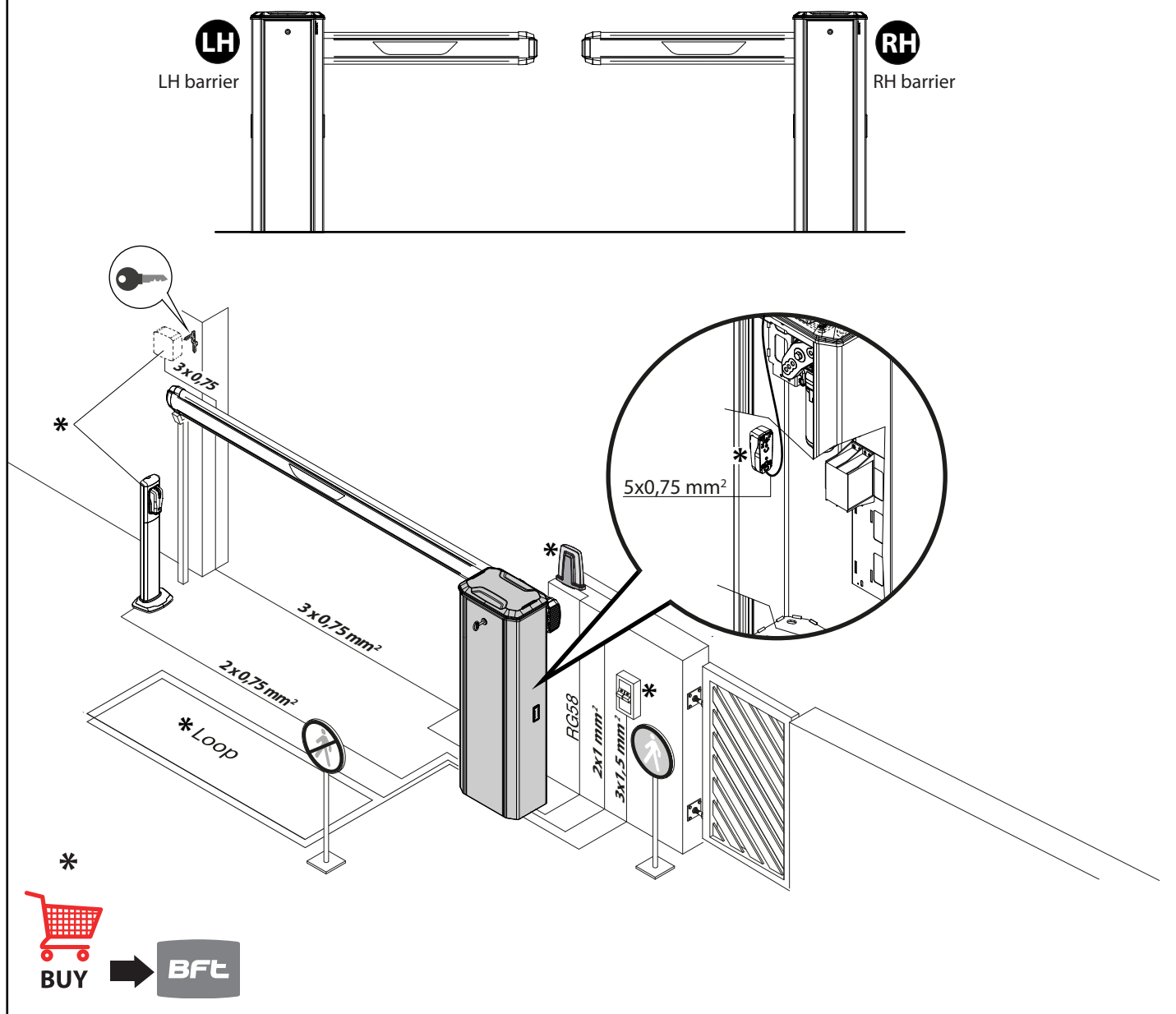

### MONTARE INSTALAȚIE ELECTRICĂ

**ATENȚIE: înainte de deschiderea ușii, deconectați sursa de alimentare înainte de deschiderea ușii, deconectați sursa de alimentare și verificați dacă arcul este eliberat (braț vertical).**

Montați instalația electrică (fig. A) respectând reglementările în vigoare pentru instalațiile electrice. Separați conexiunile de alimentare electrică de la rețea de conexiunile de lucru (fotocelule, margini electrice, dispozitive de comandă etc.). Fig. A indică numărul de conexiuni și secțiuni pentru cablurile de alimentare electrică cu lungimea de 100 m; pentru lungimi mai mari, calculați secțiunea pentru sarcina reală a automatizării. Atunci când conexiunile auxiliare depășesc lungimile de 50 de metri sau trec prin zone critice cu perturbații, se recomandă decuplarea dispozitivelor de comandă și siguranță prin intermediul unor relee adecvate.

**AVERTISMENTE** - Când efectuați cablarea și instalarea, consultați standardele în vigoare și, indiferent de caz, aplicați principiile bunei practici. Cablurile care transportă diferite tensiuni trebuie să fie păstrate fizic separate unul de celălalt sau trebuie să fie izolate corespunzător cu o izolație suplimentară de cel puțin 1 mm.

Cablurile trebuie să fie asigurate cu fixare suplimentară în apropierea bornelor, utilizând dispozitive precum coliere de cablu. Toate cablurile de conectare trebuie să fie ținute suficient de departe de disipatoare.

# DIMENSIONI

D814017 2FA22\_02

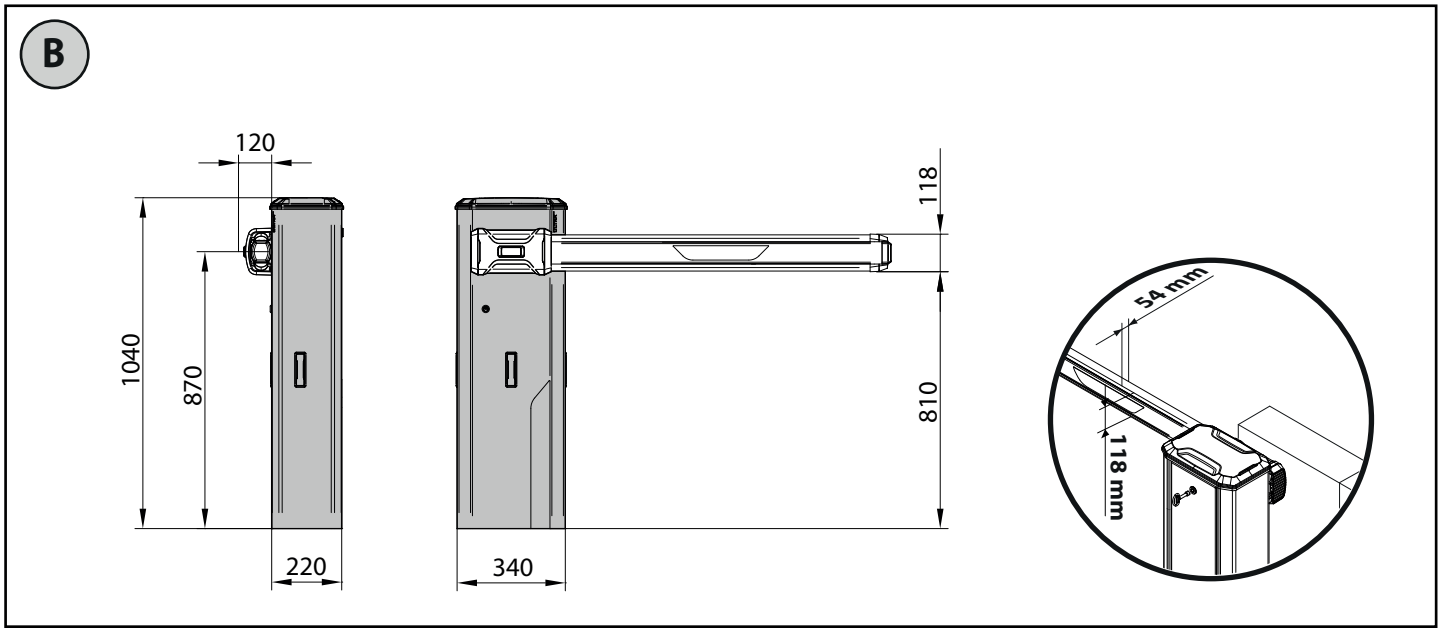

**C**

**INSTALARE**

**Cu placă de fundație încorporată în pământ**

Format de fixare

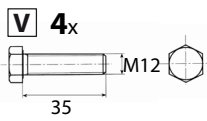

4x

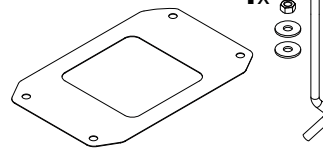

BUY

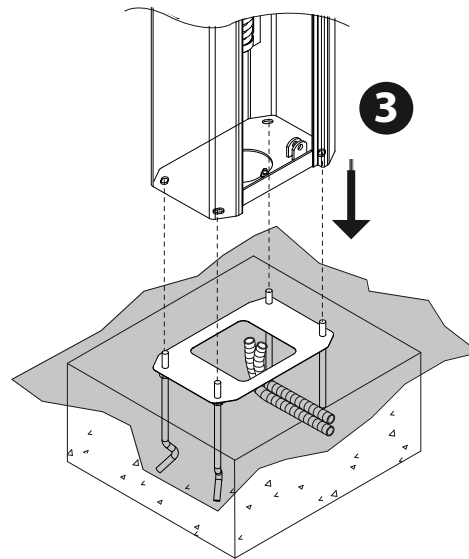
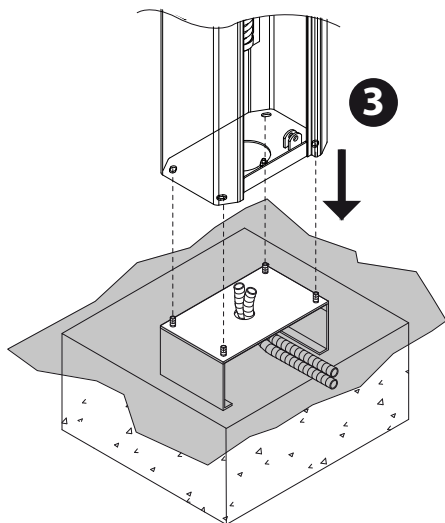
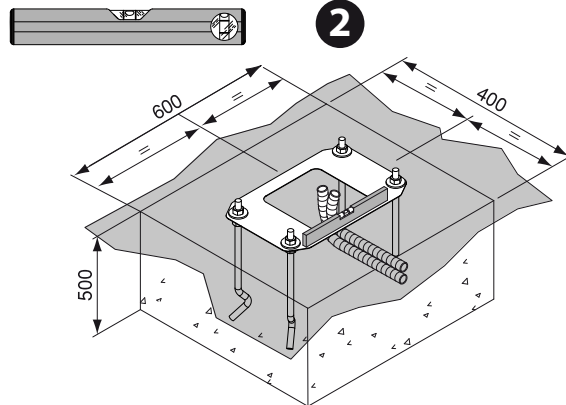
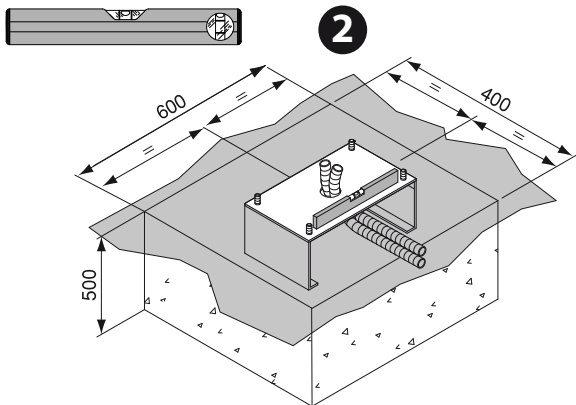
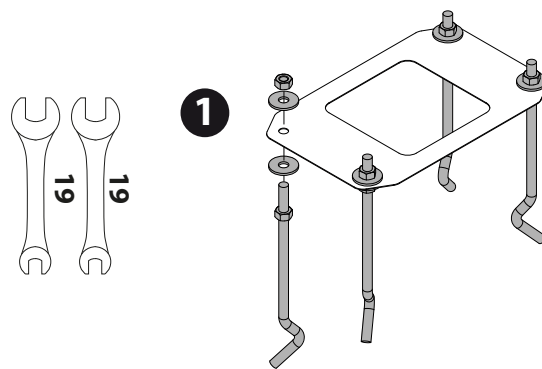
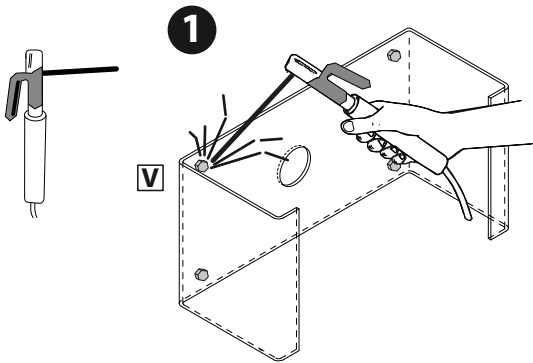

**C**

**INSTALARE**

**Cu bolțuri de ancorare**

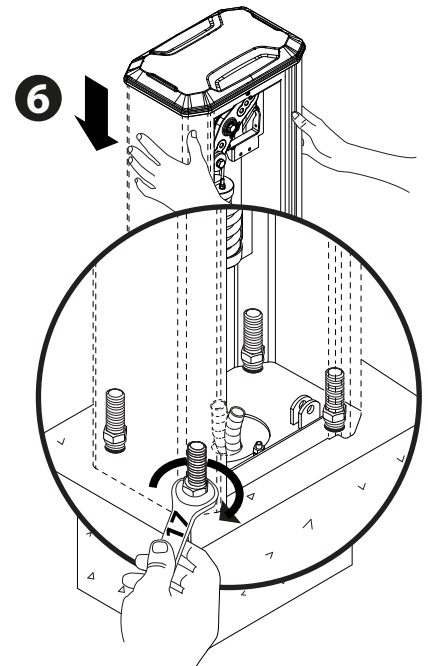
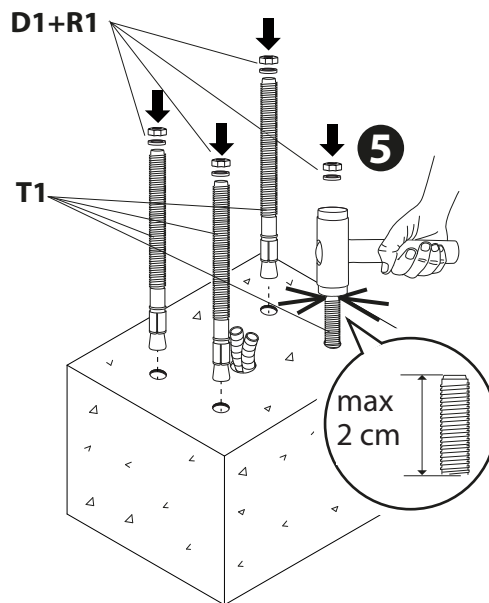
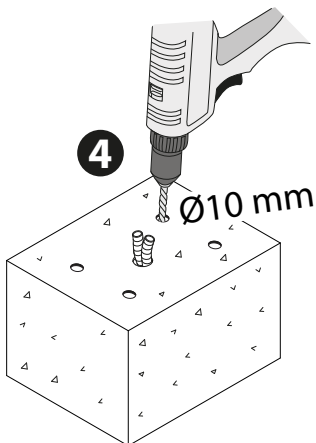
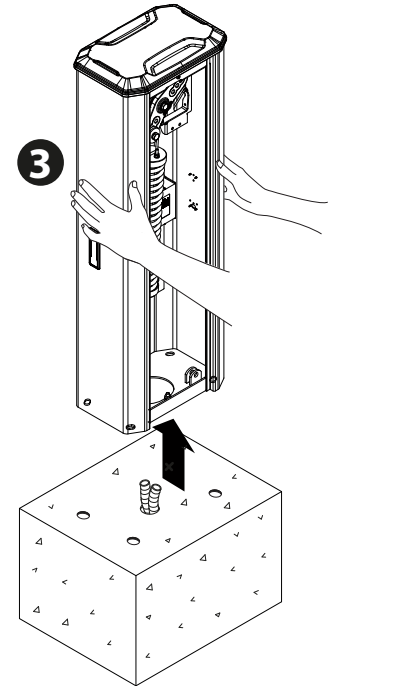
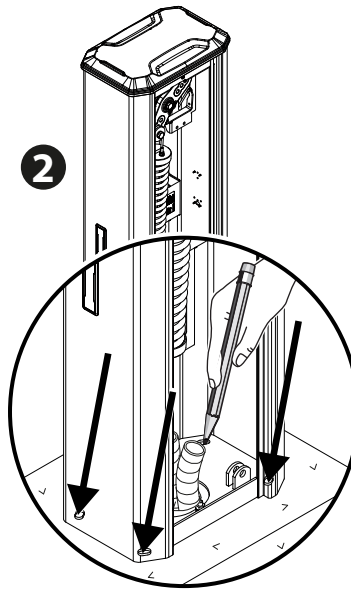
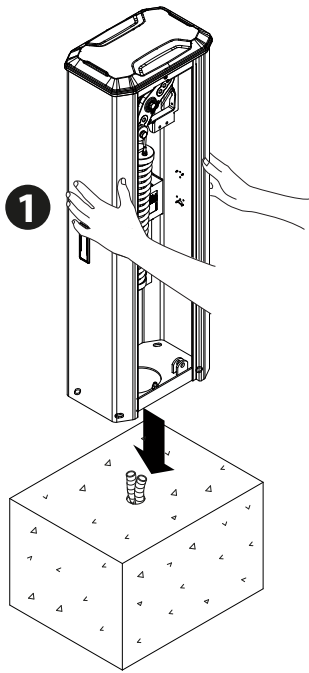
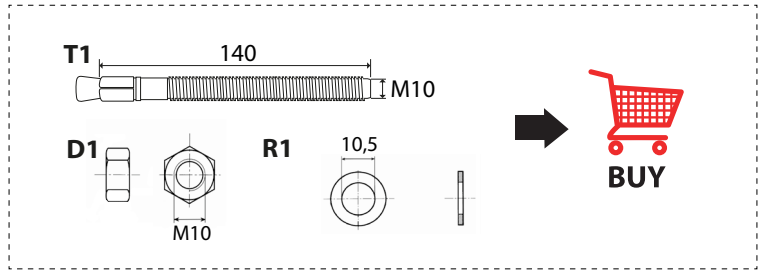
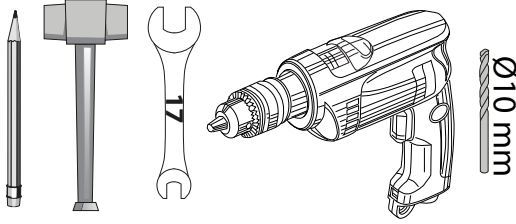

## CONFIGURAȚIA ARCULUI

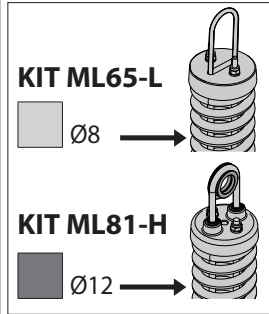
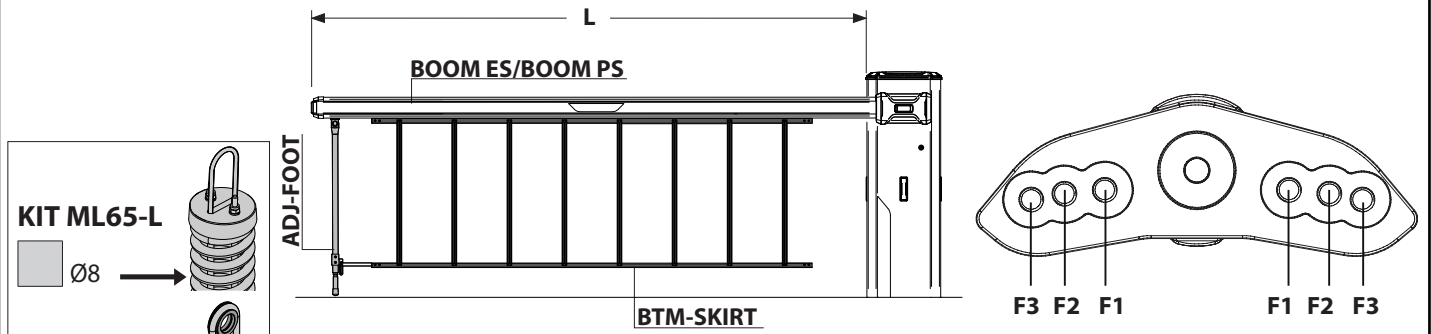

		L (m) LUNGIME BRAȚ																
		2	2.25	2.5	2.75	3	3.25	3.5	3.75	4	4.25	4.5	4.75	5	5.25	5.5	5.75	6
<b>BOOM ES/ BOOM PS</b> <i>fără lumini și fără cauciuc</i>	Gaură	F1	F1	F1	F1	F1	F2	F2	F2	F2	F3	F3	F3	F2	F2	F2	F2	F2
<b>BOOM ES/ BOOM PS</b> <i>cu lumini și cauciuc</i>	Gaură	F1	F1	F1	F2	F2	F2	F3	F3	F3	F2	F2	F2	F2	F2	F3	F3	F3
<b>"BOOM ES/ BOOM PS"</b> <b>+ "ADJ -FOOT"</b>	Gaură					F3	F3	F3	F2	F2	F2	F2	F2	F3	F3	F3		
<b>"BOOM ES/ BOOM PS"</b> <b>+ "BTM-SKIRT"</b>	Gaură			F2	F2	F3	F3	F2	F2	F2	F2	F3	F3	F3				
<b>"BOOM ES/ BOOM PS"</b> <b>+ "BTM-SKIRT"</b> <b>+ "ADJ-FOOT"</b>	Gaură			F3	F3	F3	F2	F2	F2	F2	F3	F3	F3					

### D.1 ANSAMBLUL ARCULUI STÂNG

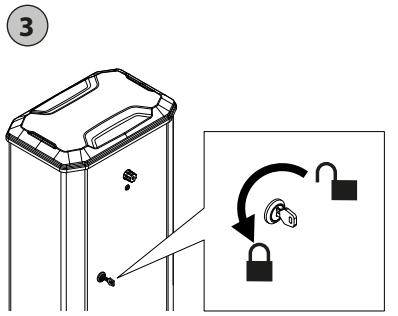
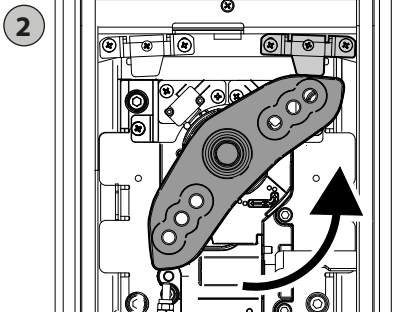
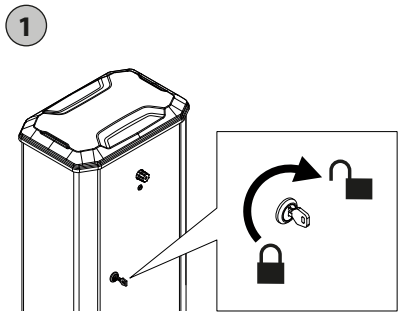
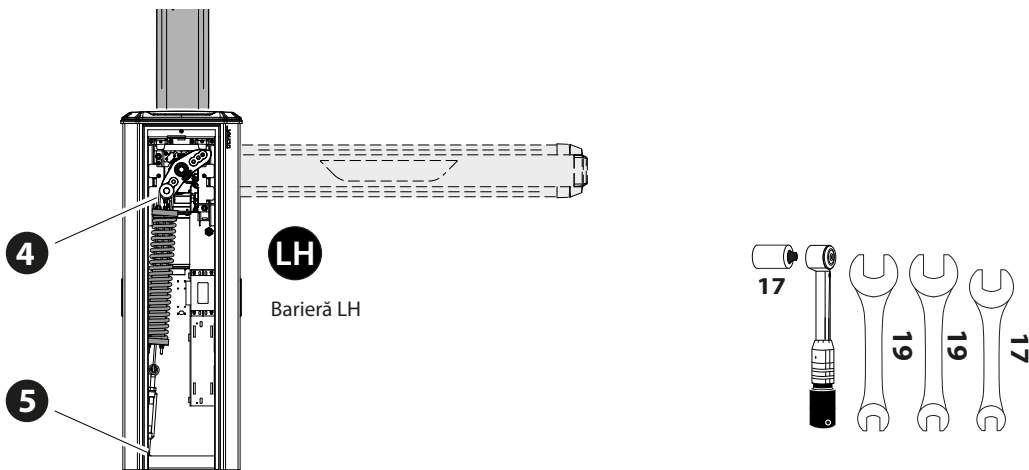

4

KIT ML65-L

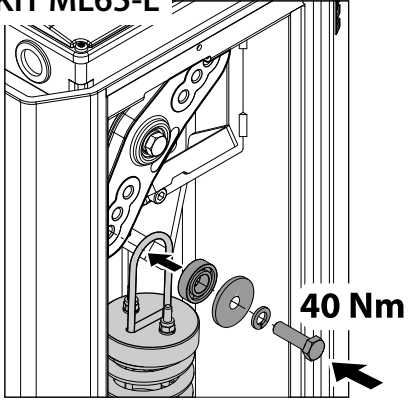

5

KIT ML81-H

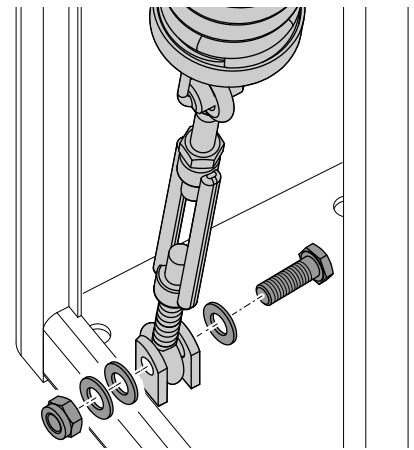
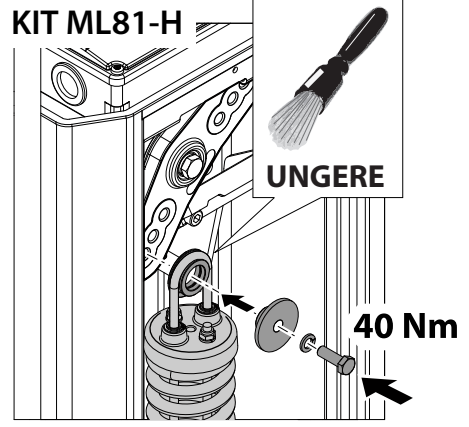

D.2

ANSAMBLUL ARCULUI DREPT

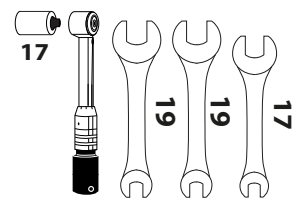
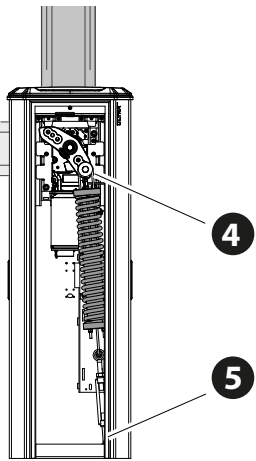
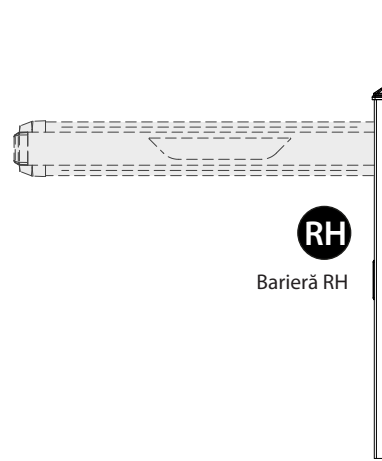

1

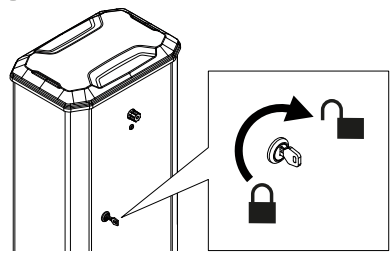

2

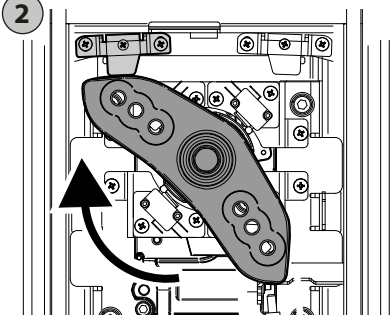

3

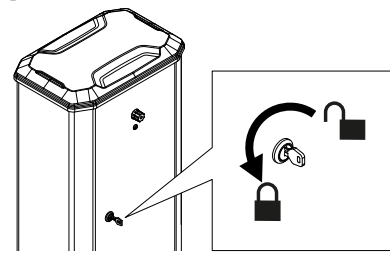

4

KIT ML65-L

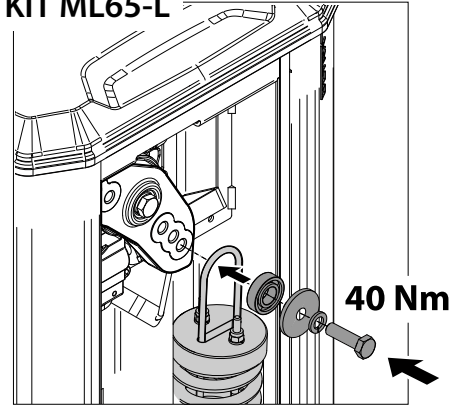

5

KIT ML81-H

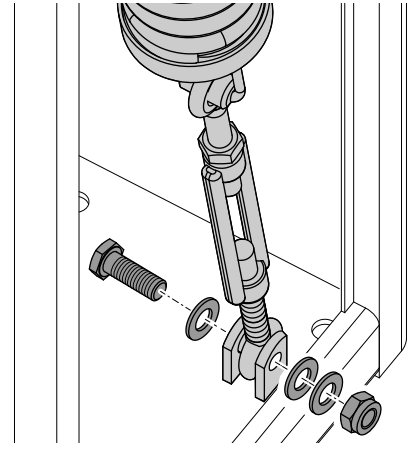
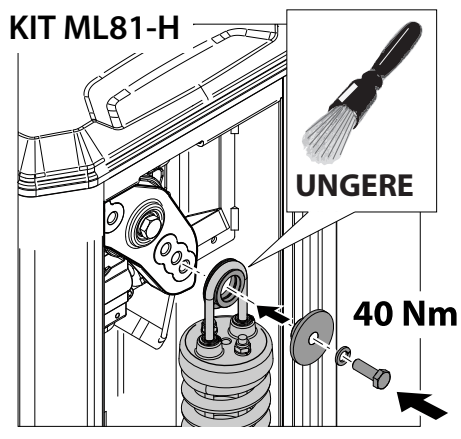

## E ANSAMBLU ȘTANGĂ: consultați manualul OMEGA ES sau OMEGA PS GIOTTO ULTRA 36

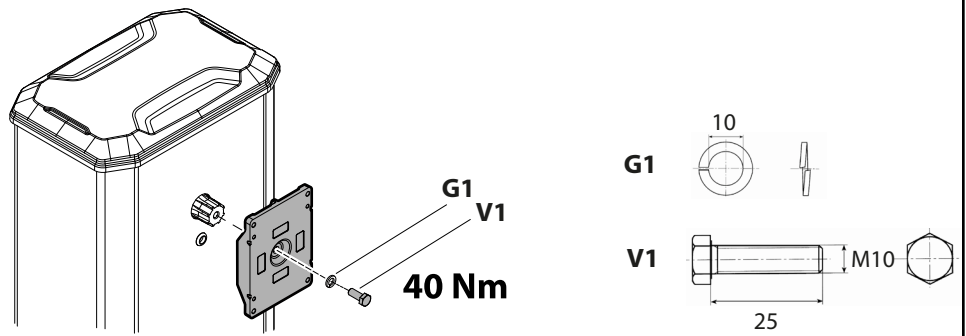

## F ECHILIBRARE BRAȚ

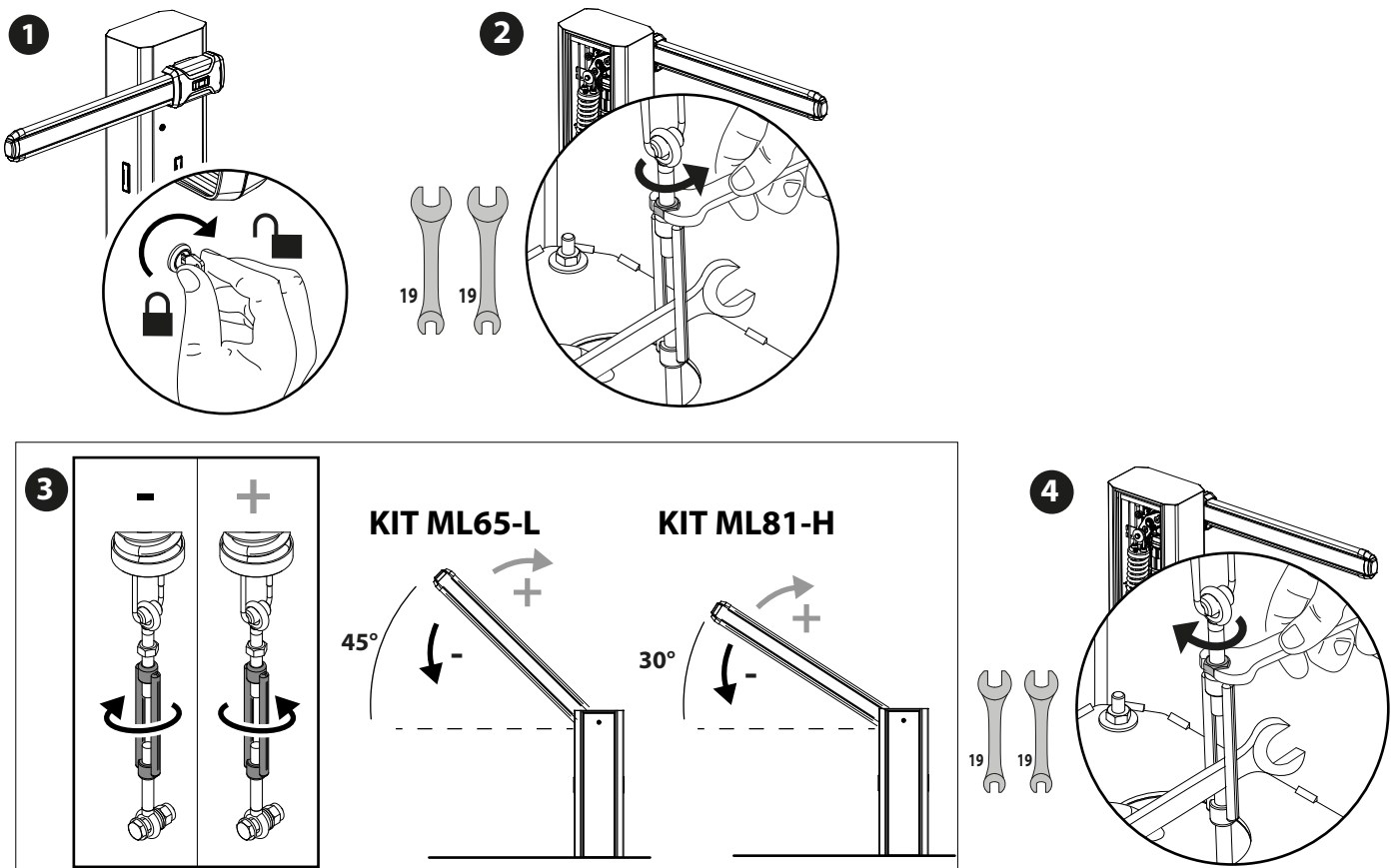

Viteze recomandate pentru diverse lungimi ale barei

Lungimea barei (m)	2	3	4	5	6
Durată de deschidere/închidere (s)	2,2	2,2	2,8	3,4	4
Parametrul TIP MOTOR	20-45	20-45	20-45	45-60	45-60
Parametrul VITEZĂ max	75	75	50	47	45
Parametrul DISTANȚĂ DE DECELERARE	55	55	55	55	55
Parametrul ACCELERAȚIE	4	3	2	1	1

**G** CONEXIUNI ALE UNITĂȚII DE COMANDĂ

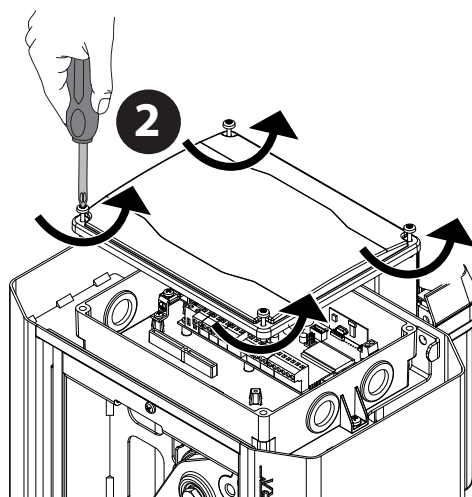
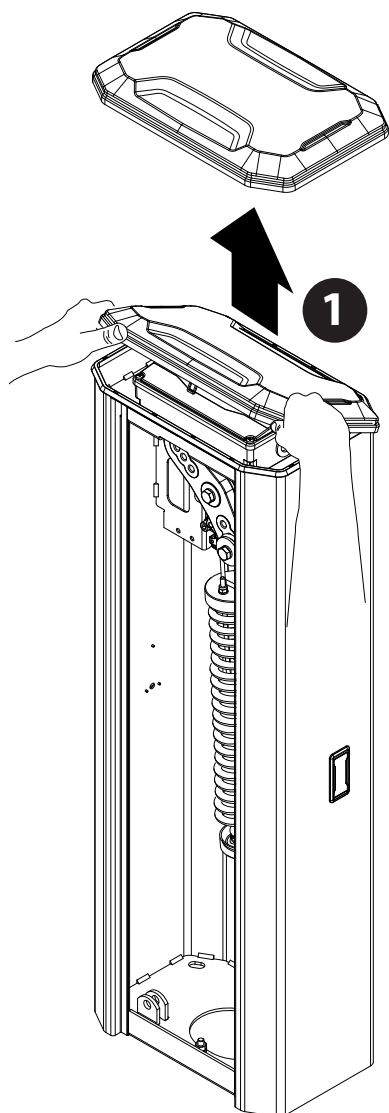

Pentru conexiuni consultați paragraful I

**H**

**1** Fotocelule neverificate (verificați o dată la 6 luni)

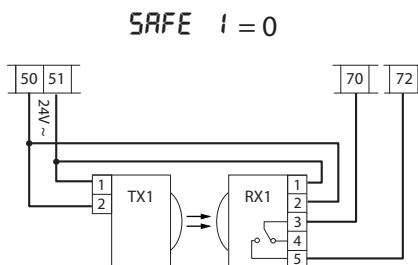

**2** Fotocelulă verificată

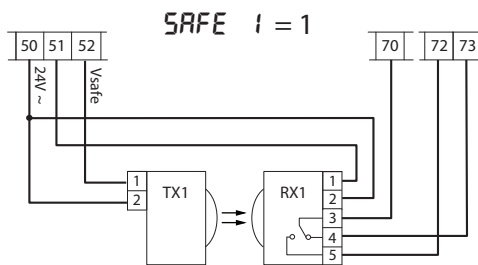

**3**

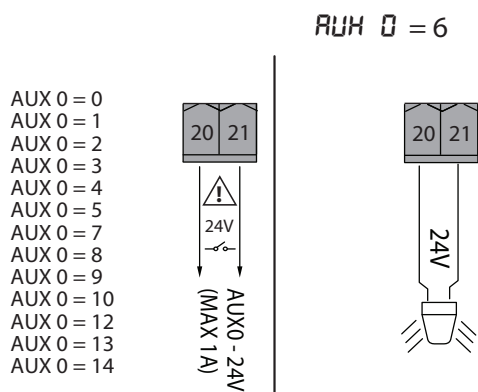

**4**

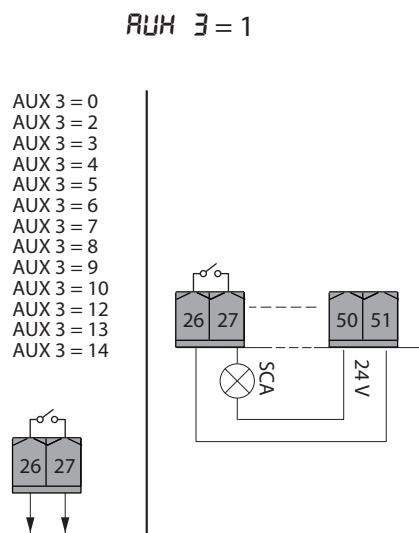

**5** Conectare la sistemul de gestionare a parcării auto

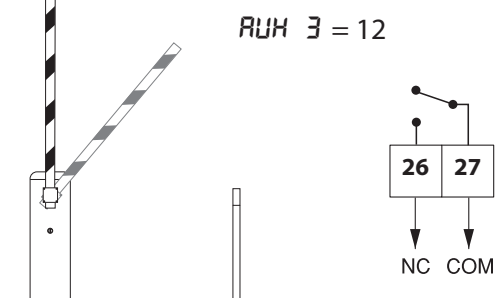
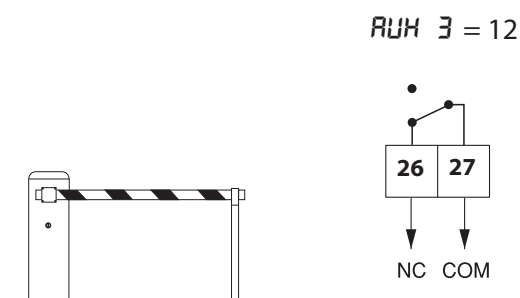

# CABLAJ PLACĂ DE BORNE



Conector placă opțională

Afișaj plus taste de programare

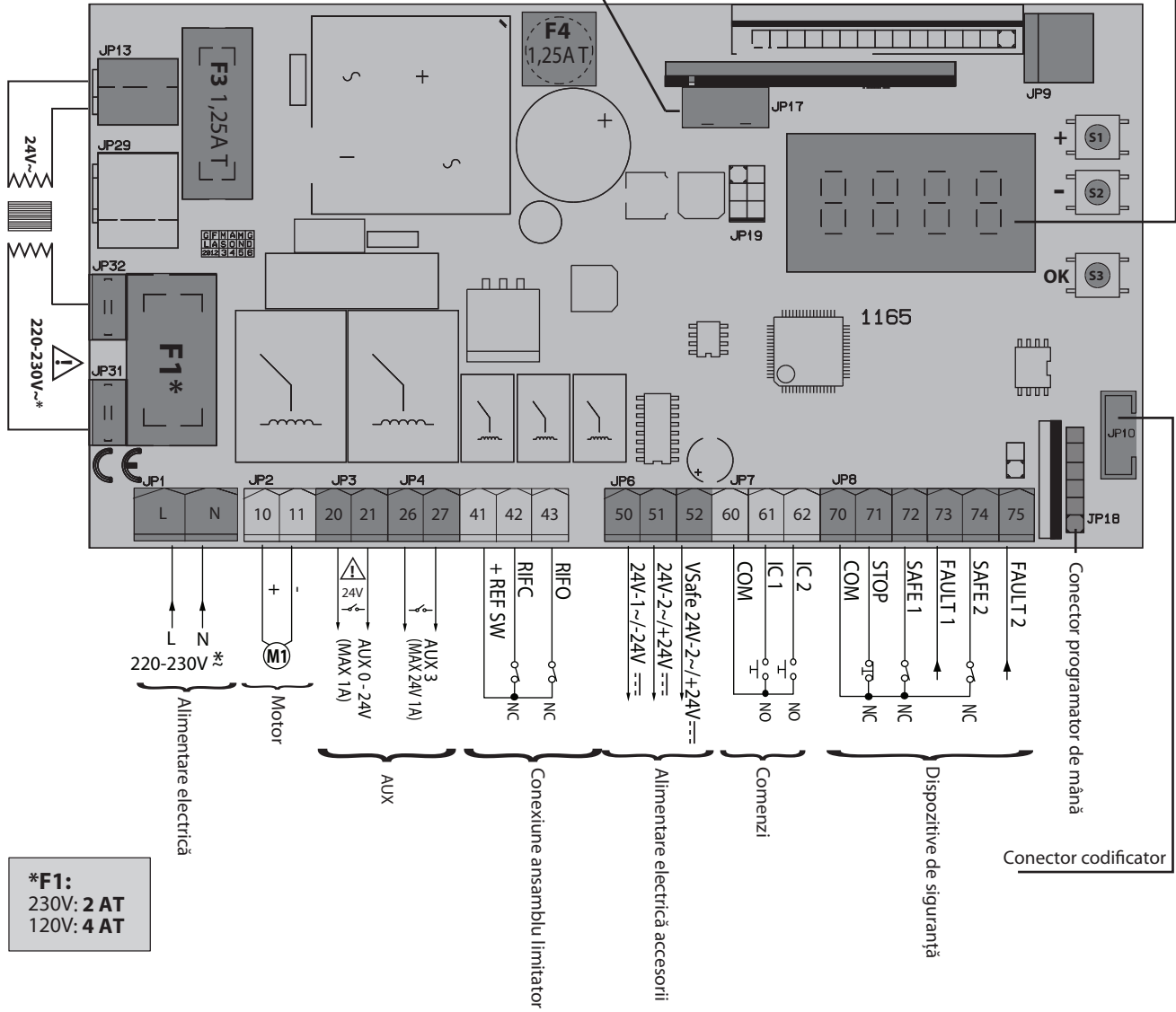

**\*F1:**  
230V: 2 AT  
120V: 4 AT

* (L)	*1 (N)	*2
Maro	Albastru	Galben/Verde

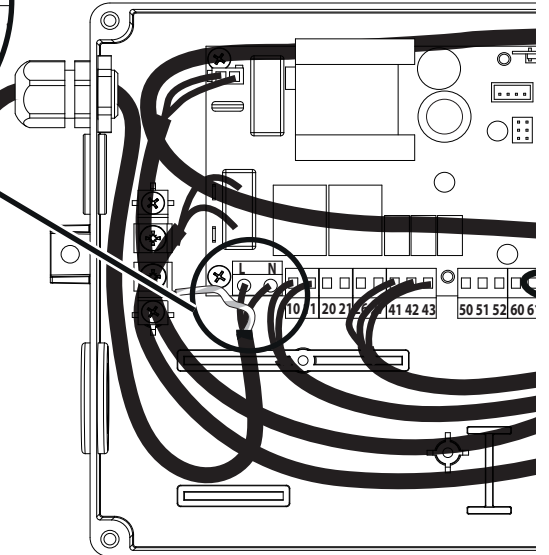
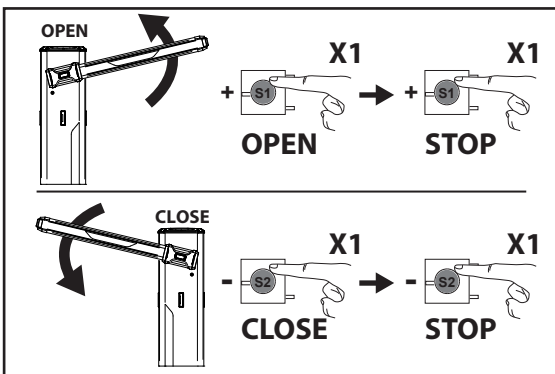
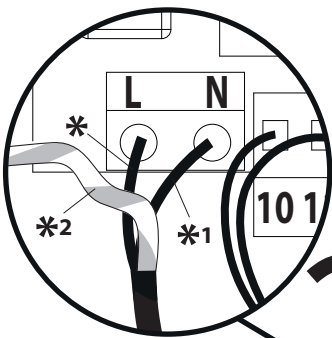



**J**

**REGLĂRI PRELIMINARE**

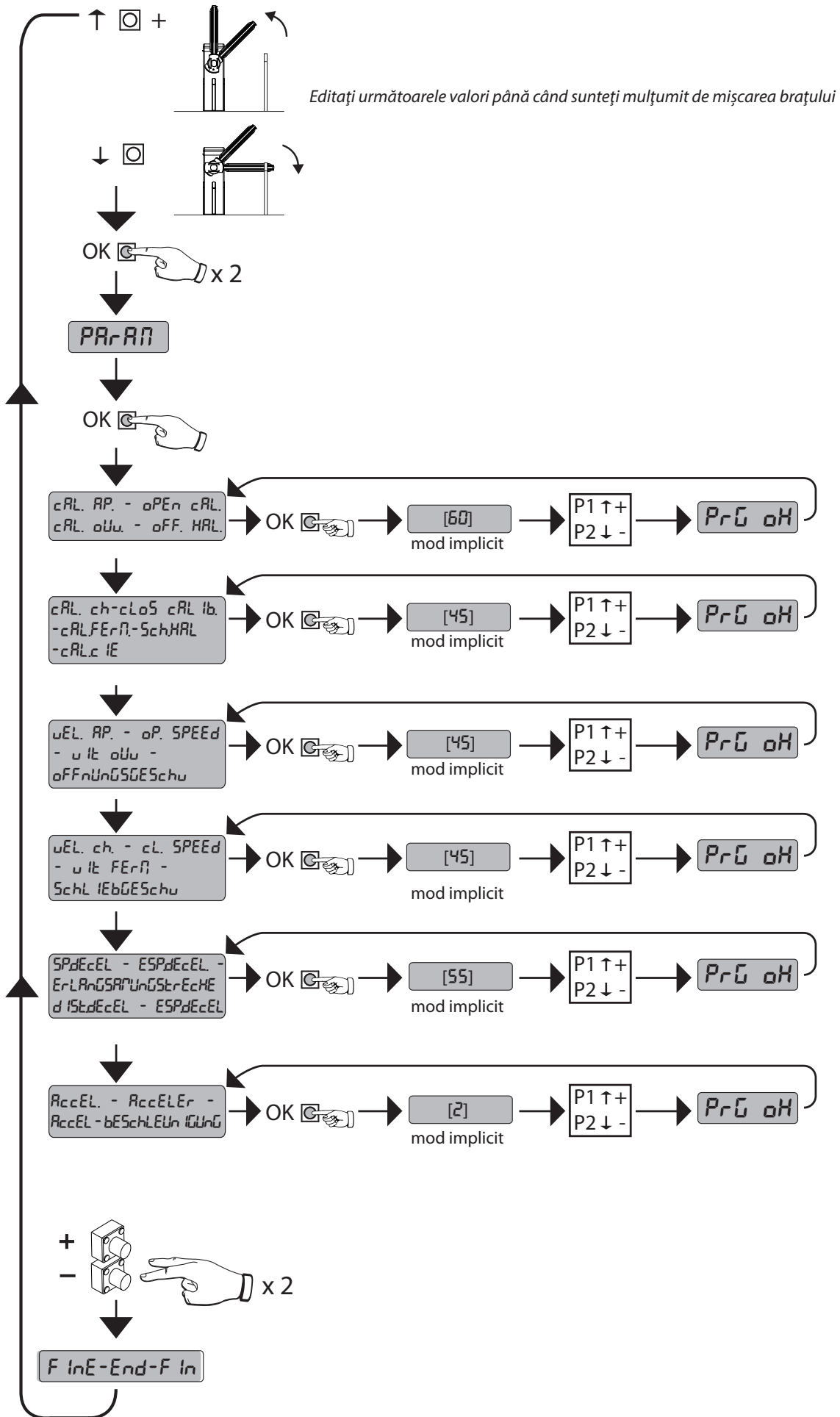

**K**

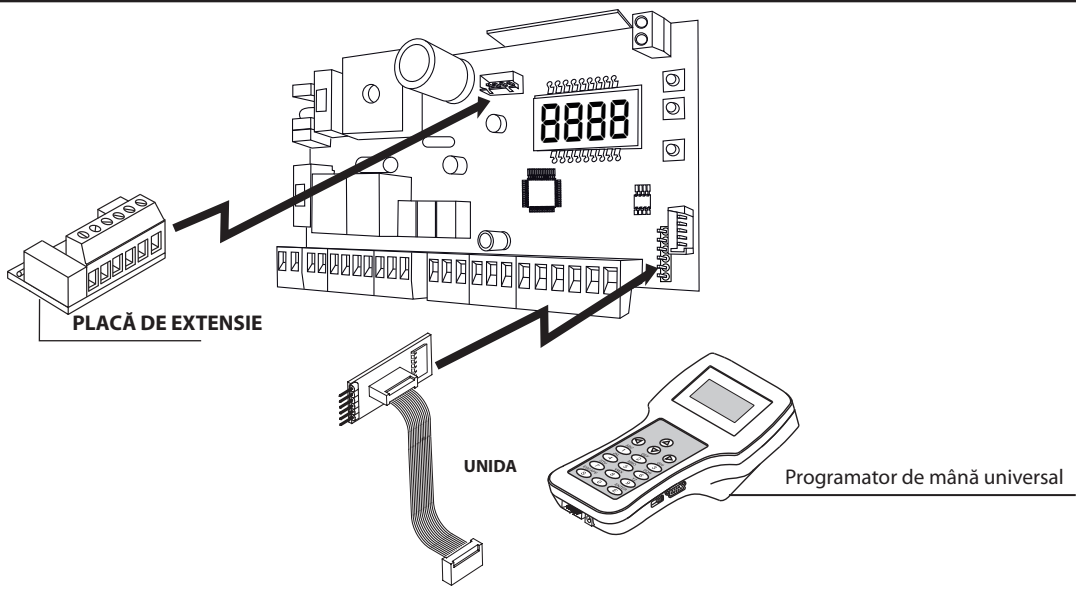

**L**

*RaddrE55=0*  
*SEr iRL ModE=3*

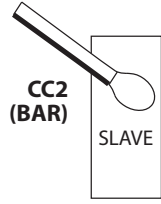
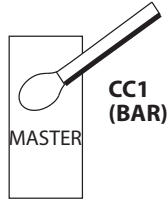

*RaddrE55=0*  
*SEr iRL ModE=2*

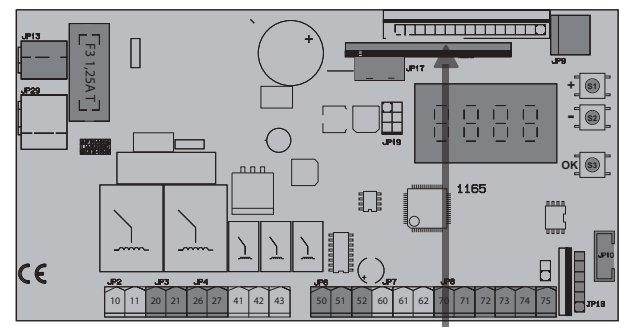
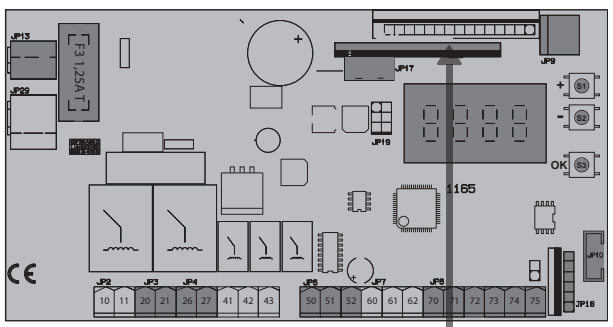

MAX 250m

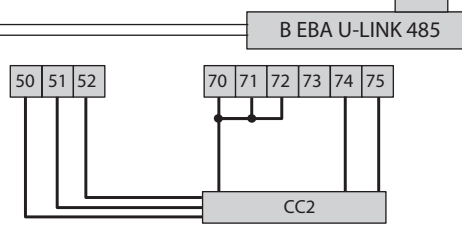
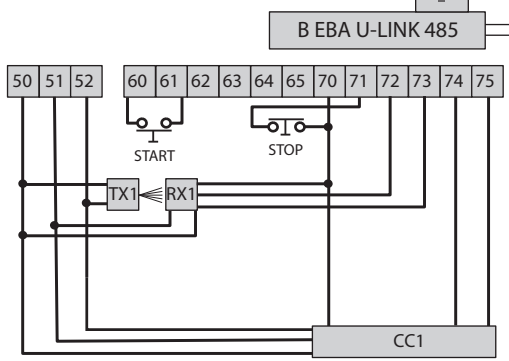

SAFE 1 = 1  
SAFE 2 = 7 (≥6)

SAFE 2 SLAVE = SAFE 2 MASTER

PENTRU A CONECTA MAI MULTE FOTOCELULE, CONSULTAȚI FIG. P

**M**

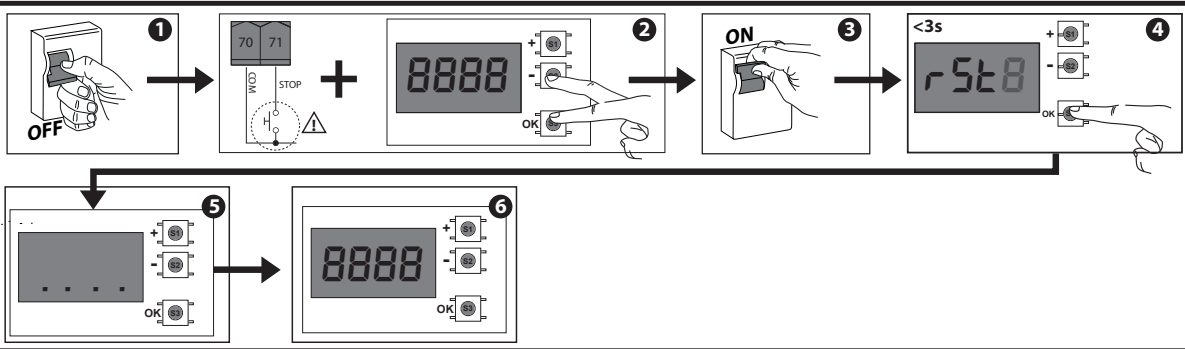

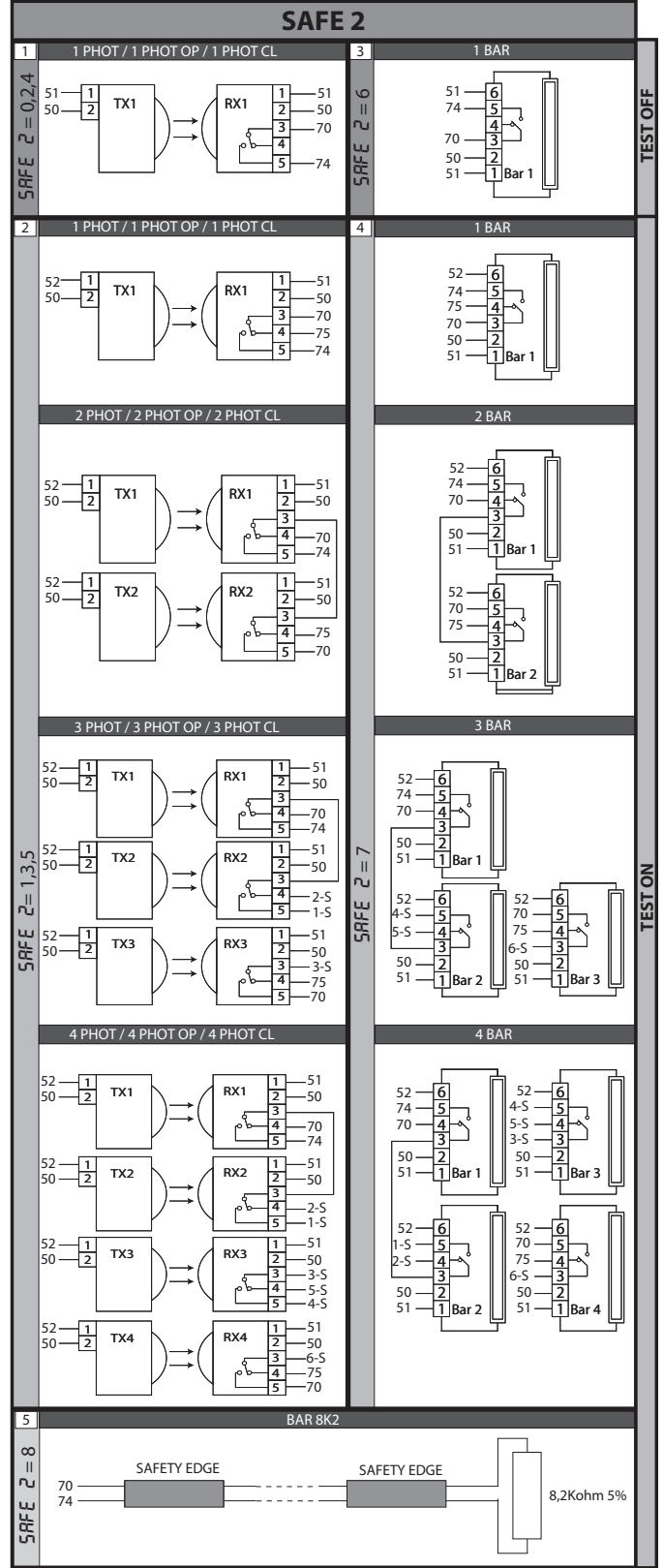
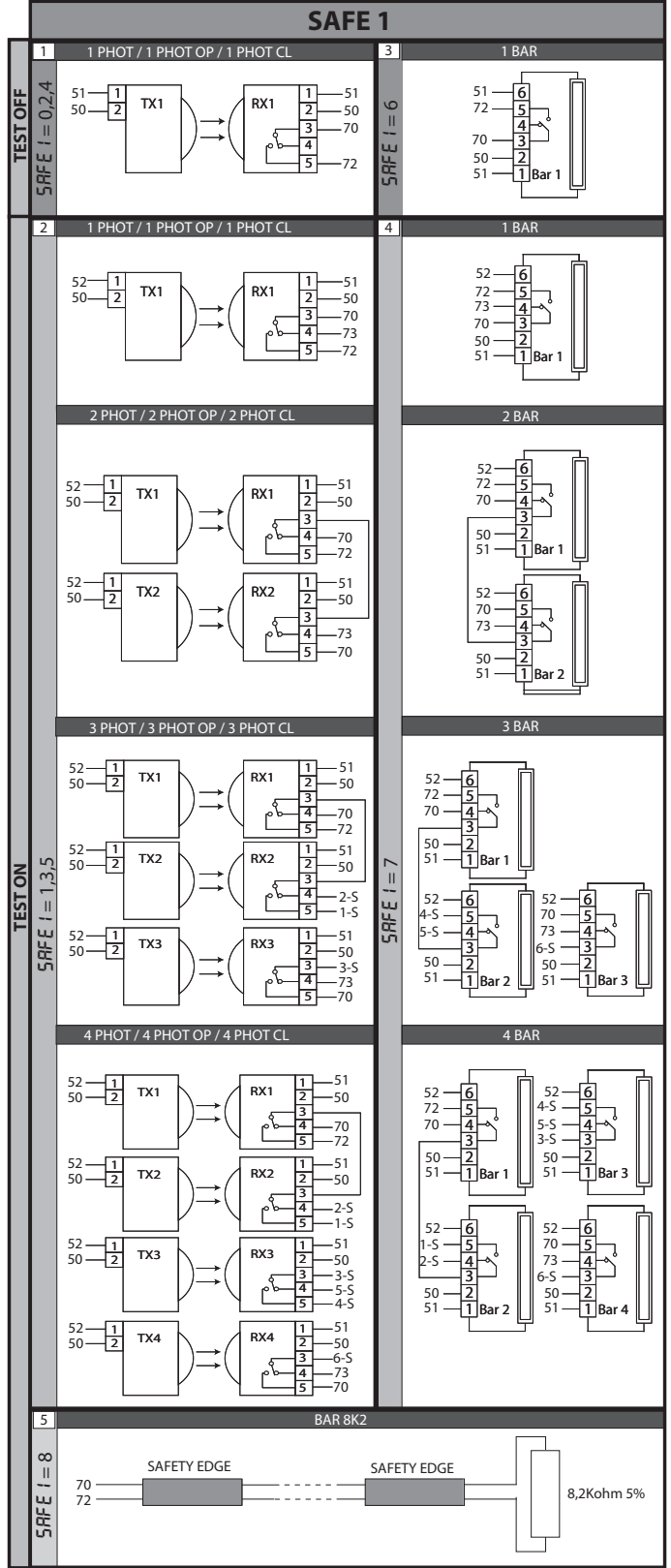
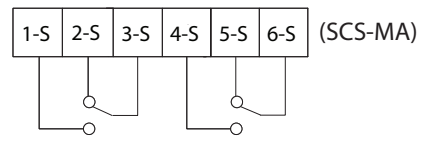
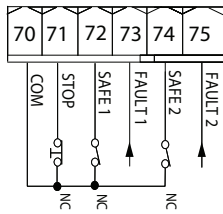
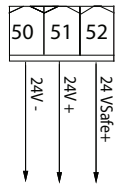

Număr maxim de dispozitive testate: 6 (dar nu mai mult de 4 pe tip)

# ACCESS MENUS Fig. 2

DB14017-2PA22\_02

\*\*\* Introducere parolă.  
Solicitare cu logica nivelului de protecție setată la 1, 2, 3, 4

**LEGENDĂ**

- Derulare în sus
- Derulare în jos
- Confirmare / Pornire afișaj
- leșire meniu

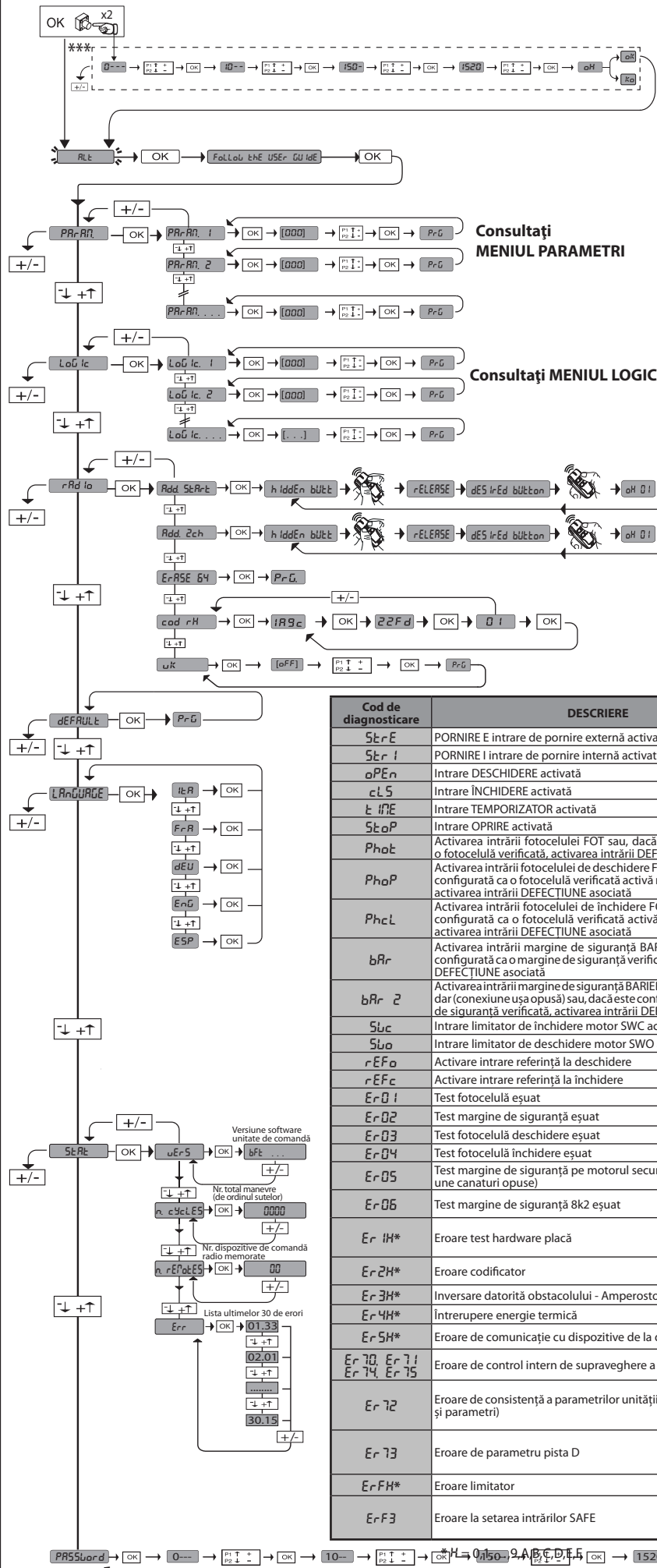

Cod de diagnosticare	DESCRIERE	NOTE
StRE	PORNIRE E intrare de pornire externă activată	
StRI	PORNIRE I intrare de pornire internă activată	
oPEn	Intrare DESCHIDERE activată	
cLS	Intrare ÎNCHIDERE activată	
t tFE	Intrare TEMPORIZATOR activată	
StoP	Intrare OPRIRE activată	
Phot	Activarea intrării fotocelulei FOT sau, dacă este configurată ca o fotocelulă verificată, activarea intrării DEFECTIUNE asociată	
PhoP	Activarea intrării fotocelulei de deschidere FOT OP sau, dacă este configurată ca o fotocelulă verificată activă numai la deschidere, activarea intrării DEFECTIUNE asociată	
PhcL	Activarea intrării fotocelulei de închidere FOT CL sau, dacă este configurată ca o fotocelulă verificată activă numai la închidere, activarea intrării DEFECTIUNE asociată	
bAr	Activarea intrării margine de siguranță BARIERĂ sau, dacă este configurată ca o margine de siguranță verificată, activarea intrării DEFECTIUNE asociată	
bAr 2	Activarea intrării margine de siguranță BARIERĂ pe motorul secundar (conexiune ușa opusă) sau, dacă este configurată ca o margine de siguranță verificată, activarea intrării DEFECTIUNE asociată	
Sbc	Intrare limitator de închidere motor SWC activată	
Sbo	Intrare limitator de deschidere motor SWO activată	
rEFo	Activare intrare referință la deschidere	
rEFc	Activare intrare referință la închidere	
ErD1	Test fotocelulă eșuat	Verificați conexiunea fotocelulei și/sau setările logice
ErD2	Test margine de siguranță eșuat	Verificați conexiunea marginii de siguranță și/sau setările logice
ErD3	Test fotocelulă deschidere eșuat	Verificați conexiunea fotocelulei și/sau setările logice/parametrilor
ErD4	Test fotocelulă închidere eșuat	Verificați conexiunea fotocelulei și/sau setările logice/parametrilor
ErD5	Test margine de siguranță pe motorul secundar eșuat (conexiune canaturi opuse)	Verificați conexiunea marginii de siguranță și/sau setările logice/parametrilor
ErD6	Test margine de siguranță 8k2 eșuat	Verificați conexiunea marginii de siguranță și/sau setările logice/parametrilor
Er1H*	Eroare test hardware placă	-Verificați conexiunile la motor -Probleme de hardware la placă (contactați asistența tehnică)
Er2H*	Eroare codificator	Verificați cablul, placa codificatorului și direcția motorului (dacă este necesar) și resetați placa
Er3H*	Inversare datorită obstacolului - Amperostop	Verificați dacă există obstacole în cale
Er4H*	Întrerupere energie termică	Permiteți dispozitivului automatizat să se răcească
Er5H*	Eroare de comunicație cu dispozitive de la distanță	Verificați conexiunea cu dispozitivele auxiliare conectate în serie și/sau plăcile de expansiune
Er70, Er71, Er74, Er75	Eroare de control intern de supraveghere a sistemului.	Încercați să opriți și să reporniți placa. Dacă problema persistă, contactați departamentul de asistență tehnică.
Er72	Eroare de consistență a parametrilor unității de comandă (logica și parametri)	Apăsând pe OK setările detectate sunt confirmate. Placa va continua să lucreze cu setările detectate. ⚠ Setările plăcii trebuie verificate (parametri și logică)
Er73	Eroare de parametru pista D	Apăsând pe OK, placa va continua să lucreze cu pista D ca setare implicită. ⚠ Este necesară o setare automată
ErFH*	Eroare limitator	Verificați conexiunile limitatorului
ErF3	Eroare la setarea intrărilor SAFE	Verificați dacă intrările SAFE sunt setate corect; la funcționarea barierelor opuse, SAFE2 trebuie configurat ca margine de siguranță. Fig. L

## 1) SPECIFICAȚII TEHNICE

BARIERE		
Alimentare electrică	110-120V~ 50/60Hz 220-230V~ 50/60 Hz(*)	
Tensiune motor	24V=	
Putere absorbită	300W	
Lubrifiere internă	ungere permanentă	
Cuplu max.	280-290 Nm	
Reacție de impact	Limitator electronic de cuplu	
Timp minim de deschidere	2,2 s	
Lungime braț	de la 2 la 6 metri	
Dispozitiv mecanic de eliberare manuală	tastă personalizată	
Tip de braț	BOOM ES, BOOM PS	
Dispozitive de limitare	electromecanici	
Ciclul de utilizare maxim	Bară de 3 m	5000 de manevre/24h
	Bară de 6 m	2000 de manevre/24h
Baterii tampon (echipament suplimentar opțional)	Două baterii de 12 V, 2Ah	
Condiții de mediu	de la -20 °C la +55 °C	
Grad de protecție	IP 54	
Nivel de zgomot	<70 dBA	
Greutate (fără braț)	41 kg	
Dimensiuni	consultați fig. B	
UNITATE DE COMANDĂ		
Izolație rețea/joasă tensiune	> 2 MΩm 500 V=	
Rezistență dielectrică	rețea/joasă tensiune 3750 V~ pentru 1 minut	
Protecție suprasarcină termică	Software	
Alimentare accesorii	24 V ~ (solicitare max. 0,5 A) 24 V ~ siguranță	
AUX 0	Contact alimentat ND 24 V ~ (max. 1 A)	
AUX 3	Contact N.D. (24 V ~ / max. 1 A)	
Siguranțe	consultați Fig. I	
Nr. de combinații	4 miliarde	
Receptor radio cu cod de rulare încorporat	frecvență 433,92 MHz	
Nr. max. de telecomenzi care pot fi memorate	63	
Setare parametri și opțiuni	Programator universal portabil/afisaj LCD	

(\*) = tensiuni speciale de alimentare electrică la cerere.

## 2) MONTARE INSTALAȚIE ELECTRICĂ

**AVERTISMENT: înainte de a deschide ușa, arcul nu trebuie să prezinte sarcină (braț vertical).** Montați instalația electrică (fig. A) respectând reglementările în vigoare pentru instalațiile electrice. Separați conexiunile de alimentare electrică de la rețea de conexiunile de lucru (fotocelule, margini electrice, dispozitive de comandă etc.). Fig. A indică numărul de conexiuni și secțiuni pentru cablurile de alimentare electrică cu lungimea de 100 m; pentru lungimi mai mari, calculați secțiunea pentru sarcina reală a automatizării. Atunci când conexiunile auxiliare depășesc lungimile de 50 de metri sau trec prin zone critice cu perturbații, se recomandă decuplarea dispozitivelor de comandă și siguranță prin intermediul unor relee adecvate.

**AVERTISMENTE** - Când efectuați cablarea și instalarea, consultați standardele în vigoare și, indiferent de caz, aplicați principiile bune practice. Cablurile care transportă diferite tensiuni trebuie să fie separate fizic unul de celălalt sau trebuie să fie izolate corespunzător cu o izolație suplimentară de cel puțin 1 mm. Cablurile trebuie să fie asigurate cu fixare suplimentară în apropierea bornelor, utilizând dispozitive precum coliere de cablu. Toate cablurile de conectare trebuie să fie ținute suficient de departe de disipatoare.

## 3) CONECTARE (Fig. I)

Odată ce cablurile electrice adecvate au fost introduse prin canalele de cabluri și diferitele componente ale dispozitivului automatizat au fost fixate la punctele pre-determinate, următorul pas este să le conectați conform indicațiilor și ilustrațiilor din schemele din manualele de instrucțiuni relevante. Conectați cablurile de fază, neutru și împământare (obligatoriu). Cablul de alimentare trebuie să fie fixat în presetupa adecvată pentru cablu, iar cablurile de accesorii în presetupa de cablu, în timp ce cablul de împământare cu manta galben/verde trebuie conectat la borna relevantă.

**AVERTISMENT:** Conexiunile electrice trebuie efectuate de către personal calificat cu experiență, în conformitate cu toate standardele actuale și utilizând materiale corespunzătoare.

Montați instalația electrică în conformitate cu standardele electrice actuale. Separați conexiunile de alimentare de la rețea în mod clar de conexiunile de lucru. În secțiunea inițială a instalației electrice, montați un disjunctur cu o distanță de deschidere de contact egală cu sau mai mare de 3,5 mm, prevăzută cu protecție magnetotermică și cu un intrerupător diferențial care are o capacitate adecvată pentru consumul aparatului. Pentru cablare, utilizați numai cabluri conforme standardelor naționale sau armonizate, având o secțiune corespunzătoare protecției inițiale, consumului aparatului și condițiilor de instalare.

	Bornă	Definiție	Descriere
Alimentare electrică	L	FAZĂ	Alimentare electrică monofazată 220-230 V ~ 50/60 Hz*
	N	NEUTRU	
	JP31	PRIM TRANSF	Conexiune înfășurare primară transformator, 220-230 V ~.
	JP32		
	JP13	SEC TRANSF	Alimentare electrică placă: 24 V ~ Înfășurare secundară transformator
Motor	10	MOT +	Conexiune motor 1
	11	MOT -	
Aux	20	AUX 0 - CONTACT ALIMENTAT 24 V (N.D.) (MAX. 1 A)	Ieșire configurabilă AUX 0 - Setare implicită LAMPĂ INTERMITENTĂ. CANAL RADIO 2 / LUMINĂ DE DESCHIDERE POARTĂ SCA / comandă LUMINĂ DE CURTOAZIE / comandă LUMINĂ ZONĂ / LUMINĂ TREPTE / ALARMĂ DESCHIDERE POARTĂ / LUMINĂ INTERMITENTĂ / ÎNCHIZĂTOR CU SOLENOID / DISPOZITIV DE BLOCARE MAGNETIC / ÎNȚEȚINERE / LUMINĂ INTERMITENTĂ ȘI ÎNȚEȚINERE / IEȘIRE STARE BARIERĂ / LUMINI DE BARĂ. Consultați tabelul „Configurare ieșire AUX”.
	21		
	26	AUX 3 - CONTACT LIBER (N.D.) (Max. 24 V 1 A)	Ieșire configurabilă AUX 3 - Setare implicită Ieșire CANAL RADIO 2. CANAL RADIO 2 / LUMINĂ DE DESCHIDERE POARTĂ SCA / comandă LUMINĂ DE CURTOAZIE / comandă LUMINĂ ZONĂ / LUMINĂ TREPTE / ALARMĂ DESCHIDERE POARTĂ / LUMINĂ INTERMITENTĂ / ÎNCHIZĂTOR CU SOLENOID / DISPOZITIV DE BLOCARE MAGNETIC / ÎNȚEȚINERE / LUMINĂ INTERMITENTĂ ȘI ÎNȚEȚINERE / IEȘIRE STARE BARIERĂ / LUMINI DE BARĂ. Consultați tabelul „Configurare ieșire AUX”.
	27		
Limitatoare	41	+ REF RIF	Referințe comune
	42	RIFC	Referință închidere RIFC (N.Î.)
	43	RIFO	Referință deschidere RIFO (N.Î.)
Alimentare electrică accesorii	50	24V-1~/24V=	Ieșire alimentare electrică accesorii. Sursa de alimentare a accesoriiilor este de tip. c.a. (~) când placa este alimentată cu tensiune de la rețea și de tip. c.c. (=) când este alimentată de baterii.
	51	24V-2~/24V=	
	52	VSAFE 24V-2~/24V=	Ieșire de alimentare pentru dispozitivele de siguranță verificate (transmițătorul fotocelulei și transmițătorul marginii sensibile). Ieșirea este activă numai în timpul ciclului de manevrare. Sursa de alimentare pentru verificarea dispozitivelor este asigurată de terminalele 50-52.
Comenzi	60	Comune	Comun intrări IC 1 și IC 2
	61	IC 1	Intrare comandă configurabilă 1 (N.D.) - Mod implicit DESCHIDERE. PORNIRE E / PORNIRE I / DESCHIDERE / ÎNCHIDERE / TEMPORIZATOR / DESCHIDERE Consultați tabelul „Configurare intrare comandă”.
	62	IC 2	Intrare comandă configurabilă 2 (N.D.) - Mod implicit ÎNCHIDERE. PORNIRE E / PORNIRE I / DESCHIDERE / ÎNCHIDERE / TEMPORIZATOR / DESCHIDERE Consultați tabelul „Configurare intrare comandă”.
Dispozitive de siguranță	70	Comune	Comun intrări OPRIRE, SIGURANȚĂ 1 și SIGURANȚĂ 2
	71	OPRIRE	Comanda oprește mișcarea. (N.Î.) Dacă nu este utilizat, lăsați conductorul de șuntare introdus.
	72	SIGURANȚĂ 1	Intrare de siguranță configurabilă 1 (N.Î.) - Mod implicit FOT. FOT / FOT TEST / FOT OP / FOT OP TEST / FOT CL / FOT CL TEST / BAR / BAR TEST / BAR 8K2 Consultați tabelul „Configurarea intrării de siguranță”.
	73	DEFECTIUNEA 1	Intrare de test pentru dispozitivele de siguranță conectate la SIGURANȚĂ 1.
	74	SIGURANȚĂ 2	Intrare de siguranță configurabilă 2 (N.Î.) - Mod implicit BAR. FOT / FOT TEST / FOT OP / FOT OP TEST / FOT CL / FOT CL TEST / BAR / BAR TEST / BAR 8K2 Consultați tabelul „Configurarea intrării de siguranță”.
	75	DEFECTIUNEA 2	Intrare de test pentru dispozitivele de siguranță conectate la SIGURANȚĂ 2.
Antenă	Y	ANTENĂ	Intrare antenă.
	#	PROTECȚIE	Utilizați o antenă reglată la 433 MHz. Utilizați cablu coaxial RG58 pentru a conecta antena și receptorul. Corpurile metalice apropiate de antenă pot interfera cu recepția radio. Dacă intervalul transmițătorului este limitat, deplasați antena într-o poziție mai potrivită.

## ROMÂNĂ

## Configurare ieșire AUX

Logică Aux = 0 - Ieșire CANAL RADIO 2. Contactul rămâne închis timp de 1 s când se activează canalul radio 2.
Logică Aux = 1 - SCA Ieșire LAMPĂ DESCHIDERE POARTĂ. Contactul rămâne închis în timpul deschiderii și cu canalul deschis, intermitent în timpul închiderii, deschis cu canalul închis.
Logică Aux = 2 - Ieșire comandă LAMPĂ DE CURTOAZIE. Contactul rămâne activ timp de 90 de secunde după ultima operație.
Logică Aux = 3 - Ieșire comandă LAMPĂ DE ZONĂ. Contactul rămâne închis pentru întreaga durată de funcționare.
Logică Aux = 4 - Ieșire LUMINĂ TREPTE. Contactul rămâne închis timp de o secundă la începutul funcționării.
Logică Aux = 5 - Ieșire ALARMĂ DESCHIDERE POARTĂ. Contactul rămâne închis dacă ușa rămâne deschisă mai mult decât setarea parametrului "RL-R-7 E-17E": O pentru Obstacol detectat
Logică Aux = 6 - Ieșire LAMPĂ INTERMITENTĂ. Contactul rămâne închis în timp ce canaturile funcționează.
Logică Aux = 7 - Ieșire ÎNCHIZĂTOR CU SOLENOID. Contactul rămâne închis timp de 2 secunde de fiecare dată când poarta este deschisă.
Logică Aux = 8 - Ieșire DISPOZITIV DE BLOCARE MAGNETIC. Contactul rămâne închis în timp ce poarta este închisă.
Logică Aux = 9 - Ieșire pentru ÎNTREȚINERE. Contactul rămâne închis odată ce valoarea setată pentru parametrul Întreținere este atinsă, pentru a raporta că întreținerea este necesară.
Logică Aux = 10 - Ieșire LAMPĂ INTERMITENTĂ ȘI ÎNȚETINERE. Contactul rămâne închis în timp ce canaturile funcționează. Dacă se atinge valoarea setată pentru parametrul Întreținere, odată ce poarta și-a terminat mișcarea și canalul este închis, contactul se închide timp de 10 sec. și se deschide timp de 5 sec. de 4 ori pentru a raporta că este necesară întreținerea.
Logică Aux=11 Indisponibil
Logică Aux = 12 - Ieșire STARE BARIERĂ ÎNCHISĂ Contactul este deschis atunci când bariera este complet închisă, contactul este închis în toate celelalte condiții.
Logică Aux= 13 - Lumini de bară - deschis verde, mișcare roșu intermitent, închis roșu continuu.
Logică Aux= 14 - Lumini de bară - deschis verde, mișcare roșu intermitent, închis roșu intermitent.
Logică Aux = 16 - Ieșire STARE BARIERĂ DESCHISĂ Contactul este deschis atunci când bariera este complet deschisă, contactul este închis în toate celelalte condiții. <b>Logică activă pentru versiunea SW 1.18 și mai nouă.</b>

## Configurare intrare comandă

Logică IC = 0 - Intrare configurată ca Pornire E. Funcționare în conformitate cu logica <i>SEEP-by-SEEP</i> <i>Flow</i> . Pornire externă pentru comanda semaforului.
Logică IC = 1 - Intrare configurată ca Pornire I. Funcționare în conformitate cu logica <i>SEEP-by-SEEP</i> <i>Flow</i> . Pornire internă pentru comanda semaforului.
Logică IC = 2 - Intrare configurată ca Deschidere. Comanda determină deschiderea canaturilor. Dacă intrarea rămâne închisă, canaturile rămân deschise până când contactul este deschis. Când contactul este deschis, dispozitivul automatizat se închide după timpul TCA, dacă este activat.
Logică IC = 3 - Intrare configurată ca Închidere. Comanda determină închiderea canaturilor.
Logică IC = 4 - Indisponibil
Logică IC = 5 - Intrare configurată ca Temporizator. Funcționare la fel ca la deschidere, cu excepția închiderii, este garantată chiar și după o întrerupere a alimentării electrice de la rețea.

## Configurare intrare de siguranță

Logică SIGURANȚĂ = 0 - Intrare configurată ca Fot (fotocelulă) netestată. (fig. N, ref. 1). Permite conectarea dispozitivelor care nu sunt echipate cu contacte suplimentare de test. Atunci când fasciculul este întrerupt, fotocelulele sunt active atât în timpul deschiderii, cât și în timpul închiderii. Atunci când fasciculul este întrerupt în timpul închiderii, mișcarea este inversată numai după ce fotocelula este curățată. Dacă nu este utilizat, lăsați conductorul de șuntare introdus.
Logică SIGURANȚĂ = 1 - Intrare configurată ca test FOTOCELULĂ (fotocelulă testată). (fig. N, ref. 2). Pornește testarea fotocelulei la pornirea funcționării. Atunci când fasciculul este întrerupt, fotocelulele sunt active atât în timpul deschiderii, cât și în timpul închiderii. Atunci când fasciculul este întrerupt în timpul închiderii, mișcarea este inversată numai după ce fotocelula este curățată.
Logică SIGURANȚĂ = 2 - Intrare configurată ca Desc fot (fotocelulă activă numai în timpul deschiderii) netestată. (fig. N, ref. 1). Permite conectarea dispozitivelor care nu sunt echipate cu contacte suplimentare de test. În cazul în care fasciculul este întrerupt, funcționarea fotocelulei este dezactivată în timpul închiderii. În timpul deschiderii, oprește mișcarea atâta timp cât fasciculul fotocelulei rămâne întrerupt. Dacă nu este utilizat, lăsați conductorul de șuntare introdus.
Logică SIGURANȚĂ = 3 - Intrare configurată ca test Desc fot (fotocelulă testată activă numai în timpul deschiderii) (fig. N, ref. 2). Pornește testarea fotocelulei la pornirea funcționării. În cazul în care fasciculul este întrerupt, funcționarea fotocelulei este dezactivată în timpul închiderii. În timpul deschiderii, oprește mișcarea atâta timp cât fasciculul fotocelulei rămâne întrerupt.
Logică SIGURANȚĂ = 4 - Intrare configurată ca Inc fot (fotocelulă activă numai în timpul închiderii) netestată. (fig. N, ref. 1). Permite conectarea dispozitivelor care nu sunt echipate cu contacte suplimentare de test. În cazul în care fasciculul este întrerupt, funcționarea fotocelulei este dezactivată în timpul deschiderii. În timpul închiderii, mișcarea este inversată imediat. Dacă nu este utilizat, lăsați conductorul de șuntare introdus.
Logică SIGURANȚĂ = 5 - Intrare configurată ca test Inc fot (fotocelulă testată activă numai în timpul închiderii) (fig. N, ref. 2). Pornește testarea fotocelulei la pornirea funcționării. În cazul în care fasciculul este întrerupt, funcționarea fotocelulei este dezactivată în timpul deschiderii. În timpul închiderii, mișcarea este inversată imediat.
Logică SIGURANȚĂ = 6 - Intrare configurată ca Barieră (margine de siguranță) netestată. (fig. N, ref. 3). Permite conectarea dispozitivelor care nu sunt echipate cu contacte suplimentare de test. Comanda inversează mișcarea timp de 2 sec. Dacă nu este utilizat, lăsați conductorul de șuntare introdus.
Logică SIGURANȚĂ = 7 - Intrare configurată ca Barieră (margine de siguranță testată) (fig. N, ref. 4). Pornește testarea marginii de siguranță la pornirea funcționării. Comanda inversează mișcarea timp de 2 secunde.
Logică SIGURANȚĂ = 8 - Intrare configurată ca Barieră 8k2 (fig. N, ref. 5). Intrare pentru margine rezistivă 8K2. Comanda inversează mișcarea timp de 2 secunde.
Logică SIGURANȚĂ = 21 - Intrare configurată ca BUCLĂ (N.I.). Cu bariera închisă și în curs de deschidere: niciun efect. Cu bariera deschisă: activează o închidere atunci când se închide contactul. Cu bariera în curs de închidere: oprește mișcarea și activează o închidere atunci când se închide contactul. Logică activă pentru versiunea SW 1.18 și mai nouă.

## 4) SETARE LIMITATOR

**AVERTISMENT: înainte de a deschide ușa, arcul nu trebuie să prezinte sarcină (braț vertical).** Bariera este prevăzută cu limitatoare electronice programabile și dispozitive de oprire mecanică. Trebuie să existe o toleranță de rotație (aproximativ 1°) la închidere și deschidere între limitatoarele electrice și dispozitivele de oprire mecanică (Fig. J1). Reglarea se efectuează după cum urmează:  
Pozițiile de deschidere și închidere la sfârșitul cursei trebuie să fie setate prin modificarea parametrilor panoului de comandă pentru calibrare valoare de deschidere și calibrare valoare de închidere: dacă valoarea este mărită, pozițiile de sfârșit de cursă se deplasează spre direcția de deschidere. Valoarea efectivă de închidere depinde, în parte, de viteza de manevrare. Prin urmare, este convenabil să începeți calibrarea de sfârșit de cursă numai după ce ați setat ceilalți parametri de deschidere. Pentru a evalua corect valorile setate, vi se recomandă să efectuați câteva manevre consecutive complete.

## 4.1) POZIȚIA ȘURUBURILOR DE CAPĂT DE CURSĂ (fig. J2)

## 5) DISPOZITIVE DE SIGURANȚĂ

**Notă: utilizați numai dispozitive de siguranță cu contact liber de comutare.**

## 5.1) DISPOZITIVE TESTATE Fig. N

## 5.2) CONECTAREA UNEI PERECHI DE FOTOCELULE NETESTATE FIG. H1

## 5.3) CONECTAREA UNEI PERECHI DE FOTOCELULE TESTATE FIG. H2

## 6) ACCES LA MENIUL SIMPLIFICAT: FIG. 1

## 6.1) APELARE MENIURI: FIG. 2

## 6.2) MENIU PARAMETRI (PR-R7) (TABEL PARAMETRI „A”)

## 6.3) MENIU LOGICĂ (L-IC) (TABEL LOGICĂ „B”)

## 6.4) MENIU RADIO (R-Rd Io) (TABEL RADIO „C”)

**- NOTĂ IMPORTANTĂ: PRIMUL TRANSMIȚĂTOR MEMORAT TREBUIE IDENTIFICAT PRIN ATAȘAREA ETICHETEI DE TASTĂ (MASTER).**

În cazul programării manuale, primul transmisiător atribuie CODUL TASTEI RECEPTORULUI: acest cod este necesar pentru a clona ulterior transmisițiile radio. Receptorul încorporat pe placă Clonixare, de asemenea, o serie de caracteristici avansate importante:

- Clonarea transmisiătorului principal (cod de rulare sau cod fix).
- Clonare pentru a înlocui transmisițiile introduse deja în receptor.
- Gestionarea bazei de date a transmisițiilor.
- Gestionarea grupului de receptoare.

Pentru a utiliza aceste caracteristici avansate, consultați instrucțiunile programatorului universal portabil și ghidul general de programare a receptorului.

## 6.5) MENIU MOD IMPLICIT (dEFRUL E)

Restabilește setările din fabrică IMPLICITE ale controlerului.

## 6.6) MENIU LIMBĂ (L-R-URGE)

Folosit pentru a seta limba programatorului pe afișaj.

## 6.7) MENIU STATISTICI (SE-R E)

Utilizat pentru vizualizarea versiunii plăcii, numărul total de operații (de ordinul sutelor), numărul de transmisiții memorate și ultimele 30 de erori (primele 2 cifre indică poziția, ultimele 2 indică codul de eroare). Eroarea 01 este cea mai recentă.

## 6.8) MENIU PAROLĂ (PR5-URd)

Utilizat pentru a seta o parolă pentru programarea fără fir a plăcii prin rețeaua U-link. Cu logica „NIVEL DE PROTECȚIE” setată la 1, 2, 3, 4, parola este necesară pentru a avea acces la meniurile de programare. După 10 încercări consecutive eșuate de conectare, va

trebuie să așteptați 3 minute înainte de a încerca din nou. În acest timp, ori de câte ori se face o încercare de conectare, afișajul va indica mesajul „BLOC”. Parola implicită este 1234.

**7) CONEXIUNE CU PLĂCI DE EXTENSIE ȘI PROGRAMATOR UNIVERSAL PORTABIL VERSIUNE > V1.40 (Fig. K) Consultați manualul specific.**

**AVERTISMENT!** Setările incorecte pot duce la deteriorarea proprietății și la rănirea persoanelor și a animalelor.

**8) MODULE OPȚIONALE U-LINK**  
Consultați instrucțiunile U-link pentru module.

**9) Bariere opuse (Fig. L)**  
Consultați instrucțiunile U-link pentru module.  
NOTĂ: Pe placa setată ca secundară, intrarea margine de siguranță (margine de siguranță / test margine de siguranță / margine de siguranță 8k2) trebuie setată numai la SIGURANȚĂ2.

**10) RESTABILIRE SETĂRI DIN FABRICĂ (Fig. M)**  
**AVERTISMENT:** această operație va restabili setările din fabrică ale unității de comandă și toate transmitătoarele stocate în memoria sa vor fi șterse.  
**AVERTISMENT!** Setările incorecte pot duce la deteriorarea proprietății și la rănirea persoanelor și a animalelor.

- Întrerupeți alimentarea la placă (Fig. M, ref. 1)
- Deschideți intrarea Oprire și apăsați tastele - și OK simultan (Fig. M, ref. 2)
- Porniți alimentarea plăcii (Fig. M, ref. 3)
- Afișajul va indica mesajul RST; confirmați în decurs de 3 sec. apăsând tasta OK (Fig. O, ref. 4)
- Așteptați finalizarea procedurii (Fig. M, ref. 5)
- Procedură terminată (Fig. M, ref. 6)

**11) CONECTARE SISTEM DE GESTIONARE PARCARE**  
Placa are o ieșire pentru comanda stării barierei configurată în acest fel (Fig. H5). Logica trebuie să fie setată la AUX3/AUX0=12. contact **închis** între bornele **26-27** cu bariera **coborâtă** contact **deschis** între bornele **26-27** cu bariera **necoborâtă**.

**12) DISPOZITIV DE ELIBERARE DE URGENȚĂ (FIG.E)**  
**AVERTISMENT!** Când un actuator fără barieră trebuie eliberat, asigurați-vă că arcul de echilibrare nu este comprimat (barieră în poziția de deschidere).

**12.1) COMENZI LOCALE Fig. I**  
În timp ce afișajul este oprit, apăsarea tastei + comandă deschiderea porții și apăsarea tastei - comandă închiderea acesteia. Prin apăsarea din nou a tastei în timp ce dispozitivul automatizat se mișcă, se comandă o OPRIRE.

TABEL „A” - MENIU PARAMETRI - (PAR-R1)

Parametru	min.	max.	Mod implicit	Personal	Definiție	Descriere
t c R	0	180	10		Timpe de închidere automată [s]	Timpe de așteptare înainte de închiderea automată.
t r F L G h t c L r t	1	180	40		Timpe de eliberare zonă semafor [s]	Timpe de eliberare a zonei care trece prin traficul comandat de semafor.
R L A r P t i F E	0	240	30		Timpe alarmă [s]	Dacă se detectează un obstacol sau dacă fotocelulele sunt activate mai mult decât timpele setate, contactul AUX configurat ca ieșire ALARMĂ POARTĂ DESCHISĂ se închide. Contactul este apoi deschis prin comanda Oprire sau prin limitatorul de închidere.
a P E n c R L t b (Par. special 1)***	0	100	60		Calibrare valoare de deschidere	Calibrare valoare de deschidere [%] Setați valoarea de referință de la 0,0 la 100,0 pentru poziția de deschidere necesară (consultați paragraful Setare limitator).
c L o S c R L t b (Par. special 6)***	0	100	45		Calibrare valoare de închidere	Calibrare valoare de închidere [%] Setați valoarea de referință de la 0,0 la 100,0 pentru poziția de închidere necesară (consultați paragraful Setare limitator).
R c c E L (Par. special 6)***	1	5	1		Accelerație	Accelerație [%] Setați accelerația care va fi aplicată la începutul fiecărei mișcări (****).
d i S t d E c E L	45	99	55		Distanță de decelerare [%]	Distanța de decelerare (comutarea de la viteza de rulare la viteza de încetinire) pentru motor (motoare) atât în timpele deschiderii, cât și în timpele închiderii, indicată ca procentaj din totalul cursei (****).
a P F o r c E	40	99	75		Forța canatului în timpele deschiderii [%]	Forță exercitată de barieră în timpele deschiderii. <b>AVERTISMENT: Aceasta influențează direct forța de impact: asigurați-vă că cerințele de siguranță actuale sunt respectate cu valoarea setată (*). Instalați dispozitive de siguranță anti-strivire, unde este necesar (**).</b>
c L S F o r c E	40	99	75		Forța canatului în timpele închiderii [%]	Forță exercitată de barieră în timpele închiderii. <b>AVERTISMENT: Aceasta influențează direct forța de impact: asigurați-vă că cerințele de siguranță actuale sunt respectate cu valoarea setată (*). Instalați dispozitive de siguranță anti-strivire, unde este necesar (**).</b>
a P . S P E E d	20	80	45		Viteza în timpele deschiderii	Viteza de rulare în timpele deschiderii [%] Setează viteza de rulare pe care bariera trebuie să o atingă în timpele deschiderii, ca procent din viteza maximă la care poate ajunge actuatorul (****).
c L . S P E E d	20	80	45		Viteza în timpele închiderii	Viteza de rulare în timpele închiderii [%] Setează viteza de rulare pe care bariera trebuie să o atingă în timpele închiderii, ca procent din viteza maximă la care poate ajunge actuatorul (****).
P R i n t E n R n c E	0	250	0		Programare număr de operații pentru pragul de întreținere [de ordinul sutelor]	Vă permite să setați un număr de operații după care nevoia de întreținere va fi raportată la ieșirea AUX configurată ca întreținere sau Lampă intermitentă și întreținere.

(\* ) În Uniunea Europeană, se aplică standardul EN 12453 pentru limitări de forță și standardul EN 12445 pentru metoda de măsurare.

(\*\* ) Forțele de impact pot fi reduse prin utilizarea marginilor deformabile.



(\*\*\* ) Referință pentru programator universal portabil.

(\*\*\*\* ) Modificarea logicii „tipului de motor” implică automat modificarea acestui canal.

TABEL „B” - LOGICĂ - (L o G I C)

Logică	Definiție	Mod implicit	Setare de încrucișare utilizată	Elemente opționale																												
P o t o r t y P E	Tipul arcului sau lungimea barei	1	0	Bare scurte 20-45, în general arc standard																												
			1	Bare lungi 45-60, în general arc XL																												
t c R	Timpe de închidere automată	1	0	Logica nu este activată																												
			1	Pornire închidere automată																												
F R S t c L S	Închidere rapidă	0	0	Logica nu este activată																												
			1	Se închide la 1 secundă după ce fotocelulele sunt șterse înainte de a aștepta trecerea TCA-ului setat.																												
S t e P - b y - S t e P P o u E r n t	Mișcare pas cu pas	1	0	Intrări configurate ca Pornire E, Pornire I, acționare Pieton cu logică cu 4 pași.																												
			1	Intrări configurate ca Pornire E, Pornire I, acționare Pieton cu logică cu 3 pași. Impuls în timpele închiderii, inversează mișcarea.																												
			2	Intrări configurate ca Pornire E, Pornire I, acționare Pieton cu logică cu 2 pași. Mișcarea se inversează cu fiecare impuls.																												
				<table border="1"> <thead> <tr> <th colspan="4">mișc. pas cu pas</th> </tr> <tr> <th></th> <th>2 PAȘI</th> <th>3 PAȘI</th> <th>4 PAȘI</th> </tr> </thead> <tbody> <tr> <td>ÎNCHIS</td> <td></td> <td></td> <td>DESCHIDE</td> </tr> <tr> <td>ÎN TIMPELE ÎNCHIDERII</td> <td>DESCHIDE</td> <td>DESCHIDE</td> <td>OPREȘTE</td> </tr> <tr> <td>DESCHIDERE</td> <td></td> <td>ÎNCHIDE</td> <td>ÎNCHIDE</td> </tr> <tr> <td>ÎN TIMPELE DESCHIDERII</td> <td>ÎNCHIDE</td> <td>OPRIRE + TCA</td> <td>OPRIRE + TCA</td> </tr> <tr> <td>DUPĂ OPRIRE</td> <td>DESCHIDE</td> <td>DESCHIDE</td> <td>DESCHIDE</td> </tr> </tbody> </table>	mișc. pas cu pas					2 PAȘI	3 PAȘI	4 PAȘI	ÎNCHIS			DESCHIDE	ÎN TIMPELE ÎNCHIDERII	DESCHIDE	DESCHIDE	OPREȘTE	DESCHIDERE		ÎNCHIDE	ÎNCHIDE	ÎN TIMPELE DESCHIDERII	ÎNCHIDE	OPRIRE + TCA	OPRIRE + TCA	DUPĂ OPRIRE	DESCHIDE	DESCHIDE	DESCHIDE
mișc. pas cu pas																																
	2 PAȘI	3 PAȘI	4 PAȘI																													
ÎNCHIS			DESCHIDE																													
ÎN TIMPELE ÎNCHIDERII	DESCHIDE	DESCHIDE	OPREȘTE																													
DESCHIDERE		ÎNCHIDE	ÎNCHIDE																													
ÎN TIMPELE DESCHIDERII	ÎNCHIDE	OPRIRE + TCA	OPRIRE + TCA																													
DUPĂ OPRIRE	DESCHIDE	DESCHIDE	DESCHIDE																													

## ROMÂNĂ

Logică	Definiție	Mod implicit	Setare de încrucișare utilizată	Elemente opționale
PrE-ALArn	Pre-alarmă	0	0	Lampa intermitentă se aprinde în același timp cu pornirea motorului (motoarelor).
			1	Lampa intermitentă se aprinde cu aprox. 3 secunde înainte ca motorul (motoarele) să pornească.
hold-to-run	„Om mort”	0	0	Funcționare cu impuls.
			1	Mod „Om mort”. Intrarea 61 este configurată ca DESCHIDERE. Intrarea 62 este configurată ca ÎNCHIDERE. Funcționarea continuă atât timp cât tastele DESCHIDERE sau ÎNCHIDERE sunt menținute apășate.  <b>AVERTISMENT: dispozitivele de siguranță nu sunt activate.</b>
			2	Mod „Om mort” de urgență. Funcționare cu impuls uzuală. Dacă placa nu reușește să testeze dispozitivul de siguranță (fotocelula sau marginea de siguranță, Er0x) de trei ori la rând, este activat modul „Om mort” care va rămâne activ timp de 1 minut după eliberarea tastelor DESCHIDERE - ÎNCHIDERE. Intrarea 61 este configurată ca DESCHIDERE. Intrarea 62 este configurată ca ÎNCHIDERE.  <b>AVERTISMENT: cu dispozitivul setat la modul de urgență „Om mort”, dispozitivele de siguranță nu sunt activate.</b>
ibl oPEn	Impulsuri de blocare în timpul deschiderii	1	0	Impulsul de la intrările configurate ca Pornire E, Pornire I are efect în timpul deschiderii.
			1	Impulsul de la intrările configurate ca Pornire E, Pornire I nu are efect în timpul deschiderii.
ibl tCA	Impulsuri de blocare în timpul TCA	0	0	Impulsul de la intrările configurate ca Pornire E, Pornire I are efect în timpul pauzei TCA.
			1	Impulsul de la intrările configurate ca Pornire E, Pornire I nu are efect în timpul pauzei TCA.
ibl cLoSE	Impulsuri de blocare în timpul închiderii	0	0	Impulsul de la intrările configurate ca Pornire E, Pornire I are efect în timpul închiderii.
			1	Impulsul de la intrările configurate ca Pornire E, Pornire I nu are efect în timpul închiderii.
oPEn in othEr dIrEct.	Deschidere în altă direcție	0	0	Mod de funcționare standard (barieră din stânga).
			1	Se deschide în altă direcție în modul de funcționare standard (barieră din dreapta).
SAFE 1	Configurarea intrării de siguranță SIGURANȚĂ 1. 72	4	0	Intrare configurată ca Fot (fotocelulă).
			1	Intrare configurată ca test Fotocelulă (fotocelulă testată).
			2	Intrare configurată ca desc Fot (fotocelulă activă numai în timpul deschiderii).
			3	Intrare configurată ca test desc Fot (fotocelulă testată activă numai în timpul deschiderii).
SAFE 2	Configurarea intrării de siguranță SIGURANȚĂ 2. 74	6	4	Intrare configurată ca înc Fot (fotocelulă activă numai în timpul închiderii).
			5	Intrare configurată ca test înc Fot (fotocelulă testată activă numai în timpul închiderii).
			6	Intrare configurată ca Barieră, margine de siguranță.
			7	Intrare configurată ca Barieră, margine de siguranță testată.
			8	Intrare configurată ca Barieră 8k2.
			21	Intrare configurată la BUCLĂ (numai pe SAFE 1) <b>Logică activă pentru versiunea SW 1.18 și mai nouă.</b>
Ic 1	Configurarea intrării comenzii IC 1. 61	2	0	Intrare configurată ca Pornire E.
			1	Intrare configurată ca Pornire I.
			2	Intrare configurată ca Deschidere.
Ic 2	Configurarea intrării comenzii IC 2. 62	3	3	Intrare configurată ca Închidere.
			4	Intrare configurată ca Pieton.
AUX 0	Configurare ieșire AUX 0. 20-21	6	5	Intrare configurată ca Temporizator.
			0	Ieșire configurată ca al 2-lea canal radio.
			1	Ieșire configurată ca SCA (lumină deschidere poartă).
			2	Ieșire configurată ca și comandă lumină de curtoazie.
			3	Ieșire configurată ca și comandă lumină de zonă.
			4	Ieșire configurată ca lumină trepte
AUX 3	Configurare ieșire AUX 3. 26-37	1	5	Ieșire configurată ca alarmă
			6	Ieșire configurată ca lampă intermitentă
			7	Ieșire configurată ca Închizător
			8	Ieșire configurată ca Dispozitiv de blocare magnetic
			9	Ieșire configurată ca Întreținere
			10	Ieșire configurată ca lampă intermitentă și întreținere.
			11	Indisponibil
			12	Ieșire configurată ca stare barieră Închisă
			13	Lumini de bară - deschis verde, mișcare roșu intermitent, închis roșu continuu.
			14	Lumini de bară - deschis verde, mișcare roșu intermitent, închis roșu intermitent.
			16	Ieșire configurată ca stare barieră Deschisă <b>Logică activă pentru versiunea SW 1.18 și mai nouă.</b>
F iHEd codE	Cod fix	0	0	Receptorul este configurat pentru funcționare în mod cod de rulare. Clonele cu cod fix nu sunt acceptate.
			1	Receptorul este configurat pentru funcționare în mod cod fix. Clonele cu cod fix sunt acceptate.

**ROMÂNĂ**

D814017-2PA22\_02

Logică	Definiție	Mod implicit	Setare de încrucișare utilizată	Elemente opționale
Protect ion LEVEL	Setarea nivelului de protecție	0	0	A - Parola nu este necesară pentru a avea acces la meniurile de programare B - Permite memorarea fără fir a transmisițiilor. Operațiile în acest mod sunt efectuate în apropierea panoului de comandă și nu necesită acces: - Apăsăți succesiv tasta ascunsă și tasta normală (T1-T2-T3-T4) a unui transmisiător care a fost deja memorat în modul standard prin meniul radio. - Apăsăți în interval de 10 sec. tasta ascunsă și cea normală (T1-T2-T3-T4) a unui transmisiător care trebuie să fie memorat. Receptorul iese din modul de programare după 10 secunde: puteți utiliza acest timp pentru a introduce alte transmisiții noi prin repetarea pasului anterior. C - Permite adăugarea automată fără fir a clonelor. Permite clonelor generate cu programatorul universal și reproducătoarelor programate să fie adăugate în memoria receptorului. D - Permite adăugarea automată fără fir a reproducătoarelor. Permite ca reproducătoarele programate să fie adăugate în memoria receptorului. E - Parametrii plăcii pot fi modificați prin rețeaua U-link
			1	A - Vi se solicită să introduceți parola pentru a avea acces la meniurile de programare Parola implicită este 1234. Nu se modifică comportamentul funcțiilor B - C - D - E de la setarea logică 0
			2	A - Vi se solicită să introduceți parola pentru a avea acces la meniurile de programare Parola implicită este 1234. B - Memorarea fără fir a transmisițiilor este dezactivată. C - Adăugarea automată fără fir a clonelor este dezactivată. Nu se modifică comportamentul funcțiilor D - E de la setarea logică 0
			3	A - Vi se solicită să introduceți parola pentru a avea acces la meniurile de programare Parola implicită este 1234. B - Memorarea fără fir a transmisițiilor este dezactivată. D - Adăugarea automată fără fir a reproducătoarelor este dezactivată. Nu se modifică comportamentul funcțiilor C - E de la setarea logică 0
			4	A - Vi se solicită să introduceți parola pentru a avea acces la meniurile de programare Parola implicită este 1234. B - Memorarea fără fir a transmisițiilor este dezactivată. C - Adăugarea automată fără fir a clonelor este dezactivată. D - Adăugarea automată fără fir a reproducătoarelor este dezactivată. E - Opțiunea de editare a parametrilor plăcii prin rețeaua U-link este dezactivată. Transmisițiile sunt memorate numai utilizând meniul Radio relevant. IMPORTANT: Acest nivel ridicat de securitate împiedică clonele nedorite să obțină acces și, de asemenea, oprește interferențele radio, dacă există.
SERIAL MODE	Mod serial  (Identifică modul în care placa este configurată într-o conexiune de rețea BFT).	0	0	Standard SECUNDAR: placa primește și comunică comenzi/diagnosticări/etc.
			1	Standard PRINCIPAL: placa trimite comenzi de activare (PORNIRE, DESCHIDERE, ÎNCHIDERE, PIETON, OPRIRE) altor plăci.
			2	SECUNDAR cu canaturi opuse în rețea locală: unitatea de comandă este secundară într-o rețea de canaturi opuse fără modul inteligent (fig. L)
			3	PRINCIPAL cu canaturi opuse în rețea locală: unitatea de comandă este principală într-o rețea de canaturi opuse fără modul inteligent (fig. L)
ADDRESS	Adresă	0	[ ___ ]	Identifică adresa plăcii de la 0 la 119 într-o conexiune locală de rețea BFT. (consultați secțiunea MODULE OPȚIONALE U-LINK)
EHP11	Configurarea intrării EXP11 pe placa de extensie intrare/ieșire. 1-2	1	0	Intrare configurată ca și comandă Pornire E.
			1	Intrare configurată ca și comandă Pornire I.
			2	Intrare configurată ca și comandă Deschidere.
			3	Intrare configurată ca și comandă Închidere.
			4	Intrare configurată ca și comandă Temporizator
			5	Intrare configurată ca și comandă Temporizator.
			6	Intrare configurată ca și comandă Temporizator pentru pieton
			7	Intrare configurată ca siguranță Fot (fotocelulă).
			8	Intrare configurată ca siguranță desc Fot (fotocelulă activă numai în timpul deschiderii).
			9	Intrare configurată ca siguranță înc Fot (fotocelulă activă numai în timpul închiderii).
			10	Intrare configurată ca siguranță Barieră (margine de siguranță).
			11	Intrare configurată ca siguranță Test fot (fotocelulă testată). Intrarea 3 (EXP12) pe placa de extensie de intrare/ieșire este comutată automat la intrarea de testare a dispozitivului de siguranță, EXPFAULT1.
			12	Intrare configurată ca siguranță Test desc fot (fotocelulă testată activă numai în timpul deschiderii). Intrarea 3 (EXP12) pe placa de extensie de intrare/ieșire este comutată automat la intrarea de testare a dispozitivului de siguranță, EXPFAULT1.
			13	Intrare configurată ca siguranță Test înc fot (fotocelulă testată activă numai în timpul închiderii). Intrarea 3 (EXP12) pe placa de extensie de intrare/ieșire este comutată automat la intrarea de testare a dispozitivului de siguranță, EXPFAULT1.
			14	Intrare configurată ca siguranță Barieră (margine de siguranță testată). Intrarea 3 (EXP12) pe placa de extensie de intrare/ieșire este comutată automat la intrarea de testare a dispozitivului de siguranță, EXPFAULT1.

## ROMÂNĂ

Logică	Definiție	Mod implicit	Setare de încrucișare utilizată	Elemente opționale
EHP12	Configurarea intrării EXPI2 pe placa de extensie intrare/ieșire. 1-3	0	0	Intrare configurată ca și comandă Pornire E.
			1	Intrare configurată ca și comandă Pornire I.
			2	Intrare configurată ca și comandă Deschidere.
			3	Intrare configurată ca și comandă Închidere.
			4	Intrare configurată ca și comandă Temporizator
			5	Intrare configurată ca și comandă Temporizator.
			6	Intrare configurată ca și comandă Temporizator pentru pieton
			7	Intrare configurată ca siguranță Fot (fotocelulă).
			8	Intrare configurată ca siguranță desc Fot (fotocelulă activă numai în timpul deschiderii).
			9	Intrare configurată ca siguranță înc Fot (fotocelulă activă numai în timpul închiderii).
10	Intrare configurată ca siguranță Barieră (margine de siguranță).			
EHP01	Configurarea ieșirii EXPO2 pe placa de extensie intrare/ieșire 4-5	11	0	Ieșire configurată ca al 2-lea canal radio.
			1	Ieșire configurată ca SCA (lumină deschidere poartă).
			2	Ieșire configurată ca și comandă lumină de curtoazie.
			3	Ieșire configurată ca și comandă lumină de zonă.
			4	Ieșire configurată ca lumină trepte.
EHP02	Configurarea ieșirii EXPO2 pe placa de extensie intrare/ieșire 6-7	11	5	Ieșire configurată ca Alarmă.
			6	Ieșire configurată ca lampă intermitentă.
			7	Ieșire configurată ca Închizător.
			8	Ieșire configurată ca Dispozitiv de blocare magnetic.
			9	Ieșire configurată ca Întreținere.
			10	Ieșire configurată ca lampă intermitentă și întreținere.
			11	Ieșire configurată ca și comandă semafor cu placă TLB.
			12	Ieșire configurată ca stare barieră
ErAFF Ic LIGHt PrEFLASH InG	Preiluminare intermitentă semafor	0	0	Iluminare intermitentă prealabilă oprită.
			1	Luminile roșii clipește, timp de 3 secunde, la pornirea funcționării.
ErAFF Ic LIGHt rEd LAMP ALWAYs on	Lampa roșie aprinsă continuu	0	0	Luminile roșii sunt oprite când poarta este închisă.
			1	Luminile roșii sunt pornite când poarta este închisă.
rEuErS.obSt	Inversare obstacol	2	2	După detectarea unui obstacol în timpul închiderii, se redeschide complet. După detectarea unui obstacol în timpul deschiderii, manevra este întreruptă și blochează sistemul de automatizare.
			3	După detectarea unui obstacol în timpul deschiderii, manevra este întreruptă și blochează sistemul de automatizare. După detectarea unui obstacol în timpul închiderii, manevra este întreruptă și blochează sistemul de automatizare. <b>Logică activă pentru versiunea SW 1.18 și mai nouă.</b>

TABEL „C” – MENU RADIO (rRdIo)

Logică	Descriere
Rdd StArt	<b>Adăugare tastă de pornire</b> asociază tasta dorită cu comanda Pornire
Rdd 2ch	<b>Adaugă tastă canal 2</b> asociază tasta dorită cu comanda canal radio 2.
ErASE 64	<b>Ștergere listă</b>  <b>AVERTISMENT!</b> Șterge toate transmisoarele memorate din memoria receptorului.
cod rH	<b>Citire cod receptor</b> Afișează codul receptorului necesar pentru clonarea transmisoarelor.
Wk	<b>PORNIT</b> = Permite programarea de la distanță a plăcilor printr-un transmisoar W LINK memorat anterior. Acesta rămâne activat timp de 3 minute de la ultima apăsare a transmisoarului W LINK. <b>OPRIT</b> = programare W LINK dezactivată.



# MANUAL DE UTILIZARE: FUNCȚIONARE MANUALĂ

D814017-2PA22\_02

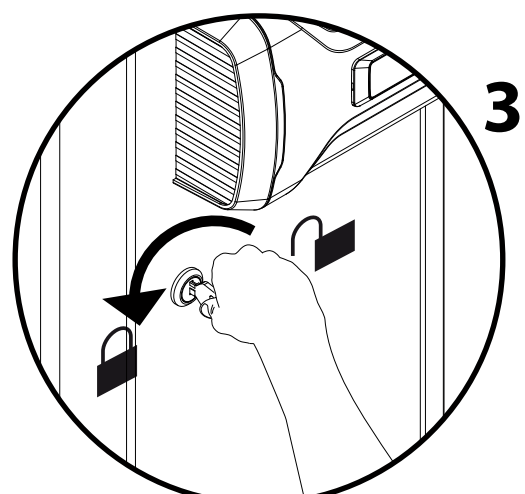
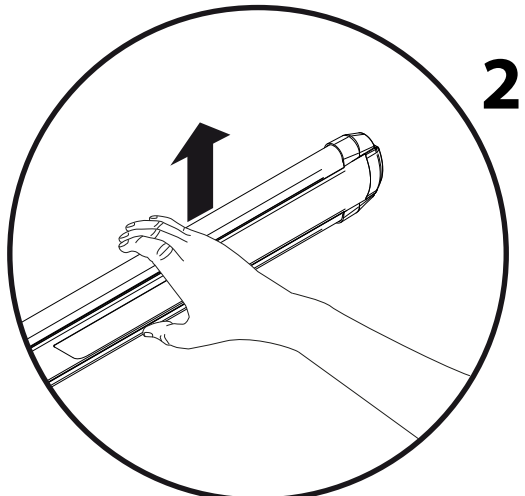
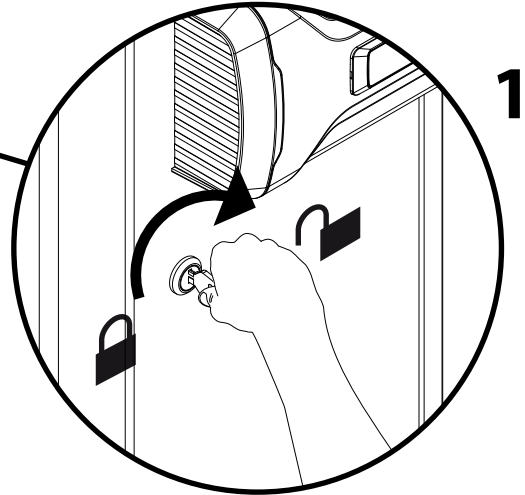
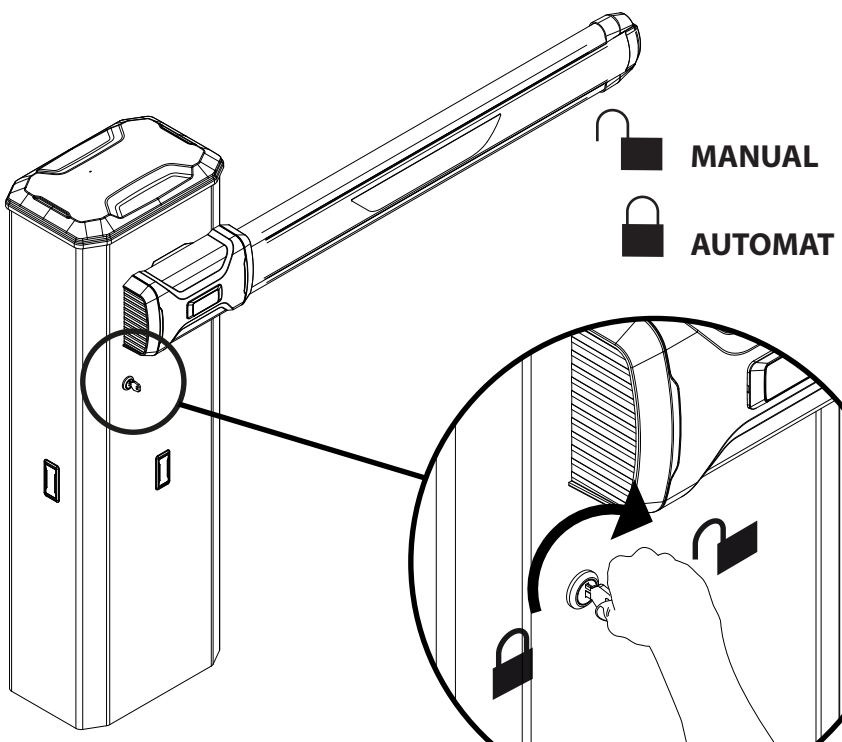

**P** ACCESORII

BARIERĂ PE DREAPTA

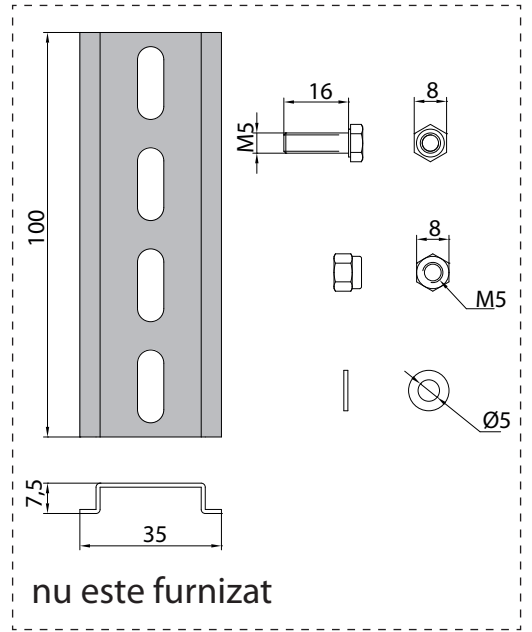
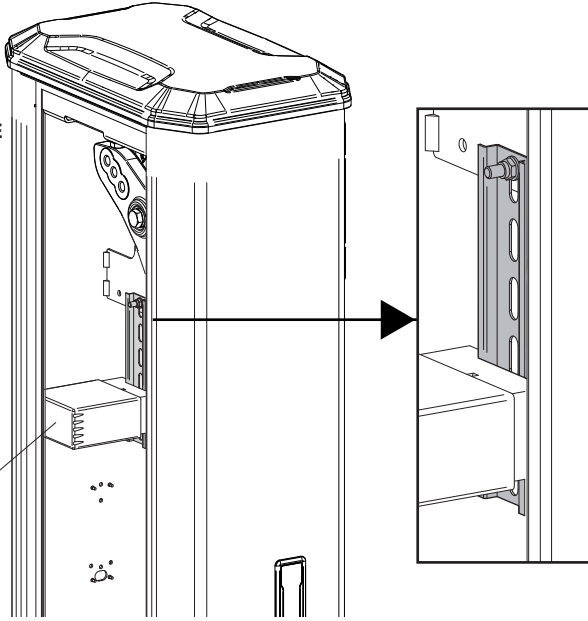

nu este furnizat

\*  
**RME**  
 DETECTOR INDUCTIV DE VEHICULE

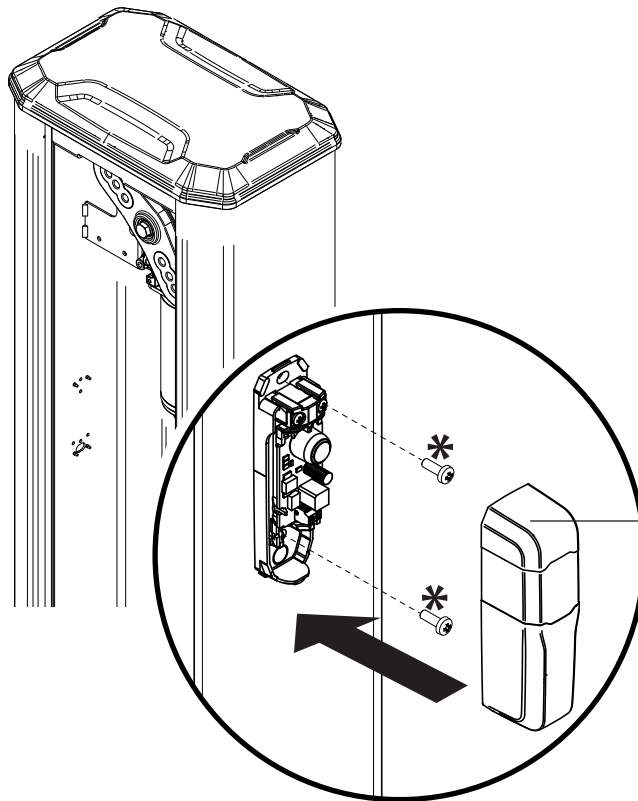

**COMPACTA A20-180**  
 FOTOCELUL

\* nu este furnizat

## JURNAL DE ÎNTREȚINERE

D814017 2PA22\_02

### Date sistem

<b>Instalator</b>		<b>Date de instalare</b>	
<b>Client</b>		<b>Date de activare</b>	
<b>Număr serie</b>		<b>Loc</b>	

### Date de întreținere

Nr.	Data	Descrierea lucrării	Semnătură	
<b>1</b>			Tehnician	Client
<b>2</b>			Tehnician	Client
<b>3</b>			Tehnician	Client
<b>4</b>			Tehnician	Client
<b>5</b>			Tehnician	Client
<b>6</b>			Tehnician	Client
<b>7</b>			Tehnician	Client
<b>8</b>			Tehnician	Client
<b>9</b>			Tehnician	Client
<b>10</b>			Tehnician	Client
<b>11</b>			Tehnician	Client
<b>12</b>			Tehnician	Client
<b>13</b>			Tehnician	Client
<b>14</b>			Tehnician	Client





[www.bft-automation.com](http://www.bft-automation.com)

**BFT Spa**

Via Lago di Vico, 44 **ITALY**  
36015 Schio (VI)  
T +39 0445 69 65 11  
F +39 0445 69 65 22

**SPAIN**

**BFT GROUP ITALIBERICA DE  
AUTOMATISMOS SL**  
Camí de Can Bassa, 6, 08401  
Granollers, Barcelona, Spagna

**FRANCE**

**AUTOMATISMES BFT FRANCE SAS**  
50 rue Jean Zay  
69800 Saint-Priest, Francia

**GERMANY**

**BFT ANTRIEBSSYSTEME GMBH**  
Faber-Castell-Straße 29, 90522  
Oberasbach, Germania

**UNITED KINGDOM**

**BFT AUTOMATION UK LTD**  
Unit C2-C3 The Embankment Business  
Park, Vale Road Heaton Mersey Stockport  
Cheshire SK4 3GL United Kingdom

**BFT AUTOMATION (SOUTH) LTD**  
Enterprise House Murdock Road, Dorcan,  
Swindon, England, SN3 5HY

**PORTUGAL**

**BFT PORTUGAL SA**  
Urb. Pedrulha lote 9 - Apartado 8123,  
3025-248 Coimbra Portugal

**POLAND**

**BFT POLSKA SP ZOO**  
Marecka 49, 05-220 Zielonka, Polonia

**IRELAND**

**BFT AUTOMATION IRELAND**  
Unit D3 City Link Business Park, Old Naas  
Road, Dublin

**CROATIA**

**BFT ADRIA DOO**  
Obrovac 39, 51218, Dražice, Croazia

**CZECH REPUBLIC**

**BFT CZ SRO**  
Ustecka 533/9, 184 00 Praha 8,  
Czech

**TURKEY**

**BFT OTOMASYON KAPI**  
Şerifali Mahallesi, no, 34775  
Ümraniye/İstanbul, Turchia

**U.S.A.**

**BFT AMERICAS INC.**  
1200 S.W. 35th Avenue Suite B Boynton  
Beach FL 33426

**AUSTRALIA**

**BFT AUTOMATION AUSTRALIA PTY**  
29 Bentley St, Wetherill Park NSW  
2164, Australia

**EMIRATES**

**BFT MIDDLEEAST FZCO**  
FZS2 AA01 -PO BOX 262200, Jebel Ali Free  
Zone South Zone 2 , Dubai - United Arab

**NEW ZEALAND**

**BFT AUTOMATION NEW ZEALAND**  
224/A Bush Road, Rosedale,  
Auckland, New Zealand